

swiss made

de	Vieh- und Pferdeschermaschine	Original-Betriebsanleitung
en	Cattle and Horse Clipper	Translation of the original instructions
fr	Tondeuse à chevaux et à bétail	Traduction de la notice originale
it	Tosatrice per equini e bestiame	Traduzione delle istruzioni originali
es	Esquiladora para bovinos y equinos	Traducción del manual original
nl	Vee- en paardenscheermachine	Vertaling van de oorspronkelijke gebruiksaanwijzing
da	Kreatur- og hesteklipper	Oversættelse af den originale brugsanvisning
sv	Klippmaskin för boskap och hästar	Översättning av bruksanvisning i original
nb	Klippemaskin for hest og storfe	Oversettelse av den originale brukerveiledningen
fi	Trimmeri naudoille ja hevosille	Alkuperäisten ohjeiden käännös
pt	Máquina de tosquiar gado e cavalos	Tradução do manual original
gr	Κουρευτική μηχανή βοοειδών και αλόγων	Μετάφραση πρωτοτύπου οδηγιών χρήσης
ja	牛、馬用バリカン	オリジナルの取扱説明書の翻訳



Inhaltsverzeichnis

1	Sicherheit	3
1.1	Allgemeines	3
1.2	Anforderungen an das Personal	3
1.3	Gefahren, die vom Gerät ausgehen können	4
1.4	Persönliche Schutzausrüstung (PSA)	6
2	Allgemeines	7
2.1	Garantiebestimmungen	7
2.2	Kundendienst	7
2.3	Haftungsbeschränkung	8
2.4	Urheberrecht	8
2.5	Verwendete Symbole	8
2.6	Bestimmungsgemäße Verwendung	9
3	Technische Daten	10
3.1	Schermaschine	10
3.2	Ladestation und Netzteil	10
3.3	Akku	10
3.4	Betriebsbedingungen	10
4	Aufbau und Funktion	10
4.1	Aufbau	10
4.2	Funktionsbeschreibung	11
5	Transport, Verpackung und Lagerung	11
5.1	Lieferumfang	11
5.2	Verpackung	11
5.3	Lagerung	11
6	Bedienung	12
6.1	Anforderungen an den Einsatzort	12
6.2	Ladestation aufstellen	12
6.3	Akkus aufladen	12
6.4	Ladestandanzeige	13
6.5	Scherdruck einstellen	14
6.6	Schermaschine ein- und ausschalten	15
6.7	Schermaschine verwenden	15
6.8	Schermesser wechseln	15
6.9	Schmierung	16
6.10	Reinigung	17
7	Störungsbehebung	17
7.1	Sicherheitshinweise	17
7.2	Störungsursachen und -behebung	18
8	Ersatzteile	20
9	Entsorgung	21

1 Sicherheit

1.1 Allgemeines



GEFAHR!

GEFAHR BEI NICHTBEACHTUNG DER SICHERHEITSHINWEISE!

Die Nichtbeachtung der in dieser Anleitung aufgeführten Handlungsanweisungen und Sicherheitshinweise führt zu schweren Verletzungen oder Schäden an Gerät und Personen.

- ▶ Beachten Sie unbedingt die in dieser Anleitung aufgeführten Warnhinweise und Anweisungen.

Folgende Sicherheitshinweise beachten:

- ▶ Lassen Sie die Schermaschine nicht unbeaufsichtigt, solange sie eingeschaltet ist.
- ▶ Lagern Sie die Schermaschine ausser Reichweite von Kindern.

1.2 Anforderungen an das Personal

- Die Bedienung der Schermaschine darf nur durch Personen erfolgen, von denen zu erwarten ist, dass sie ihre Arbeit zuverlässig ausführen. Personen, deren Reaktionsfähigkeit beeinflusst ist, wie z. B. durch Drogen, Alkohol oder Medikamente, sind nicht zugelassen.
- Der Bediener muss Erfahrung im Umgang mit den zu schneidenden Tieren besitzen.
- Das Bedienen des Gerätes durch Kinder unter 8 Jahren ist verboten.

Unbefugte



VORSICHT!

GEFAHR FÜR UND DURCH UNBEFUGTE!

Unbefugte Personen, die die beschriebenen Anforderungen nicht erfüllen, kennen die Gefahren im Arbeitsbereich nicht.

- ▶ Untersagen sie unbefugten Personen den Zugang zum Scherort.
- ▶ Sprechen Sie im Zweifel Personen an und weisen Sie sie aus dem Arbeitsbereich.
- ▶ Unterbrechen Sie die Arbeiten, solange sich Unbefugte im Arbeitsbereich aufhalten.

1.3 Gefahren, die vom Gerät ausgehen können

1.3.1 Gefahr durch elektrischen Strom



GEFAHR!

LEBENSGEFAHR DURCH ELEKTRISCHEN STROM!

Beim Kontakt mit unter Spannung stehenden Leitungen oder Bauteilen besteht Lebensgefahr!

- ▶ Lassen Sie Reparaturen an der Schermaschine nur von autorisierten Fachhändlern oder vom Werkskundendienst durchführen; dies gilt insbesondere für den Austausch einer beschädigten Anschlussleitung des Ladegeräts.
- ▶ Halten Sie Feuchtigkeit von der Schermaschine fern. Diese kann zum Kurzschluss führen. Bei Verdacht von eingedrungener Flüssigkeit die Schermaschine nicht mehr einschalten und einer Servicestelle übergeben.
- ▶ Scheren Sie nie nasse Tiere.
- ▶ Tauchen Sie die Schermaschine niemals in Wasser oder andere Flüssigkeiten.
- ▶ Ziehen Sie die Anschlussleitung des Ladegeräts immer am Stecker aus der Steckdose, nicht an der Netzleitung selbst.
- ▶ Kontrollieren Sie die Schermaschine vor der Verwendung auf äussere sichtbare Schäden. Nehmen Sie eine beschädigte Schermaschine nicht in Betrieb.
- ▶ Stecken Sie den Netzstecker des Ladegeräts nur in unbeschädigte Steckdosen ein.
- ▶ Wickeln Sie die Anschlussleitung nie um die Schermaschine und halten Sie sie von heissen Unterlagen und Gegenständen fern.
- ▶ Vergleichen Sie vor dem Anschliessen des Ladegeräts die Anschlussdaten (Spannung und Frequenz) auf dem Typenschild mit denen Ihres Elektronetzes. Diese Daten müssen übereinstimmen, damit keine Schäden am Gerät auftreten. Im Zweifelsfall fragen Sie Ihren Elektrofachhändler.
- ▶ Öffnen Sie auf keinen Fall das Gehäuse der Schermaschine.
- ▶ Werden spannungsführende Anschlüsse berührt und der elektrische und mechanische Aufbau verändert, besteht Stromschlaggefahr.
- ▶ Reinigen Sie die Schermaschine nur trocken mit einer Bürste und dem mitgelieferten Reinigungspinsel.
- ▶ Schalten Sie die Schermaschine vor allen Arbeiten am Gerät aus und ziehen Sie den Akku aus der Maschine.
- ▶ Verwenden Sie ausschliesslich Original-Akkus.

- ▶ Verwenden Sie nur Original-Netzteile. Bei Verwendung falscher Netzteile kann keine Garantie gewährleistet werden.
- ▶ Setzen Sie das Ladegerät und die Akkus keiner direkten Sonneneinstrahlung oder Feuchtigkeit aus.

1.3.2 Schermesser



VORSICHT!

GEFAHR DURCH BEWEGLICHE BAUTEILE!

Sich bewegendes Schermesser und spitze Ecken des Schermessers können Verletzungen verursachen.

- ▶ Gehen Sie beim Arbeiten vorsichtig vor.
- ▶ Vermeiden Sie jeden Kontakt mit den sich bewegendem Schermessern.
- ▶ Berühren Sie den Bereich der Schermesser auch bei ausgeschalteter Maschine nicht, solange die Maschine noch an einer Stromquelle angeschlossen ist. Unterbrechen Sie bei Arbeiten an den Schermessern/Scherkopf immer zuerst die Stromversorgung.



VORSICHT!

VERBRENNUNGSGEFAHR!

Ungenügendes Ölen des Scherkopfes führt zur Erwärmung. Dies kann zu einer Beunruhigung der Tiere führen.

- ▶ Ölen Sie die Schermesser und den Scherkopf durch die dafür vorgesehene Schmieröffnung während der Schur, mindestens alle 15 Minuten, damit sie nicht trocken laufen.

1.3.3 Akkus



VORSICHT!

VERLETZUNGSGEFAHR BEI FALSCEM UMGANG MIT AKKUS!

Wiederaufladbare Akkus müssen mit besonderer Vorsicht behandelt werden.

- ▶ Verwenden Sie ausschliesslich Original-Akkus.
- ▶ Werfen Sie die Akkus nicht in Feuer oder setzen sie hohen Temperaturen aus. Es besteht Explosionsgefahr.
- ▶ Verwenden Sie ausschliesslich unbeschädigte Akkus.
- ▶ Setzen Sie Akkus und Ladestation nie direkter Sonneneinstrahlung oder Feuchtigkeit aus.
- ▶ Schliessen Sie Akkus niemals kurz. Wegen durch Kurzschluss entstehender Überhitzung kann der Akku durchbrennen.

- ▶ Öffnen Sie niemals einen Akku. Flüssigkeit, die bei falscher Anwendung austritt, kann zu Hautreizungen führen. Vermeiden Sie den Kontakt mit der Flüssigkeit. Spülen Sie bei Kontakt die Flüssigkeit sofort ab. Gelangt die Flüssigkeit in die Augen, spülen Sie die Augen sofort 10 Minuten mit Wasser aus und suchen unverzüglich einen Arzt auf.

1.3.4 Tiere



VORSICHT!

VERLETZUNGSGEFAHR DURCH TIERE!

Das Maschinengeräusch kann Tiere beunruhigen. Ein Tritt, Angriff oder das Körpergewicht des Tieres kann zu Verletzungen führen.

- ▶ Bei Arbeiten mit den Tieren sind nur Personen zugelassen, die Erfahrung im Umgang mit den zu scherenden Tieren besitzen.
- ▶ Fixieren Sie das Tier ausreichend und beruhigen Sie es vor der Arbeit.
- ▶ Gehen Sie beim Arbeiten vorsichtig vor.
- ▶ Ziehen Sie notfalls eine zweite Person hinzu.



HINWEIS!

VERRINGERTE LEBENSDAUER VON AKKUS BEI FALSCHEM UMGANG!

Bei falschem Umgang kann die Leistungsfähigkeit der Akkus verringert werden.

- ▶ Verwenden Sie ausschliesslich die Original-Ladestation. Andere Ladevorrichtungen können den Akku zerstören.
- ▶ Trennen Sie die Ladestation bei längerem Nichtgebrauch von der Stromversorgung.
- ▶ Entfernen Sie den Akku aus der Ladestation, wenn die Ladestation nicht an der Stromversorgung angeschlossen ist.
- ▶ Stecken Sie nie andere Gegenstände in die Öffnung der Ladestation oder in die Aufnahme des Akkus am Gerät.
- ▶ Ersetzen Sie nicht mehr ladefähige Akkus. Sie schädigen die Ladestation.

1.4 Persönliche Schutzausrüstung (PSA)



VORSICHT!

VERLETZUNGSGEFAHR DURCH FALSCHES ODER FEHLENDE SCHUTZAUSRÜSTUNG!

Bei der Arbeit ist das Tragen von persönlicher Schutzausrüstung erforderlich, um die Gesundheitsgefahren zu minimieren.

- ▶ Tragen Sie stets die für die jeweilige Arbeit notwendige Schutzausrüstung während der Arbeit.



Rutschfeste Schuhe zum Schutz vor Ausrutschen auf rutschigem Untergrund.



Schutzbrille zum Schutz der Augen vor umher fliegenden Teilen.



Eng anliegende Arbeitsschutzkleidung mit geringer Reißfestigkeit, mit engen Ärmeln und ohne abstehende Teile. Sie dient vorwiegend zum Schutz vor Erfassen durch bewegliche Maschinenteile.

Keine Ringe, Ketten und sonstigen Schmuck tragen.



Arbeitshandschuhe zum Schutz vor Verletzungen.



Die Schallemission bei der Arbeit beträgt typischerweise 65 dB(A). Wir empfehlen beim Arbeiten immer einen Gehörschutz zu tragen.

2 Allgemeines

Diese Anleitung ermöglicht Ihnen den sicheren und effizienten Umgang mit dem Gerät. Lesen Sie diese Anleitung vor Beginn aller Arbeiten sorgfältig durch.

Grundvoraussetzung für sicheres Arbeiten ist die Einhaltung aller angegebenen Sicherheitshinweise und Handlungsanweisungen in dieser Anleitung.

Bewahren Sie die Anleitung dauerhaft auf. Falls Sie das Gerät an Dritte weitergeben, geben Sie auch diese Anleitung mit.

2.1 Garantiebestimmungen

Die Garantiebestimmungen sind in den Allgemeinen Geschäftsbedingungen des Herstellers enthalten.

2.2 Kundendienst

Für technische Auskünfte stehen unser Kundendienst und unsere autorisierten Servicestellen zur Verfügung.

Darüber hinaus sind unsere Mitarbeiter ständig an neuen Informationen und Erfahrungen interessiert, die sich aus der Anwendung ergeben und für die Verbesserung unserer Produkte wertvoll sein können.

2.3 Haftungsbeschränkung

Alle Angaben und Hinweise in dieser Anleitung wurden unter Berücksichtigung der geltenden Normen und Vorschriften, dem neusten Stand der Technik sowie unserer langjährigen Erkenntnisse und Erfahrungen zusammengestellt.

Der Hersteller übernimmt keine Haftung für Schäden aufgrund:

- Nichtbeachtung der Betriebsanleitung.
- Nicht bestimmungsgemässer Verwendung der Maschine.
- Einsatz von nicht ausgebildetem Personal.
- Technischer Veränderungen.
- Verwendung von nicht originalen Ersatzteilen.

Der tatsächliche Lieferumfang kann bei Sonderausführungen, der Inanspruchnahme zusätzlicher Bestelloptionen oder aufgrund neuester technischer Änderungen von den hier beschriebenen Erläuterungen und Darstellungen abweichen.

2.4 Urheberrecht

Dieses Dokument ist urheberrechtlich geschützt. Jede Vervielfältigung bzw. jeder Nachdruck, auch auszugsweise, sowie die Wiedergabe der Abbildungen, auch im veränderten Zustand, ist nur mit schriftlicher Zustimmung des Herstellers gestattet.

2.5 Verwendete Symbole



GEFAHR!

EIN WARNHINWEIS DIESER GEFAHRENSTUFE KENNZEICHNET EINE DROHENDE GEFÄHRLICHE SITUATION.

Falls die gefährliche Situation nicht vermieden wird, führt dies zum Tod oder zu schweren Verletzungen.

- ▶ Befolgen Sie zur Vermeidung der Gefahr die hier aufgeführten Anweisungen.



VORSICHT!

EIN WARNHINWEIS DIESER GEFAHRENSTUFE KENNZEICHNET EINE MÖGLICHE GEFÄHRLICHE SITUATION.

Falls die gefährliche Situation nicht vermieden wird, kann dies zu Verletzungen führen.

- ▶ Befolgen Sie zur Vermeidung der Gefahr die hier aufgeführten Anweisungen.



ACHTUNG!

EIN WARNHINWEIS DIESER GEFAHRENSTUFE KENNZEICHNET EINEN MÖGLICHEN SACHSCHADEN.

Falls die Situation nicht vermieden wird, kann dies zu Sachschäden führen.

- ▶ Befolgen Sie zur Vermeidung der Gefahr die hier aufgeführten Anweisungen.



HINWEIS!

- ▶ Ein Hinweis kennzeichnet zusätzliche Informationen, die den Umgang mit dem Gerät erleichtern.

2.6 Bestimmungsgemässe Verwendung

Das Gerät dient ausschliesslich zum Scheren von Rindern und Pferden.

Eine andere oder darüber hinausgehende Benutzung gilt als nicht bestimmungsgemäss.



VORSICHT!

Gefahr durch nicht bestimmungsgemässe Verwendung!

Von dem Gerät können bei nicht bestimmungsgemässer Verwendung und/oder andersartiger Nutzung Gefahren ausgehen.

- ▶ Verwenden Sie das Gerät ausschliesslich bestimmungsgemäss.
- ▶ Halten Sie die in dieser Betriebsanleitung beschriebenen Vorgehensweisen ein.

Ansprüche jeglicher Art wegen Schäden aus nicht bestimmungsgemässer Verwendung sind ausgeschlossen.

Das Risiko trägt allein der Betreiber.



VORSICHT!

Gefahr durch Fehlgebrauch!

Unterlassen Sie insbesondere folgende Verwendungen des Geräts:

- ▶ Einsatz der Maschine an Menschen.
- ▶ Scheren von weiteren Tierarten, speziell von gefährlichen, wie z. B. Raubtieren.

3 Technische Daten

Änderungen und Verbesserungen im Sinne des technischen Fortschrittes vorbehalten.

3.1 Schermaschine

Griff	Ø 54 mm
Länge	280 mm
Gewicht mit Akku	1,02 kg
Motorleistung	siehe Leistungsschild an der Maschine
Drehzahl	siehe Leistungsschild an der Maschine
Lärmemission	65 dB (A) (EN 60745-1:2009)
Unsicherheit K	3 dB (A)

3.2 Ladestation und Netzteil

Spannung	siehe Leistungsschild am Netzteil und der Ladestation.
Max. Stromaufnahme	siehe Leistungsschild am Netzteil und der Ladestation.
Frequenz	siehe Leistungsschild am Netzteil und der Ladestation.

3.3 Akku

Typ	Li-Ion
Spannung	10,8 V
Kapazität	siehe Leistungsschild am Akku

3.4 Betriebsbedingungen

Umgebungstemperaturbereich	0 - 40 °C
maximale relative Luftfeuchte	75 %

4 Aufbau und Funktion

4.1 Aufbau

- 1 Schermesser
- 2 Scherkopf
- 3 Schmieröffnung
- 4 Scherdruckeinstellung
- 5 Motorenteil
- 6 Ein-/Ausschalter
- 7 Akkuverriegelung
- 8 Kordel



Abb. 1

4.2 Funktionsbeschreibung



Abb. 2

Die Schermaschine dient zum Scheren von Rindern und Pferden. Als Schneidwerkzeuge werden zwei kammartige Messer verwendet. Das der Haut zugewandte Untermesser (2) ist feststehend und mit dem Gehäuse verschraubt. Das Obermesser (3) wird gegen dieses quer hin- und herbewegt. Das Obermesser wird mit Hilfe eines Schwenkhebels in Bewegung versetzt. Der Scherdruck zwischen den Messern wird über den Verstellkopf (1) eingestellt.

5 Transport, Verpackung und Lagerung

5.1 Lieferumfang

- 1 Schermaschine
- 1 Paar Schermesser
- 1 Ladestation
- 1 Reserve-Akku (ausstattungsabhängig)
- 1 Netzteil mit Stecker
- 1 Spezial-Schraubendreher
- 1 Flasche Spezial-Schmieröl
- 1 Reinigungspinsel
- 1 Koffer für den Transport und die Aufbewahrung
- 1 Betriebsanleitung



HINWEIS!

- ▶ Prüfen Sie die Lieferung auf Vollständigkeit und auf sichtbare Schäden. Melden Sie eine unvollständige oder beschädigte Lieferung umgehend Ihrem Lieferanten/Händler.

5.2 Verpackung

Für die Verpackung wurden ausschliesslich umweltfreundliche Materialien verwendet.



Die Rückführung der Verpackung in den Materialkreislauf spart Rohstoffe und verringert das Abfallaufkommen. Entsorgen Sie nicht mehr benötigte Verpackungsmaterialien gemäss den örtlich geltenden Vorschriften.

5.3 Lagerung

Schermaschine und Zubehör unter folgenden Bedingungen lagern:

- ▶ Nicht im Freien aufbewahren.
- ▶ Trocken und staubfrei lagern.
- ▶ Vor Sonneneinstrahlung schützen.
- ▶ Mechanische Erschütterungen vermeiden.
- ▶ Lagertemperatur: 0 bis 40 °C

- ▶ Bei Lagerung länger als 3 Monate regelmässig den allgemeinen Zustand aller Teile kontrollieren.
- ▶ Die Schermaschine zwischen den Einsätzen gut gereinigt, geölt und mit entspanntem Schersystem im Gerätekofter aufbewahren (Korrosionsgefahr).

6 Bedienung

6.1 Anforderungen an den Einsatzort

- ▶ Beachten Sie die Betriebsbedingungen (siehe Kapitel Technische Daten).
- ▶ Steckdosen im Aussenbereich müssen mit einer Fehlerstrom-Schutzschaltung (FI) ausgerüstet sein.
- ▶ Am Arbeitsplatz muss ausreichende Beleuchtung vorhanden sein.
- ▶ Die Steckdose muss leicht zugänglich sein, so dass die Netzverbindung schnell getrennt werden kann.
- ▶ Der Aufstellort muss ausserhalb der Reichweite von Kindern sein.
- ▶ Das Anschlusskabel der Ladestation darf nicht straff gespannt sein oder geknickt werden.
- ▶ Sorgen Sie für ausreichende Belüftung.

6.2 Ladestation aufstellen



Abb. 3

- ▶ Stellen Sie die Ladestation (1) auf eine feste, ebene, trockene und saubere Unterlage.
- ▶ Schliessen Sie das Steckernetzteil (2) an die Ladestation an.
- ▶ Schliessen Sie das Steckernetzteil an die Netzsteckdose an.
- ▶ Das grüne Dauerlicht der unteren LED (3) signalisiert, dass das Steckernetzteil richtig an die Steckdose angeschlossen ist und die Ladestation Strom erhält. Die Ladestation ist betriebsbereit (siehe auch Kapitel 6.4).

6.3 Akkus aufladen

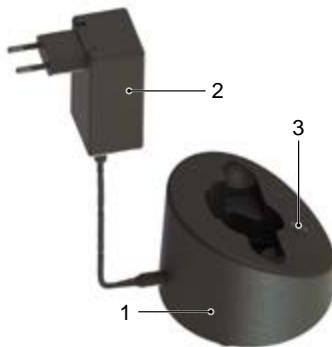

Abb. 4

- ▶ Drücken Sie die Akkuverriegelung (1) beidseitig und entnehmen Sie den Akku.
- ▶ Überprüfen Sie die Kontakte des Akkus auf Fremdkörper und Verschmutzung.



Abb. 5

- ▶ Setzen Sie den Akku von oben ohne Gewalt in die dafür vorgesehene Lademuße der Ladestation ein.

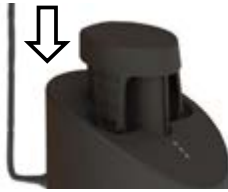

Abb. 6

- ▶ Der Akku wird geladen. Der Ladevorgang wird mittels Lauflicht der LED entsprechend der Ladestände dargestellt (siehe auch Kapitel 6.4). Sobald der Akku fertig geladen ist, schaltet die Ladestation auf „Erhaltungsladung“.



Abb. 7

- ▶ Schieben Sie den geladenen Akku in die Schermaschine ein, bis die Akkuverriegelung (1) beidseitig eingekastet ist.

6.4 Ladestandanzeige

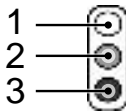

Die LED werden in dieser Betriebsanleitung wie folgt dargestellt:

- 1 LED ausgeschaltet
- 2 LED leuchtet rot
- 3 LED leuchtet grün



Mittels der LED werden vier Ladezustände angezeigt:

Steckernetzteil angeschlossen

Das grüne Dauerlicht der unteren LED zeigt, dass das Steckernetzteil richtig an die Steckdose angeschlossen ist. Die Ladestation erhält Strom und ist betriebsbereit.

Normale Ladung

Das grüne Lauflicht zeigt, dass der Akku geladen wird. Der Ladevorgang wird unterschiedlich dargestellt:



Entladener Akku, 0 % Akkuladung

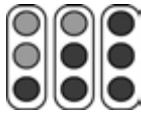

ca. 30 % Akkuladung



ca. 75 % Akkuladung



ca. 90 % Akkuladung

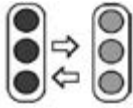

Tiefentladen

Bei tiefentladenem Akku leuchtet die unterste LED grün. Das Ladegerät versucht den Akku zu laden. Steigt die Spannung nach einiger Zeit nicht an, wechselt die Anzeige auf „Akku defekt“. Sonst beginnt der normale Ladevorgang.

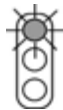

Akku defekt

Kann der Akku nicht mehr geladen werden oder ist der Akku defekt, blinkt die oberste LED rot.

6.5 Scherdruck einstellen



Abb. 8

Stellen Sie den Scherdruck vor Beginn der Schur wie folgt ein:

- ▶ Drehen Sie den Verstellkopf in Pfeilrichtung bis zum ersten spürbaren Widerstand.
- ▶ Drehen Sie den Einstellknopf um eine weitere 1/4-Drehung in Pfeilrichtung.
- ▶ Prüfen Sie nach jeder neuen Einstellung die Schnittleistung am Tier und drehen Sie erst danach weiter zu.
- ▶ Lässt das Scherergebnis nach, erhöhen Sie den Scherdruck durch eine weitere 1/4-Drehung des Einstellknopfes in Pfeilrichtung. Führt dies nicht zum gewünschten Ergebnis, müssen die Schermesser ersetzt oder nachgeschliffen werden.



HINWEIS!

- ▶ Bei zu geringem Scherdruck können sich Haare zwischen den Schermessern ansammeln. Dies führt zu einem schlechten Scherergebnis. Reinigen Sie in diesem Fall die Schermesser, wie im Kapitel 6.10 beschrieben.

6.6 Schermaschine ein- und ausschalten



Abb. 9

- ▶ Zum Einschalten der Schermaschine schieben Sie den Ein-/Ausschalter auf Position **I**.
- ▶ Zum Ausschalten der Schermaschine schieben Sie den Ein-/Ausschalter auf Position **0** (siehe Abb. 9).

6.7 Schermaschine verwenden

- ▶ Nähern Sie sich dem Tier von vorne.
- ▶ Fixieren Sie das zu scherende Tier und stellen Sie es ruhig.
- ▶ Schalten Sie die Schermaschine bereits im Sichtbereich des Tieres ein.
- ▶ Beobachten Sie das Verhalten des Tieres während der Schur.
- ▶ Schalten Sie nach der Schur die Schermaschine aus.

6.8 Schermesser wechseln



Abb. 10



Abb. 11



Abb. 12

- ▶ Schalten Sie die Schermaschine aus, indem Sie den Schalterschieber auf Position „0“ schieben.
- ▶ Drehen Sie den Verstellkopf in Pfeilrichtung bis der Widerstand nachlässt.
- ▶ Legen Sie die Schermaschine mit den Kammlattenschrauben nach oben auf eine ebene Unterlage.
- ▶ Lösen Sie die Kammlattenschrauben und entnehmen Sie die Schermesser.



HINWEIS!

- ▶ Achten Sie bei der Montage der neuen bzw. nachgeschliffenen Schermesser auf die richtige Lage der Schermesser zueinander.



Abb. 13



Abb. 14

- ▶ Legen Sie das neue Obermesser in die Führungsspitzen des Schwenkhebels.
- ▶ Geben Sie einige Tropfen Öl auf die geschliffenen Flächen des Obermessers.
- ▶ Montieren Sie das neue Untermesser. Richten Sie es dabei so aus, dass die geschliffene Fläche des Untermessers ca. 1,5 - 2 mm über die Spitzen des Obermessers hinausragt.
- ▶ Schrauben Sie die Kammschrauben fest.



HINWEIS!

- ▶ Arbeiten Sie nur mit scharfen Schermessern, ersetzen Sie stumpfe oder defekte Messer mit fehlenden Zähnen. Das korrekte Nachschleifen von Schermessern ist nur mittels Spezialmaschinen und durch den Fachmann möglich. Kontaktieren Sie in diesem Fall Ihre Servicestelle.

6.9 Schmierung



Abb. 15

Für ein gutes Scherergebnis und zur Erhöhung der Lebensdauer der Schermaschine inklusive des Scherkopfes ist eine dünne Ölschicht zwischen dem Ober- und Untermesser notwendig. Auch alle anderen beweglichen Teile des Scherkopfes müssen geschmiert werden.

- ▶ Tropfen Sie Öl auf die Schermesser und in die Schmieröffnung auf dem Scherkopf.



ACHTUNG!

MÖGLICHE BESCHÄDIGUNG DER SCHERMASCHINE!

Ungenügendes Ölen des Scherkopfes führt zur Erwärmung und einer reduzierten Lebensdauer von Schermaschine und Messer.

- ▶ Ölen Sie die Schermesser während der Schur ausreichend, mindestens alle 15 Minuten, damit sie nicht trocken laufen.

- ▶ Verwenden Sie nur das mitgelieferte Spezialöl oder ein Paraffin-Öl der Spezifikation ISO VG 15.



HINWEIS!

- ▶ Das mitgelieferte Öl ist giftklassefrei und verursacht weder an Haut noch an Schleimhäuten Irritationen. Es ist nach 21 Tagen zu etwa 20 % abgebaut (CEL-L-33-T-82).
- ▶ Ölen Sie die Messer vor, während und nach jedem Gebrauch.
- ▶ Ölen Sie die Messer spätestens, wenn die Messer Streifen hinterlassen oder sich verlangsamen.
- ▶ Tragen Sie einige Tropfen Öl vorne und seitlich auf die Schermesser auf (siehe Abb. 15)
- ▶ Wechseln Sie beschädigte Messer sofort aus, um Verletzungen zu verhindern.

6.10 Reinigung



ACHTUNG!

UNSACHGEMÄSSE REINIGUNG.

GEFAHR DER BESCHÄDIGUNG DER SCHERMASCHINE!

- ▶ Reinigen Sie die Schermaschine nur mit einem trockenen Tuch und mit dem mitgelieferten Pinsel.
- ▶ Verwenden Sie auf keinen Fall Druckluft.

Gehäuse der Schermaschine

- ▶ Reinigen Sie das Gehäuse der Schermaschine mit einem trockenen Tuch.

Schermesser, Scherkopf und Ladestation

- ▶ Trennen Sie die Ladestation von der Stromversorgung.
- ▶ Reinigen Sie die Schermesser, Scherkopf und Ladestation mit dem mitgelieferten Pinsel.
- ▶ Schmieren Sie die Schermesser, wie im Kapitel 6.9 beschrieben.
- ▶ Entfernen Sie nötigenfalls Haare aus der Lademulde.
- ▶ Reinigen Sie bei Bedarf die Kontakte mit einem trockenen Tuch.

7 Störungsbehebung

7.1 Sicherheitshinweise



GEFAHR!

LEBENSGEFAHR DURCH ELEKTRISCHEN STROM!

Beim Kontakt mit unter Spannung stehenden Leitungen oder Bauteilen besteht Lebensgefahr!

- ▶ Schalten Sie die Maschine aus, bevor Sie mit der Störungsbehebung beginnen.
- ▶ Reparaturen an Elektrogeräten dürfen nur vom Werkskundendienst oder von Fachleuten durchgeführt werden, die vom Hersteller geschult sind.

Während der Garantiezeit darf das Gerät nur durch vom Hersteller autorisiertes Personal geöffnet werden, andernfalls erlischt der Garantieanspruch.

7.2 Störungsursachen und -behebung

Störung	Mögliche Ursache	Fehlerbehebung
Obermesser bewegen sich zu wenig.	Blattfedern sind gebrochen.	Benachrichtigen Sie den Kundendienst.
	Exzentervierkant und/oder Exzenterwelle sind verschlissen (ungenügende Schmierung).	
Obermesser bewegt sich nicht	Zahnrad defekt.	Benachrichtigen Sie den Kundendienst.
Einstellknopf klemmt.	Gewinde ist verschmutzt oder rostig.	Benachrichtigen Sie den Kundendienst.
	Druckfeder hat sich verklemmt.	
Blattfedern haben Spiel in der Kopfverankerung.	Kammplattenschrauben sind lose.	Schrauben Sie die Kammplattenschrauben fest.
Schwenkhebel hat Spiel zur Blattfeder.	Blattfedern und/oder Zylinderschrauben sind verschlissen.	Benachrichtigen Sie den Kundendienst.
Schwenkhebel lässt sich nur schwer auf und ab bewegen.	Zentrierhülse verloren.	Benachrichtigen Sie den Kundendienst.
Schermaschine schneidet schlecht oder gar nicht	Schermesser sind stumpf	Benachrichtigen Sie den Kundendienst.
	Schermesser sind nicht nach Vorschrift geschliffen	
	Schermesser sind nicht geölt	Ölen Sie die Schermesser alle 15 Minuten.
	Scherdruck zu gering.	Erhöhen Sie den Scherdruck, wie in Kapitel 6.5 beschrieben.
	Blattfedern sind gebrochen.	Benachrichtigen Sie den Kundendienst.
	Die Haare des Tieres sind zu nass.	Scheren Sie nur trockenes Haar.
	Haare sind zwischen Ober- und Untermesser eingeklemmt.	Demontieren Sie die Schermesser, reinigen, ölen und montieren Sie sie wieder, stellen Sie den Scherdruck ein.
	Scherkopf hat zu viel Spiel.	Benachrichtigen Sie den Kundendienst.
	Schermesser sind nicht korrekt ausgerichtet.	Richten Sie die Schermesser korrekt aus, siehe Abb. 14.

Störung	Mögliche Ursache	Fehlerbehebung
Motor läuft nicht oder stoppt sofort.	Scherdruck zu stark.	Reduzieren Sie den Scherdruck, wie in Kapitel 6.5 beschrieben. Messer nachschleifen lassen.
	Akku ist leer.	Akku aufladen.
	Kontakte sind verschmutzt.	Schermaschine ausschalten, die Kontakte der Schermaschine und Akku reinigen.
	Akku ist defekt.	Akku ersetzen.
	Brandgeruch aus dem Motorenhäuser, Motor verbrannt.	Benachrichtigen Sie den Kundendienst.
	Scherkopf blockiert.	Blockierung beheben.
	Motor und/oder Elektronik defekt.	Benachrichtigen Sie den Kundendienst.
Motor läuft sehr langsam.	Schermesser wurden nicht genügend geölt.	Ölen Sie die Schermesser.
	Scherdruck zu stark.	Reduzieren Sie den Scherdruck, wie in Kapitel 6.5 beschrieben.
	Akku ist fast leer.	Akku aufladen.
	Motor und/oder Elektronik defekt.	Benachrichtigen Sie den Kundendienst.
Motorenteil wird warm.	Scherdruck zu stark.	Reduzieren Sie den Scherdruck, wie in Kapitel 6.5 beschrieben.
	Motor defekt.	Benachrichtigen Sie den Kundendienst.
Laufzeit einer Akkuladung zu kurz und/oder Messer werden heiss.	Schermesser wurden nicht genügend geölt	Schermesser ölen.
	Leere, nicht vollgeladene, oder defekte Akkus wurden verwendet.	Nur intakte, vollständig geladene Original-Akkus verwenden.
Unterste LED der Ladestation leuchtet nicht grün.	Ladestation ist nicht an die Stromversorgung angeschlossen.	Ladestation an die Stromversorgung anschliessen.
	Elektronik oder Netzteil defekt.	Benachrichtigen Sie den Kundendienst.
Bei eingestecktem leerem Akku beginnt der normale Ladevorgang nicht.	Kontakte des Akkus und/oder Ladestation sind verschmutzt.	Kontakte reinigen.
	Akku ist defekt.	Akku ersetzen.
	Elektronik ist defekt.	Benachrichtigen Sie den Kundendienst.
Unterste LED leuchtet grün.	Akku ist tiefentladen, die Ladestation versucht die Akkuspannung anzuhohen.	Gelingt dies, beginnt der normale Ladevorgang. (Lagern Sie nie entladene Akkus).
		Gelingt dies nicht, leuchtet die oberste LED rot (siehe nachfolgenden Tabellenpunkt).

Störung	Mögliche Ursache	Fehlerbehebung
Oberste LED leuchtet rot.	Akku ist defekt.	Akku ersetzen.

8 Ersatzteile

Siehe Ersatzteilzeichnung am Ende dieser Betriebsanleitung.



VORSICHT!

FALSCH E ODER FEHLERHAFTE ERSATZTEILE KÖNNEN ZU BESCHÄDIGUNGEN, FEHLFUNKTIONEN ODER TOTALAUSFALL FÜHREN SOWIE DIE SICHERHEIT BEEINTRÄCHTIGEN.

- ▶ Verwenden Sie nur Originalersatzteile des Herstellers. Beschaffen Sie die Ersatzteile über Vertragshändler oder direkt beim Hersteller.



HINWEIS!

- ▶ Bei Verwendung nicht freigegebener Ersatzteile verfallen sämtliche Garantie-, Service-, Schadenersatz- und Haftpflichtansprüche gegen den Hersteller oder seine Beauftragten, Händler und Vertreter.

Während der Garantiezeit darf das Gerät nur durch vom Hersteller autorisiertes Personal geöffnet werden, andernfalls erlischt der Garantieanspruch.

Pos. Nr.	Bezeichnung	Stückzahl
	Schermaschine	
1	Viehscherkopf komplett	1
2	Verstellkopf Vieh	1
3	Distanzschraube	1
4	Verstellkopfspindel	1
5	PH-Schraube M5x14	2
6	Viehscherkopfgehäuse	1
7	Druckfeder	1
8	Druckbügel	1
9	Exzentervierkant	1
10	Zyl.-Schraube mit Schaft M3x6	2
11	Blattfeder	2
12	Schwenkhebel	1
13	Kammplattenschr. Vieh/Pferd	2
14	Zentrierhülse komplett	2
15	Sicherungsscheibe für Welle Gr. 3.73	1
16	Sicherungsscheibe für Welle Gr. 6	1
17	Exzenterwelle Vieh	1

Pos. Nr.	Bezeichnung	Stückzahl
18	Exzenterlager komplett	1
19	Zahnrad Z27 doppelgerade	1
27	Gummifuss	1
30	Gehäuseschale oben	1
31	Schalterschieber	1
32	Schalterrastrierung	1
33	Gehäuseschale unten	1
34	Motorhalterung vorne	1
35	Motorhalterung hinten	1
36	Li-Ion-Akku	1
37	PCB Maschine	1
38	Schalterkontakt	1
39	Flachkopfschlitzschraube M2.6x6	2
40	Gehäuseschale oben vormontiert, inkl. Schalterschieber	1
41	Kordel	1
45	Motor komplett	1
50	Ladestation Komplett	1
51	Gehäuseoberteil zu Ladestation	1
52	PT-Schaube KA30x16	15
53	Bodenplatte zu Ladestation	4
54	Lichtleiter	1
55	PCB Ladestation	1
60	Netzteil	1
61	Stecker EU	opt.
62	Stecker AUS	opt.
63	Stecker GB	opt.
64	Stecker US	opt.

9 Entsorgung



ACHTUNG!

Umweltschäden bei falscher Entsorgung!

- ▶ Elektroschrott, Schmier- und andere Hilfsstoffe unterliegen der Sondermüllbehandlung und dürfen nur von zugelassenen Fachbetrieben entsorgt werden!



HINWEIS!

- ▶ Übergeben Sie die Schermaschine zur Entsorgung an eine Servicestelle oder nahe gelegene Elektro-Fachwerkstatt.

Table of contents

1	Safety	3
1.1	Generalities	3
1.2	Personnel requirements	3
1.3	Dangers that can be caused by the device	4
1.4	Personal Protective Equipment (PPE)	6
2	Generalities	7
2.1	Guarantee conditions	7
2.2	Customer service	7
2.3	Limitation of liability	7
2.4	Copyright	8
2.5	Symbols used	8
2.6	Stipulated usage	9
3	Technical data	10
3.1	Clipper	10
3.2	Charger and power supply unit	10
3.3	Battery	10
3.4	Operating conditions	10
4	Assembly and function	10
4.1	Construction	10
4.2	Functional description	11
5	Transport, packaging and storage	11
5.1	Scope of delivery	11
5.2	Packaging	11
5.3	Storage	11
6	Operation	12
6.1	Requirements at the place of use	12
6.2	Setting up the charging station	12
6.3	Charging the batteries	12
6.4	Charging status display	13
6.5	Adjusting the clipping pressure	14
6.6	Switching the clipper on and off	15
6.7	Using the clipper	15
6.8	Replacing the clipping blades	15
6.9	Lubrication	16
6.10	Cleaning	17
7	Troubleshooting	17
7.1	Safety instructions	17
7.2	Causes of malfunctions and their rectification	18
8	Spare parts	20
9	Disposal	21

1 Safety

1.1 Generalities



DANGER!

DANGER FROM DISREGARDING THE SAFETY INSTRUCTIONS!

Disregarding the operating instructions and safety precautions presented in these operating instructions will lead to serious injury to people as well as damage to the device.

- ▶ The warnings and instructions in these operating instructions must be observed.

Observe the following safety instructions:

- ▶ Do not leave the clipper unattended when switched on.
- ▶ Store the clipper out of reach of children.

1.2 Personnel requirements

- This clipper may be operated only by persons who can be expected to carry out their work responsibly. Persons whose ability to react is undermined by, for example, drugs, alcohol or medication should not be allowed to use the device.
- The operator must be experienced in handling the animals to be clipped.
- Children younger than 8 years are strictly prohibited from operating the device.

Unauthorised persons



CAUTION!

DANGER FOR AND FROM UNAUTHORISED PERSONS!

Unauthorised persons who do not meet the requirements described here will be unable to recognise dangers in the work area.

- ▶ Prohibit access by unauthorised persons to the location where the clipping is being performed.
- ▶ If in doubt, approach the persons and instruct them to leave the work area.
- ▶ Suspend work until the unauthorised persons have left the work area.

1.3 Dangers that can be caused by the device

1.3.1 Danger from electrical current



DANGER!

DANGER OF FATAL ELECTRIC SHOCK!

Fatal electric shocks can result from contact with electrically live conductors or components!

- ▶ Permit repairs to the clipper to be made only by authorised dealers or the factory customer service department; this applies especially to the replacement of a damaged power cord on the charger.
- ▶ Keep moisture away from the clippers. This can cause a short circuit. If you suspect that moisture has penetrated the device, do not switch it on again; instead take it to a repair shop.
- ▶ Never clip wet animals.
- ▶ Never submerge the clipper in water or other liquids.
- ▶ Always disconnect the charger power cord from the mains by grasping the plug, not the cord.
- ▶ Before every use, check the clipper for externally visible damage. If the clipper is damaged, do not use it.
- ▶ Only ever insert the charger's electrical plug into an undamaged socket.
- ▶ Never wrap the power cable around the clipper, and keep the clipper away from hot surfaces and objects.
- ▶ Before plugging in the charger, compare the electrical connection data (voltage and frequency) on the nameplate with that of your electric mains. These data must be identical so that no damage occurs to the device. If in doubt, ask your specialised electrical dealer.
- ▶ Do not under any circumstances open the housing of the clipper.
- ▶ If voltage-bearing connectors are disturbed or the electrical and mechanical construction is modified, there is risk of electric shock.
- ▶ Clean the clipper only when it is dry, using a brush or the enclosed cleaning brush.
- ▶ Always switch the clipper off before working on it and remove the battery from the device.
- ▶ Only use original batteries.
- ▶ Use only original power supply units. Use of the wrong power supply units will invalidate the warranty.
- ▶ Do not expose the charger and the batteries to direct sunlight or humidity.

1.3.2 Blades



CAUTION!

DANGER FROM MOVING COMPONENTS!

The moving clipping blade and its sharp edges can cause injuries.

- ▶ Proceed with caution when working.
- ▶ Avoid any contact with the moving clipping blades.
- ▶ Do not touch the area around the clipping blades whilst the machine is still plugged in to a power source, even if it is switched off. Before working on the clipping blade/clipping head, always disconnect the electrical power first.



CAUTION!

DANGER OF BURNS!

Insufficient oiling of the clipping head will cause it to become hot. This may agitate the animals.

- ▶ When clipping, oil the clipping blades and clipping head through the lubrication opening provided for this purpose at least every 15 minutes, so that the blades do not run dry.

1.3.3 Batteries



CAUTION!

RISK OF INJURY WHEN HANDLING INCORRECTLY WITH BATTERIES!

Rechargeable batteries must be handled with especial care.

- ▶ Only use original batteries.
- ▶ Do not throw the batteries into a fire or expose them to high temperatures. There is a risk of explosion.
- ▶ Only use undamaged batteries.
- ▶ Do not expose the batteries and charger to direct sunlight or humidity.
- ▶ Never short circuit the batteries. Because of overheating the battery can blow out.
- ▶ Never open the batteries. In case of incorrect use, escaping liquid can cause skin irritation. Avoid contact with the liquid. Rinse off any liquid immediately. If the liquid gets into your eyes, rinse your eyes out immediately for 10 minutes with water and consult a doctor without delay.

1.3.4 Animals



CAUTION!

DANGER OF INJURY BY ANIMALS!

The noise of the clipper can trouble animals. A kick, an attack or the body weight of the animal can lead to injuries.

- ▶ Just persons being experienced in handling with animals are allowed to clip the animals.
- ▶ Secure the animal sufficiently and calm it before starting work.
- ▶ Proceed with caution when working.
- ▶ Call in a second person if necessary.



NOTE!

REDUCED DURABILITY OF BATTERIES WHEN HANDLING INCORRECTLY!

When handling incorrectly, the capacity of the batteries will be reduced.

- ▶ Use only the original charger. Other charging stations could damage the battery beyond repair.
- ▶ If for an extended period the charger will not be used, disconnect it from the power supply.
- ▶ Remove the battery from the charger when the charger is not connected to the power supply.
- ▶ Never insert other objects into the opening of the charger or into the battery holder on the device.
- ▶ Replace any batteries that can no longer be recharged. since they will damage the charger.

1.4 Personal Protective Equipment (PPE)



CAUTION!

DANGER OF INJURY THROUGH INCORRECT OR MISSING PROTECTIVE EQUIPMENT!

Personal protective equipment is required when working, in order to minimise the possibility of endangering health.

- ▶ Always wear the protective equipment required for the current task when performing work.



Antislip shoes. For protection against slipping on slippery underground.



Protective goggles to protect eyes from flying parts.



Close-fitting protective clothing with low resistance to tearing, with tight sleeves and no protruding parts. This is primarily to prevent injury if they become caught between moving parts of the machine.

Do not wear rings, chains or other jewellery.



Wear work gloves to protect against injury.



The acoustic emission while operating the device is typically 65 dB(A). We recommend that you always wear ear protection when working with the device.

2 Generalities

This manual facilitates a safe and efficient machine handling. Read these instructions carefully before starting operation.

Basic requirements for a safe operation are the adherence of all the information regarding safety and operation in this manual.

Keep this manual permanently. If you hand on the equipment to other persons, provide them with this manual.

2.1 Guarantee conditions

The guarantee conditions are included in the general terms and conditions of the manufacturer.

2.2 Customer service

For technical information, our customer service and our authorised service centres are at your disposal.

Furthermore, our staff is interested in new information and experience resulting from the operation which could be useful for the improvement of our products.

2.3 Limitation of liability

All data and information in this instruction manual were arranged in consideration of the current standards and regulations and state of the art as well as our realizations and experiences of many years.

The manufacturer assumes no liability for disadvantages due to:

- Disregarding the operating instructions.
- Non-intended uses of the device.
- Assignment of not instructed personal.
- Technical modifications.
- Use of non-original spare parts.

The actual scope of delivery can differ from specially designed models, from additional ordering options or due to the latest state of the art from the here described annotations and illustrations.

2.4 Copyright

This document is protected by copyright. Any kind of reproduction or copying, in whole or in part, or the reproduction of images, even when changed, may be performed only with the written agreement of the manufacturer.

2.5 Symbols used



DANGER!

A WARNING AT THIS DANGER LEVEL DESIGNATES AN IMMINENTLY DANGEROUS SITUATION.

If the dangerous situation is not avoided, it will lead to death or serious injury.

- ▶ To avoid the danger, follow the instructions shown.



CAUTION!

A WARNING AT THIS DANGER LEVEL DESIGNATES A POSSIBLY DANGEROUS SITUATION.

If the dangerous situation is not avoided, it can lead to injury.

- ▶ To avoid the danger, follow the instructions shown.



CAUTION!

A WARNING AT THIS DANGER LEVEL DESIGNATES POSSIBLE PROPERTY DAMAGE.

If the dangerous situation is not avoided, it can lead to property damage.

- ▶ To avoid the danger, follow the instructions shown.



NOTE!

- ▶ This advice designates additional information that simplifies operation of the device.

2.6 Stipulated usage

This equipment is to be used exclusively to clip cattle and horses. Any other use or use extending beyond the above is considered unauthorised.



CAUTION!

Danger from unauthorised use!

Danger can result from improper use or use for a purpose other than that intended.

- ▶ Use the device only as intended.
- ▶ Limit yourself to the procedures described in these operating instructions.

Claims of any nature for damage resulting from unauthorised use will not be accepted.

Such use is entirely at the operator's own risk.



CAUTION!

Danger due to incorrect use!

In particular, the following applications of the device are prohibited:

- ▶ Using the machine on persons.
- ▶ Clipping other animals, in particular dangerous animals such as beasts of prey.

3 Technical data

We reserve the right to make technical changes and improvements without notice.

3.1 Clipper

Handle	Ø 54 mm
Length	280 mm
Weight with battery	1.02 kg
Motor output	see specifications plate on the device
Rotary speed	see specifications plate on the device
Noise emission	65 dB (A) (EN 60745-1:2009)
Uncertainty K	3 dB (A)

3.2 Charger and power supply unit

Voltage	see specifications plate on power supply unit and charger.
Max. current consumption	see specifications plate on power supply unit and charger.
Frequency	see specifications plate on power supply unit and charger.

3.3 Battery

Type	Li-Ion
Voltage	10.8 V
Capacity	see specifications plate on the battery

3.4 Operating conditions

Ambient temperature range	0 - 40 °C
Maximum relative humidity	75 %

4 Assembly and function

4.1 Construction

- 1 Blades
- 2 Clipperhead
- 3 Lubrication opening
- 4 Clipping pressure adjust
- 5 Motor unit
- 6 ON/OFF switch
- 7 Interlock battery
- 8 Cord



Fig. 1

4.2 Functional description



Fig. 2

The clipper is used for clipping cattle and horses. Two comb-shaped blades are the cutting tool. The lower blade (2), which is closest to the animal's skin, is fixed and attached to the housing. The top blade (3) is agitated crossways that one. The upper blade is set in motion with the help of a pivot lever. The clipping pressure between the blades is adjusted via the adjustable head (1).

5 Transport, packaging and storage

5.1 Scope of delivery

- 1 Clipper
- 1 pair of clipping blades
- 1 charger
- 1 backup battery (depending on device)
- 1 power supply unit with plug
- 1 special screwdriver
- 1 bottle of special lubricating oil
- 1 cleaning brush
- 1 case for transport and storage
- 1 operating instructions



NOTE!

- ▶ Check to ensure the completeness of the contents and that there is no damage. Please report incomplete package contents or any apparent damage immediately to your supplier/dealer.

5.2 Packaging

For the packaging, just non-polluting material is being used.



The return of the packaging saves raw materials and reduces the volume of waste. Dispose of packaging materials that are no longer needed in accordance with locally applicable regulations.

5.3 Storage

Store clipper and accessories on the following conditions:

- ▶ Do not store outdoor.
- ▶ Store dry and dust-free.
- ▶ Protect against solar irradiation.
- ▶ Avoid mechanical shocks.
- ▶ Storage temperature: 0 until 40 °C

- ▶ When storing longer than 3 months, check periodically the general condition of all parts.
- ▶ When not using the clipper, store it in the case making sure it is well cleaned, lubricated and that the clipping elements are not spring loaded (risk of corrosion).

6 Operation

6.1 Requirements at the place of use

- ▶ Observe the manual (see chapter Specifications).
- ▶ Power outlets in the outer area must be equipped with a residual current circuit breaker (FI).
- ▶ The work place must have adequate lighting.
- ▶ The electrical socket must be easily accessible so that the device can be quickly disconnected from the mains.
- ▶ The location of installation must be out of reach of children.
- ▶ The charger power cord must not be taut or kinked.
- ▶ Make sure there is adequate ventilation.

6.2 Setting up the charging station

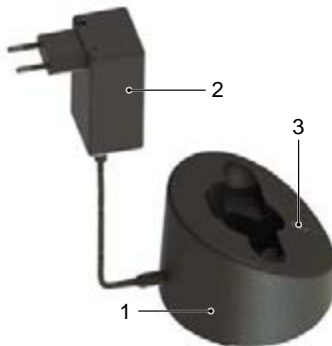

- ▶ Position the charger (1) on a fixed, level, dry and clean surface.
- ▶ Connect the power supply unit (2) to the charger.
- ▶ Plug the power supply unit into the power socket.
- ▶ The continuous green light on the lower LED (3) signals that the power supply unit is correctly plugged into the power socket and the charger is supplied with power. The charger is ready to operate (see also chapter 6.4).

Fig. 3

6.3 Charging the batteries



- ▶ Press both sides of the battery latch (1) and remove the battery.
- ▶ Check the battery terminals for foreign objects and dirt.

Fig. 4



Fig. 5

- ▶ Without applying force, insert the battery from above into the charging bay provided on the charger.



Fig. 6

- ▶ The battery will now start charging. The status of the charging process is displayed using LEDs (see also chapter 6.4). As soon as the battery has finished charging, all the LEDs change from red to green and the charger switches to “trickle charging”.



Fig. 7

- ▶ Push the charged battery into the clipper until the battery latch (1) engages on both sides.

6.4 Charging status display

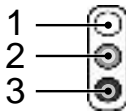

The LEDs are shown as follows in these operating instructions:

- 1 LED switched off
- 2 LED lights up red
- 3 LED lights up green



Four charging statuses are displayed with the LEDs:

Power supply unit connected

The continuous green light on the lower LED signals that the power supply unit is correctly plugged into the power socket. The charger is supplied with power and is ready to operate.

Normal charging

The green light indicates that the battery is charged. The charging process is displayed differently depending on the status:



Discharged battery, 0 % battery charge

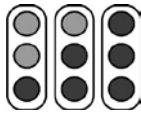

approx. 30 % battery charge

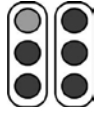

approx. 75 % battery charge



approx. 90 % battery charge

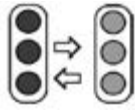

Deep discharging

If the battery is deeply discharged the bottom LEDs lights up green. The charger will attempt to charge the battery. If after a short while the voltage has not increased, the display shows “Battery defective”. If the voltage has increased, normal charging starts.

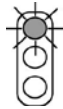

Defective battery

If the battery cannot be charged or is defective, the top LED flashes red.

6.5 Adjusting the clipping pressure



Fig. 8

Set the clipping pressure as follows before you start clipping:

- ▶ Turn the adjusting knob in the direction of the arrow until you feel resistance.
- ▶ Turn the knob another 1/4 turn in the direction of the arrow.
- ▶ After each new setting, check the cutting power on the animal and only then continue turning.
- ▶ If the clipping quality deteriorates, increase the clipping pressure by turning the adjusting knob another 1/4 turn in the direction of the arrow. If this does not produce the desired result, the blades must be replaced or sharpened.



NOTE!

- ▶ If the clipping pressure is too low, hair can gather between the clipping blades. This results in a poor clipping quality. In this case, clean the clipping blades as described in chapter 6.10.

6.6 Switching the clipper on and off



- ▶ To switch the clipper on, slide the ON/OFF switch to the position **I**.
- ▶ To switch the clipper off, slide the ON/OFF switch to the position **0** (see Fig. 9).

Fig. 9

6.7 Using the clipper

- ▶ Approach the animal from the front.
- ▶ Secure the animal to be clipped and calm it down.
- ▶ Switch the clipper on while you are in the visual range of the animal.
- ▶ Observe the animal's behaviour while clipping.
- ▶ Switch the clipper off after you have finished clipping.

6.8 Replacing the clipping blades



- ▶ Switch the clipper off by sliding the switch to the position "0".
- ▶ Turn the adjusting knob in the direction of the arrow until the resistance decreases.
- ▶ Place the clipper with the comb plate screws facing upwards on a flat surface.

Fig. 10



- ▶ Loosen the comb plate screws and remove the clipping blades.

Fig. 11



Fig. 12



NOTE!

- ▶ Make sure the clipping blades are positioned correctly when installing the new or sharpened blades.



Fig. 13

- ▶ Place the new upper blade on the guiding tips of the pivot lever.
- ▶ Apply a few drops of oil on the polished surfaces of the upper blade.



Fig. 14

- ▶ Install the new lower blade. Align it so that the ground surface of the lower blade protrudes approx. 1.5 - 2 mm above the point of the upper blade.
- ▶ Tighten the comb plate screws.



NOTE!

- ▶ Only work with sharp blades, replace blunt or defective blades without teeth. The correct resharpening of blades is only to do by special machines or by a specialist. In that case, contact your service centre.

6.9 Lubrication



Fig. 15

To achieve a well-clipped animal and to increase the life of the device including the clipping head, it is necessary to apply a thin coat of oil between the upper and lower blades. All other moving parts of the clipping head must also be lubricated.

- ▶ Apply some drops of oil on to the clipping blades and into the lubrication opening.



CAUTION!

POSSIBLE DAMAGE TO THE CLIPPER!

Insufficient oiling of the clipping head will lead to warming and will shorten the life of the clippers and its blades.

- ▶ Oil the clipping blades adequately during the clipping session, at least once every 15 minutes, so that they do not run dry.

- ▶ Only use the special oil supplied or a paraffin oil conforming to the ISO VG 15 specification.



NOTE!

- ▶ The provided oil is non-toxic and produces no irritation on contact with the skin or the mucous membranes. This paraffin oil degrades to some 20 % after 21 days (CEL-L-33-T-82).
- ▶ Oil the blades prior to, during and after every use.
- ▶ Oil the blades no later than when the blades leave streaks or slow down.
- ▶ Apply several drops of oil on the front and on the sides of the clipping blades (see Fig. 15)
- ▶ Immediately replace damaged or notched blades in order to avoid injuries.

6.10 Cleaning



CAUTION!

IMPROPER CLEANING. RISK OF DAMAGING THE CLIPPER!

- ▶ Use only a dry cloth and the brush provided to clean the clipper.
- ▶ Never use compressed air for cleaning the clipper.

Housing of the clipper

- ▶ Clean the housing of the clipper with a dry cloth.

Clipping blades, clipping head and charger

- ▶ Disconnect the charger from the power supply.
- ▶ Use the brush supplied to clean the clipping blades, clipping head and charger.
- ▶ Lubricate the clipping blades as described in chapter 6.9.
- ▶ Remove any hair from the charging bay.
- ▶ Clean the terminals with a dry cloth if necessary.

7 Troubleshooting

7.1 Safety instructions



DANGER!

DANGER OF FATAL ELECTRIC SHOCK!

Fatal electric shocks can result from contact with electrically live conductors or components!

- ▶ Switch the equipment off before troubleshooting the problem.
- ▶ Repairs to electrical devices must only be carried out by the factory service department or specialists who have been trained by the manufacturer.

During the warranty period the device must be opened only by personnel authorised by the manufacturer, otherwise the warranty will be void.

7.2 Causes of malfunctions and their rectification

Malfunction	Cause	Rectification
Upper blades moving too little.	Leaf springs broken.	Notify customer service.
	Eccentric square or eccentric shaft worn (insufficient lubrication).	
Top blade does not move	Defective gear wheel.	Notify customer service.
Adjusting knob jammed.	Thread dirty or rusty.	Notify customer service.
	Pressure spring jammed.	
Leaf springs in the head mount are too loose.	Comb plate screws loose.	Tighten the comb plate screws.
Play between pivot lever and leaf spring.	Leaf springs and/or cylinder head screws worn.	Notify customer service.
Pivot lever difficult to move up and down.	Centring sleeve lost.	Notify customer service.
Clipper cuts badly or not at all	Clipper blades blunt	Notify customer service.
	Clipper blades have not been correctly ground	
	Clipper blades are not oiled	Lubricate the clipping blades every 15 minutes.
	Clipping pressure too low.	Increase the clipping pressure, as described in chapter 6.5.
	Leaf springs broken.	Notify customer service.
	The animal's hair is wet.	Only clip dry hair.
	Hairs jammed between top and bottom blades.	Remove the clipping blades; clean, lubricate and install them again; set the clipping pressure.
	Too much play at the clipping head.	Notify customer service.
	Clipping blades not properly aligned.	Align the clipping blades correctly, see Fig. 14.
Motor does not run or stops immediately.	Clipping pressure too strong.	Reduce the clipping pressure, as described in chapter 6.5. Have the blades sharpened.
	Battery is dead.	Charge battery.
	Contacts dirty.	Switch clipper off and clean the contacts.
	Faulty battery.	Replace battery.
	Smell of burning from the motor housing. Motor burned out.	Notify customer service.
	Clipperhead blocked.	Remove jamming.
	Motor and/or electronics defective.	Notify customer service.

Malfunction	Cause	Rectification
Motor runs very slowly.	Clipper blades were not oiled sufficiently.	Lubricate the clipping blades.
	Clipping pressure too strong.	Reduce the clipping pressure, as described in chapter 6.5.
	Battery almost discharged.	Charge battery.
	Motor and/or electronics defective.	Notify customer service.
Motor unit becomes hot.	Clipping pressure too strong.	Reduce the clipping pressure, as described in chapter 6.5.
	Motor faulty.	Notify customer service.
Running time of a fully charged battery is too short and / or blades are getting hot.	Clipper blades were not oiled sufficiently	Oil clipper blades.
	Flat, not fully charged or faulty battery is being used.	Only use intact, fully charged original batteries.
Lowest LED on charger is not lit.	Charging station is not connected to the power supply.	Connect the charging station to the power supply.
	Electronics or power supply unit defective.	Notify customer service.
Normal charging does not start when the discharged battery is inserted.	Battery terminals and/or charger are dirty.	Clean contacts.
	Faulty battery.	Replace battery.
	Electronics are defective.	Notify customer service.
Bottom LED lights up green.	Battery is deeply discharged, the charger is trying to boost the battery voltage.	If it is successful, normal charging starts. (Never store batteries in the discharged state).
		If it is not successful, the lowest LED lights up red (see the following table).
Top LED lights up red.	Faulty battery.	Replace battery.

8 Spare parts

See spare parts list at the end of these operating instructions.



CAUTION!

FAULTY SPARE PARTS MAY CAUSE DAMAGES, MALFUNCTIONS OR TOTAL LOSS AND MAY REDUCE SECURITY.

- ▶ Use only original spare parts from the manufacturer. Obtain spare parts from an authorised dealer or directly from the manufacturer.



NOTE!

- ▶ If non-approved parts are used, all warranty, service, compensation and liability claims against the manufacturer or its employees, dealers and representatives will be forfeited.

During the warranty period the device must be opened only by personnel authorised by the manufacturer, otherwise the warranty will be void.

Pos. No.	Description	Quantity
	Clipper	
1	Clipper head cattle complete	1
2	Tension nut cattle	1
3	Distance screw	1
4	Tension sleeve	1
5	PH screw M5x14	2
6	Clipper head case	1
7	Pressure spring	1
8	Pressure plate	1
9	Eccentric square	1
10	Socket head cap screw with shank M3x6	2
11	Leaf spring	2
12	Turning lever	1
13	Comb plate screw Cattle/horse	2
14	Centring bush complete	2
15	Circlip for shaft size 9. 3.73	1
16	Circlip for shaft size 9. 6	1
17	Crankshaft cattle	1
18	Crank spindle sleeve complete	1
19	Double straight gear wheel Z27	1
27	Rubber foot	1
30	Upper housing cover	1
31	Switch lever	1

Pos. No.	Description	Quantity
32	Catch spring for switch	1
33	Lower housing cover	1
34	Motor holder, front	1
35	Motor holder, rear	1
36	Battery Li-Ion	1
37	PCB for machine	1
38	Switch contact	1
39	Cheese-head screw M2.6x6	2
40	Motor housing upper, incl. switch lever	1
41	Cord	1
45	Motor complete	1
50	Complete charger	1
51	Upper housing to charging station	1
52	PT screw KA30x16	15
53	Baseplate to charging station	4
54	Fibre optic conductor	1
55	PCB charging station	1
60	Power supply unit	1
61	Plug EU	opt.
62	Connector OFF	opt.
63	Plug GB	opt.
64	Plug US	opt.

9 Disposal



CAUTION!

Environmental damages when disposing incorrectly!

- ▶ Electrical waste, lubricants and other consumable materials are subject to special regulations regarding disposal. They can only be disposed of only through qualified specialists!



NOTE!

- ▶ Dispose of the clipper at a service centre or nearby electrical workshop.

Table des matières

1	Sécurité	3
1.1	Généralités	3
1.2	Exigences envers le personnel	3
1.3	Risques susceptibles de découler de l'appareil	4
1.4	Équipement de protection individuelle (EPI)	6
2	Généralités	7
2.1	Conditions de garantie	7
2.2	Service après-vente	7
2.3	Limite de responsabilité.....	8
2.4	Droit d'auteur	8
2.5	Symboles utilisés.....	8
2.6	Utilisation conforme.....	9
3	Caractéristiques techniques.....	10
3.1	Tondeuse	10
3.2	Station de recharge et bloc d'alimentation	10
3.3	Batterie	10
3.4	Conditions d'opération.....	10
4	Montage et fonction.....	10
4.1	Configuration	10
4.2	Description du fonctionnement.....	11
5	Transport, emballage et entreposage	11
5.1	Accessoires livrés.....	11
5.2	Emballage.....	11
5.3	Conservation	11
6	Opération	12
6.1	Exigences relatives au lieu d'utilisation.....	12
6.2	Installation de la station de recharge	12
6.3	Recharger les batteries	12
6.4	Témoin de charge.....	13
6.5	Réglage de la pression des lames	14
6.6	Mise en marche et extinction de la tondeuse.....	15
6.7	Utilisation de la tondeuse	15
6.8	Remplacement des lames de coupe	15
6.9	Lubrification	16
6.10	Nettoyage	17
7	Dépannage.....	17
7.1	Consignes de sécurité.....	17
7.2	Causes des pannes et dépannage.....	18
8	Pièces de rechange	20
9	Évacuation.....	21

1 Sécurité

1.1 Généralités



DANGER !

RISQUE DÛ AU NON-RESPECT DES CONSIGNES DE SÉCURITÉ !

Le non-respect des consignes d'utilisation et de sécurité spécifiées dans cette notice peut entraîner des blessures graves ou des dommages à l'appareil et aux personnes.

- ▶ Observer impérativement les avertissements et instructions spécifiés dans cette notice.

Respecter les consignes de sécurité suivantes :

- ▶ Ne pas laisser la tondeuse sans surveillance tant qu'elle est sous tension.
- ▶ Conserver la tondeuse hors de la portée des enfants.

1.2 Exigences envers le personnel

- La tondeuse ne peut être utilisée que par des personnes dont on attend qu'elles réalisent leur travail avec fiabilité. Les individus dont la capacité de réaction est altérée, par des drogues, de l'alcool ou des médicaments par exemple, ne sont pas autorisés à s'en servir.
- L'opérateur doit avoir de l'expérience dans la manipulation des animaux à tondre.
- L'usage de l'appareil par des enfants âgés de moins 8 ans est interdit.

Personnes non autorisées



ATTENTION !

DANGER DÛ À LA PRÉSENCE DE PERSONNES NON AUTORISÉES !

Les personnes non autorisées, qui ne satisfont pas aux exigences décrites, n'ont aucune connaissance des dangers présents dans l'espace de travail.

- ▶ Interdire aux personnes non autorisées d'accéder au lieu de la tonte.
- ▶ En cas de doute, s'adresser à ces personnes et leur demander de quitter l'espace de travail.
- ▶ Interrompre les travaux tant que les personnes non autorisées n'ont pas quitté cet espace.

1.3 Risques susceptibles de découler de l'appareil

1.3.1 Risque causé par le courant électrique



DANGER !

DANGER DE MORT CAUSÉ PAR LE COURANT ÉLECTRIQUE !

Le contact avec des câbles ou pièces sous tension présente un danger de mort !

- ▶ Faire réparer la tondeuse uniquement par des spécialistes agréés ou par le service après-vente, notamment pour changer un cordon d'alimentation détérioré du chargeur.
- ▶ Tenir la machine à l'écart de l'humidité. Cela peut causer un court-circuit. En cas de doute quant à la pénétration d'un liquide dans la tondeuse, ne plus la mettre en marche et la confier à un centre technique.
- ▶ Ne jamais tondre d'animaux mouillés.
- ▶ Ne jamais plonger la tondeuse dans l'eau, ni dans d'autres liquides.
- ▶ Toujours débrancher le chargeur en retirant la fiche secteur de la prise de courant et non en tirant sur le cordon.
- ▶ Avant toute utilisation, vérifier si la tondeuse présente des dommages extérieurs visibles. Ne pas mettre en service une tondeuse endommagée.
- ▶ Brancher la fiche secteur du chargeur uniquement sur des prises de courant en parfait état.
- ▶ Ne jamais enrouler le cordon d'alimentation autour de la tondeuse et le tenir à l'écart des supports et objets chauds.
- ▶ Avant de brancher le chargeur, comparer les données de raccordement (tension et fréquence) de la plaque signalétique de l'appareil avec celles de votre réseau électrique. Ces données doivent concorder pour éviter tout dégât sur l'appareil. En cas de doute, adressez-vous à votre revendeur spécialisé.
- ▶ Ne jamais ouvrir le boîtier de la tondeuse.
- ▶ En cas de contact avec des branchements sous tension et de modification de la structure mécanique et électrique, il existe un danger de choc électrique.
- ▶ Nettoyer la tondeuse uniquement à sec à l'aide d'une brosse et du pinceau de nettoyage livré avec l'appareil.
- ▶ Toujours éteindre la tondeuse avant de procéder à des réparations de l'appareil et retirer la batterie de la machine.
- ▶ Utiliser uniquement des batteries d'origine.

- ▶ Utiliser uniquement des blocs d'alimentation d'origine. En cas d'utilisation de mauvais blocs d'alimentation, aucune garantie ne pourra s'appliquer.
- ▶ Ne pas exposer le chargeur et les batteries à un ensoleillement direct ou à de l'humidité.

1.3.2 Lames de coupe



ATTENTION !

RISQUE CAUSÉ PAR DES COMPOSANTS MOBILES !

La lame de coupe en mouvement et ses angles pointus peuvent causer des blessures.

- ▶ Travailler avec prudence.
- ▶ Éviter tout contact avec les lames de coupe en mouvement.
- ▶ Ne pas toucher la zone des lames de coupe - y compris lorsque l'appareil est arrêté - tant que la tondeuse est encore sous tension. Pour travailler sur les lames de coupe/ la tête de coupe, commencer toujours par couper l'alimentation électrique.



ATTENTION !

RISQUE DE BRÛLURE !

Une lubrification insuffisante de la tête de coupe peut provoquer un échauffement susceptible d'accroître la nervosité des animaux.

- ▶ Pendant la tonte, lubrifier les lames et la tête de coupe par l'orifice de lubrification prévu à cet effet au minimum toutes les 15 minutes pour éviter qu'elles ne s'assèchent.

1.3.3 Batteries



ATTENTION !

RISQUE DE BLESSURE EN CAS D'UN TRAITEMENT INCORRECT DES BATTERIES !

Les batteries rechargeables sont à manipuler prudemment.

- ▶ Utiliser uniquement des batteries d'origine.
- ▶ Ne pas jeter les batteries dans le feu ou les exposer à des températures élevées. Il existe un risque d'explosion.
- ▶ Utiliser uniquement des batteries non endommagées.
- ▶ Ne jamais exposer les batteries et la station de recharge à un ensoleillement direct ou à de l'humidité.
- ▶ Ne jamais court-circuiter les batteries. En cas de court-circuit, la batterie surchauffe et peut griller.

- ▶ Ne jamais ouvrir une batterie. Le liquide sortant peut provoquer des irritations cutanées. Éviter tout contact avec le liquide. En cas de contact, rincer immédiatement la zone touchée par le liquide. Si le liquide pénètre dans les yeux, les rincer immédiatement à l'eau pendant 10 minutes et contacter un médecin sans délai.

1.3.4 Animaux



ATTENTION !

RISQUES DE BLESSURES CAUSÉES PAR LES ANIMAUX !

Le bruit de la tondeuse peut inquiéter les animaux. Un coup de patte, une réaction vive ou le poids du corps de l'animal peuvent causer des blessures.

- ▶ Seules les personnes ayant de l'expérience avec les animaux sont autorisées à tondre.
- ▶ Attacher solidement l'animal et le calmer avant de commencer le travail.
- ▶ Travailler avec prudence.
- ▶ Faire appel à une deuxième personne, si nécessaire.



INDICATION !

LONGÉVITÉ RÉDUITE EN CAS DE MANIPULATION INCORRECTE DES BATTERIES !

Une manipulation incorrecte est susceptible de réduire la performance des batteries.

- ▶ Utiliser uniquement la station de recharge d'origine. D'autres dispositifs de recharge pourraient détruire la batterie.
- ▶ En cas d'inutilisation prolongée, débrancher la station de recharge de l'alimentation électrique.
- ▶ Retirer la batterie de la station de recharge lorsque cette dernière n'est pas raccordée à l'alimentation électrique.
- ▶ Ne jamais insérer d'autres objets dans l'orifice de la station de recharge ou dans le logement de la batterie sur l'appareil.
- ▶ Remplacer les batteries qui ne sont plus capables de se recharger. Elles endommagent la station de recharge.

1.4 Équipement de protection individuelle (EPI)



ATTENTION !

RISQUE DE BLESSURE DÛ À UN ÉQUIPEMENT DE PROTECTION INADAPTÉ OU INEXISTANT !

Le port d'un équipement de protection individuelle s'impose pendant le travail afin de minimiser les risques pour la santé.

- ▶ Pendant la tonte, porter systématiquement l'équipement de protection nécessaire.



Chaussures antidérapantes pour éviter de glisser sur un sol glissant.



Lunettes de protection pour protéger les yeux des particules volantes.



Équipement de protection ajusté et résistant aux déchirures, aux manches serrées et sans éléments affleurants. Il sert principalement à éviter d'être happé par les parties mobiles de la machine.



Ne pas porter de bagues, de chaînes ou d'autres bijoux.



Porter des gants de travail pour éviter les blessures.

Pendant le travail, l'émission sonore est généralement de 65 dB(A). Nous recommandons de toujours porter une protection auditive.

2 Généralités

Ce guide vous permet un maniement sûr et efficace avec la tondeuse. Lisez ce mode d'emploi soigneusement avant de commencer tout travail.

La condition préalable à un travail sûr est le respect de tous les avis de sécurité et d'opération dans ce guide.

Gardez constamment ce guide. Si vous transmettez cet appareil à un tiers, remettez également ce guide.

2.1 Conditions de garantie

Les conditions de garantie sont incluses aux conditions générales de vente du fabricant.

2.2 Service après-vente

Pour des renseignements techniques, adressez-vous à notre service après-vente ou bien à nos centres de service autorisés.

En outre, nos collaborateurs s'intéressent constamment aux nouvelles informations et expériences résultant de l'emploi de nos produits. Ces informations sont précieuses pour l'amélioration de nos produits.

2.3 Limite de responsabilité

Toutes les indications et tous les avis de ce guide ont été composés compte tenu des normes et réglementations, des développements de la technique ainsi que de nos connaissances et expériences pendant de longues années.

Le producteur n'assume aucune responsabilité pour des dommages en raison de :

- non-respect du mode d'emploi.
- usage non conforme de l'appareil.
- emploi d'un personnel non formé.
- modifications techniques.
- emploi de pièces détachées non fournies par le fabricant.

Les accessoires livrés peuvent différer des indications et illustrations en raison des exécutions spéciales, des options de commande supplémentaires ou des dernières modifications techniques.

2.4 Droit d'auteur

Ce document est protégé par le droit d'auteur. Toute duplication et/ou réimpression (y compris d'extraits) ainsi que la reproduction des figures (y compris sous une forme modifiée) ne sont possibles qu'avec l'autorisation écrite du fabricant.

2.5 Symboles utilisés



DANGER !

UN AVERTISSEMENT DE CE NIVEAU DE DANGER DÉSIGNE UNE SITUATION DANGEREUSE IMMINENTE.

Cette situation dangereuse peut entraîner la mort ou de graves blessures si elle n'est pas évitée.

- ▶ Pour éviter le danger, suivre les instructions stipulées ici.



ATTENTION !

UN AVERTISSEMENT DE CE NIVEAU DE DANGER DÉSIGNE UNE SITUATION POTENTIELLEMENT DANGEREUSE.

Cette situation dangereuse peut entraîner des blessures si elle n'est pas évitée.

- ▶ Pour éviter le danger, suivre les instructions stipulées ici.



AVIS !

UN AVERTISSEMENT DE CE NIVEAU DE DANGER DÉSIGNE UN DOMMAGE MATÉRIEL POTENTIEL.

Cette situation dangereuse peut entraîner des dommages matériels si elle n'est pas évitée.

- ▶ Pour éviter le danger, suivre les instructions stipulées ici.



INDICATION !

- ▶ Une remarque désigne des informations supplémentaires destinées à faciliter l'utilisation de l'appareil.

2.6 Utilisation conforme

L'appareil sert exclusivement à tondre des bovins et des chevaux. Tout usage autre ou divergent est considéré comme non conforme.



ATTENTION !

Risque dû à un usage non conforme !

Des dangers peuvent découler d'un usage non conforme et/ou d'une autre nature.

- ▶ Se servir uniquement de l'appareil conformément à l'usage prévu.
- ▶ Respecter les procédures décrites dans le présent mode d'emploi.

Toutes prétentions de quelconque nature résultant de dommages causés par un usage non conforme sont exclues.

L'utilisateur en supporte seul le risque.



ATTENTION !

Risque dû à un usage incorrect !

S'abstenir en particulier d'utiliser l'appareil comme suit :

- ▶ Emploi de la tondeuse sur l'homme.
- ▶ La tonte d'autres espèces animales, en particulier des animaux dangereux tels que prédateurs et similaires.

3 Caractéristiques techniques

Sous réserve de modifications et d'améliorations liées au progrès technique.

3.1 Tondeuse

Poignée de tondeuse	Ø 54 mm
Longueur	280 mm
Poids avec batterie	1,02 kg
Puissance du moteur	voir plaque signalétique sur la machine
Vitesse de rotation	voir plaque signalétique sur la machine
Émission de bruit	65 dB (A) (EN 60745-1:2009)
Incertitude K	3 dB (A)

3.2 Station de recharge et bloc d'alimentation

Tension	voir plaque signalétique sur le bloc d'alimentation et la station de recharge.
Courant absorbé max.	voir plaque signalétique sur le bloc d'alimentation et la station de recharge.
Fréquence	voir plaque signalétique sur le bloc d'alimentation et la station de recharge.

3.3 Batterie

Type	Li-Ion
Tension	10,8 V
Capacité	voir plaque signalétique sur la batterie

3.4 Conditions d'opération

Plage de température ambiante	0 - 40 °C
Hygrométrie relative maximale	75 %

4 Montage et fonction

4.1 Configuration

- 1 Lames de coupe
- 2 Tête de coupe
- 3 Orifice de lubrification
- 4 Réglage de la pression des lames
- 5 Partie moteur
- 6 Interrupteur Marche/Arrêt
- 7 Verrouillage de batterie
- 8 Cordon



Fig. 1

4.2 Description du fonctionnement



Fig. 2

La tondeuse sert à tondre des bovins et des chevaux. Deux lames en forme de peigne sont utilisées comme outil coupant. Vissée au boîtier, la lame inférieure (2) appliquée sur la peau est fixe. La lame supérieure (3) se déplace d'avant en arrière contre celle-ci. La lame supérieure est actionnée par un levier oscillant. La pression entre les lames se règle au moyen du bouton de réglage (1).

5 Transport, emballage et entreposage

5.1 Accessoires livrés

- 1 tondeuse
- 1 paire de lames de coupe
- 1 station de recharge
- 1 batterie de recharge (en fonction de l'équipement)
- 1 bloc d'alimentation et sa fiche
- 1 tournevis spécial
- 1 bouteille de lubrifiant spécial
- 1 pinceau de nettoyage
- 1 coffret de transport et de rangement
- 1 mode d'emploi



INDICATION !

- ▶ Vérifier l'intégrité du matériel fourni et l'absence de dommages visibles. Signaler immédiatement à votre fournisseur/revendeur toute livraison incomplète ou endommagée.

5.2 Emballage

Pour l'emballage on n'utilise que du matériel écologique.



La réintroduction de l'emballage dans le circuit des matériaux permet d'économiser des matières premières et de limiter les déchets. Éliminer les matériaux d'emballage devenus inutiles conformément aux prescriptions locales en vigueur.

5.3 Conservation

Stockez la tondeuse et les accessoires dans les conditions suivantes :

- ▶ Ne pas stocker en plein air.
- ▶ Stocker à l'abri de l'humidité et de la poussière.
- ▶ Ne pas exposer au soleil.
- ▶ Éviter les chocs mécaniques.
- ▶ Température d'entreposage : 0 à 40 °C

- ▶ Contrôlez l'état général de tous les éléments en cas d'entreposage su périeur à 3 mois.
- ▶ Après avoir utilisé la tondeuse, la nettoyer et la lubrifier soigneusement, puis la ranger dans son coffret avec le système de tonte desserré (risque de corrosion).

6 Opération

6.1 Exigences relatives au lieu d'utilisation

- ▶ Respecter les conditions de fonctionnement (voir chapitre Caractéristiques techniques).
- ▶ Les prises de courant situées à l'extérieur doivent être équipées d'un interrupteur différentiel (FI).
- ▶ Le lieu de travail doit être suffisamment éclairé.
- ▶ La prise de courant doit être facilement accessible, de manière à pouvoir couper rapidement l'alimentation électrique.
- ▶ Le lieu de travail doit être hors d'atteinte des enfants.
- ▶ Le câble de raccordement de la station de recharge ne doit pas être tendu ou plié.
- ▶ Veiller à une aération suffisante.

6.2 Installation de la station de recharge

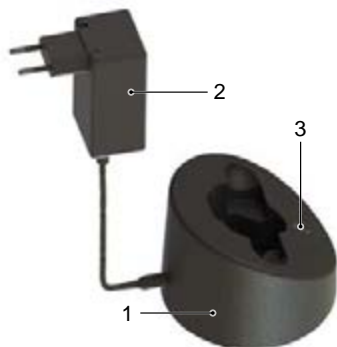

Fig. 3

- ▶ Placer la station de recharge (1) sur un support solide, plat, sec et propre.
- ▶ Raccorder la fiche du bloc d'alimentation (2) à la station de recharge.
- ▶ Raccorder la fiche du bloc d'alimentation à la prise du secteur.
- ▶ Lorsque la DEL inférieure (3) reste allumée en vert, la fiche du bloc d'alimentation est correctement branchée à la prise et la station de recharge est sous tension. La station de recharge est prête à l'emploi (voir aussi chapitre 6.4).

6.3 Recharger les batteries



Fig. 4

- ▶ Presser les deux côtés du verrou de la batterie (1) et retirer cette dernière.
- ▶ Vérifier la présence de corps étrangers ou de salissures sur les contacts de la batterie.



Fig. 5

- ▶ Insérer sans forcer la batterie par le haut dans l'orifice de la station de recharge prévu à cet effet.



Fig. 6

- ▶ La batterie se recharge. Les lumières défilantes des DEL symbolisent l'état de charge tout au long du processus (voir aussi chapitre 6.4). Dès que la batterie est complètement chargée, la station de recharge commute en mode de « charge de maintien ».



Fig. 7

- ▶ Insérer la batterie chargée dans la tondeuse jusqu'à ce que le verrou de la batterie (1) s'enclenche des deux côtés.

6.4 Témoin de charge

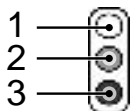

Les DEL sont représentées comme suit dans ce mode d'emploi :

- 1 DEL éteinte
- 2 DEL allumée rouge
- 3 DEL allumée verte

Les DEL indiquent quatre états de charge :



Bloc d'alimentation raccordé

Lorsque la DEL inférieure reste allumée en vert, la fiche du bloc d'alimentation est correctement branchée à la prise. La station de recharge reçoit du courant et est prête à l'emploi.

Charge normale

Des lumières vertes défilantes indiquent que la batterie est en cours de chargement. Le processus de recharge est représenté différemment :



batterie déchargée, charge de batterie à 0 %

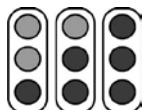

batterie chargée à 30 % env.

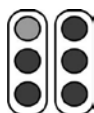

batterie chargée à 75 % env.



batterie chargée à 90 % env.

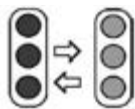

Décharge totale

La DEL inférieure clignote en vert si la batterie est complètement déchargée. Le chargeur tente de recharger la batterie. Si la tension n'augmente pas après quelques instants, l'affichage passe en mode « batterie défectueuse ». Dans le cas contraire, le processus normal de recharge commence.

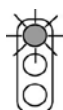

Batterie défectueuse

Si la batterie ne peut pas être rechargée ou qu'elle est défectueuse, la DEL supérieure clignote en rouge.

6.5 Réglage de la pression des lames



Fig. 8

Régler la pression des lames avant le début de la tonte comme suit :

- ▶ Tourner le bouton de réglage dans le sens de la flèche jusqu'à sentir une première résistance.
- ▶ Tourner le bouton de réglage d'un quart de tour supplémentaire dans le sens de la flèche.
- ▶ Après chaque nouveau réglage, vérifiez les performances de coupe sur l'animal et continuez ensuite seulement à fermer la machine.
- ▶ Si le résultat de la tonte se dégrade, tourner à nouveau le bouton de réglage d'un quart de tour dans le sens de la flèche pour augmenter la pression des lames. Si cette manipulation ne mène pas à l'effet souhaité, il faut remplacer ou affûter les lames de coupe.



INDICATION !

- ▶ Si la pression des lames est trop faible, des poils sont susceptibles de s'accumuler entre elles. Le résultat de la tonte est alors insatisfaisant. Dans ce cas-là, nettoyer les lames de coupe comme décrit au chapitre 6.10.

6.6 Mise en marche et extinction de la tondeuse



Fig. 9

- ▶ Pour mettre en marche la tondeuse, pousser l'interrupteur Marche/Arrêt en position **I**.
- ▶ Pour éteindre la tondeuse, pousser l'interrupteur Marche/Arrêt en position **0** (voir fig. 9).

6.7 Utilisation de la tondeuse

- ▶ Approcher l'animal par l'avant.
- ▶ Attacher l'animal à tondre et l'apaiser.
- ▶ Mettre en marche la tondeuse dans le champ de vision de l'animal.
- ▶ Surveiller le comportement de l'animal pendant la tonte.
- ▶ Éteindre la tondeuse après la tonte.

6.8 Remplacement des lames de coupe



Fig. 10



Fig. 11

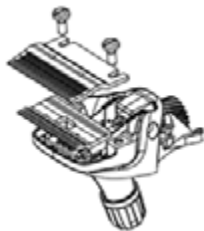

Fig. 12

- ▶ Placer l'interrupteur Marche/Arrêt en position « 0 » pour arrêter la tondeuse.
- ▶ Tourner le bouton de réglage dans le sens de la flèche jusqu'à ce que la résistance cède.
- ▶ Poser la tondeuse sur une surface plane avec les vis de la plaque à peigne vers le haut.
- ▶ Desserrer les vis de la plaque à peigne et retirer les lames de coupe.



INDICATION !

- ▶ Au cours du montage des nouvelles lames ou des lames affûtées, veiller à positionner correctement celles-ci l'une par rapport à l'autre.



Fig. 13



Fig. 14

- ▶ Placer la nouvelle lame supérieure dans les pointes de guidage du levier oscillant.
- ▶ Verser quelques gouttes de lubrifiant sur les surfaces affûtées de la lame de coupe supérieure.
- ▶ Installer la nouvelle lame inférieure. La positionner de telle manière que la surface affûtée de la lame inférieure dépasse d'environ 1,5 - 2 mm les pointes de la lame supérieure.
- ▶ Serrer à fond les vis de la plaque à peigne.



INDICATION !

- ▶ Ne travaillez qu'avec des lames de coupe bien affûtées, remplacez les lames émoussées ou défectueuses ayant des dents manquantes. Un affûtage correct des peignes de la tondeuse est uniquement possible avec des machines spéciales et par du personnel qualifié. Contactez dans ce cas votre service de maintenance.

6.9 Lubrification



Fig. 15

Pour obtenir un bon résultat de tonte et augmenter la durée de vie de la tondeuse (ainsi que de la tête de coupe), il est indispensable de déposer une fine couche d'huile entre la lame supérieure et la lame inférieure. Toutes les autres parties mobiles de la tête de coupe doivent également être lubrifiées.

- ▶ Verser quelques gouttes de lubrifiant sur les lames de coupe et dans l'orifice de lubrification situé sur la tête de coupe.



AVIS !

ENDOMMAGEMENT POTENTIEL DE LA TONDEUSE !

Une lubrification insuffisante de la tête de coupe entraîne un échauffement ainsi qu'une réduction de la durée de vie de la tondeuse et des lames.

- ▶ Lubrifier suffisamment les lames pendant la tonte (toutes les 15 minutes minimum) pour éviter le fonctionnement à sec.
- ▶ Utiliser uniquement l'huile spéciale fournie avec l'appareil ou une huile de paraffine conforme à la norme ISO VG 15.



INDICATION !

- ▶ L'huile fournie n'a pas de classe de toxicité et ne provoque aucune irritation de l'épiderme ou des muqueuses. Cette huile se décompose au bout de 21 jours à environ 20 % (CEL-L-33-T-82).
- ▶ Lubrifier les lames avant, pendant et après chaque usage.
- ▶ Lubrifier les lames au plus tard quand elles laissent des traces ou commencent à ralentir.
- ▶ Mettre quelques gouttes d'huile sur l'avant et sur le côté des lames (voir fig. 15)
- ▶ Remplacer immédiatement les lames endommagées pour éviter des blessures.

6.10 Nettoyage



AVIS !

NETTOYAGE NON CONFORME.

RISQUE D'ENDOMMAGER LA TONDEUSE !

- ▶ Nettoyer la tondeuse uniquement avec un chiffon sec et le pinceau fourni.
- ▶ N'utiliser en aucun cas de l'air comprimé.

Boîtier de la tondeuse

- ▶ Nettoyer le boîtier de la tondeuse à l'aide d'un chiffon sec.

Lames, tête de coupe et station de recharge

- ▶ Débrancher la station de recharge de l'alimentation électrique.
- ▶ Nettoyer les lames, la tête de coupe et la station de recharge à l'aide du pinceau fourni avec l'appareil.
- ▶ Lubrifier les lames de coupe, comme décrit au chapitre 6.9.
- ▶ Le cas échéant, retirer les poils présents dans l'orifice de la station de charge.
- ▶ Si nécessaire, nettoyer les contacts à l'aide d'un chiffon sec.

7 Dépannage

7.1 Consignes de sécurité



DANGER !

DANGER DE MORT CAUSÉ PAR LE COURANT ÉLECTRIQUE !

Le contact avec des câbles ou pièces sous tension présente un danger de mort !

- ▶ Éteindre la machine avant de commencer le dépannage.
- ▶ Les appareils électriques ne peuvent être réparés que par le service après-vente ou par des spécialistes formés par le fabricant.

Au cours de la période de garantie, l'appareil ne doit être ouvert que par du personnel autorisé par le fabricant, sous peine d'annulation de la garantie.

7.2 Causes des pannes et dépannage

Défaut	Origine	Élimination
Les lames supérieures ne bougent pas assez.	Les ressorts plats sont cassés.	Prévenir le service Clientèle.
	Le carré excentrique et/ou l'arbre excentrique sont usés (lubrification insuffisante).	
La lame supérieure ne bouge pas	La roue dentée est défectueuse.	Prévenir le service Clientèle.
Le bouton de réglage est bloqué.	Le filet est encrassé ou rouillé.	Prévenir le service Clientèle.
	Le ressort de compression s'est bloqué.	
Les ressorts plats ont du jeu dans la fixation de la tête.	Les vis de la plaque à peigne sont desserrées.	Serrer à fond les vis de la plaque à peigne.
Le levier oscillant a du jeu par rapport aux ressorts plats.	Les ressorts plats et/ou les vis à tête cylindrique sont usés.	Prévenir le service Clientèle.
Le levier oscillant ne peut être déplacé que difficilement dans les deux sens.	La douille de centrage a disparu.	Prévenir le service Clientèle.
La tondeuse coupe mal ou pas du tout	Les lames de coupe sont émoussées	Prévenir le service Clientèle.
	Les lames de coupe ne sont pas affûtées correctement	
	Les lames de coupe ne sont pas lubrifiées	Lubrifier les lames toutes les 15 minutes.
	La pression des lames est trop faible.	Augmenter la pression des lames comme décrit au chapitre 6.5.
	Les ressorts plats sont cassés.	Prévenir le service Clientèle.
	Le pelage de l'animal est mouillé.	Tondre uniquement des poils secs.
	Des poils sont pris entre les lames supérieure et inférieure.	Démonter les lames, les nettoyer et les lubrifier, puis les remonter et régler la pression des lames.
	La tête de coupe a trop de jeu.	Prévenir le service Clientèle.
Les lames ne sont pas correctement positionnées.	Positionner correctement les lames, voir fig. 14.	

Défaut	Origine	Elimination
Le moteur ne démarre pas ou s'arrête immédiatement.	Pression des lames trop forte.	Réduire la pression des lames comme décrit au chapitre 6.5. Faire affûter les lames.
	La batterie est vide.	Charger la batterie.
	Les contacts sont encrassés.	Mettre la tondeuse à l'arrêt et nettoyer les contacts de la tondeuse et de la batterie.
	La batterie est défectueuse.	Remplacer la batterie.
	Une odeur de brûlé se dégage de la carcasse du moteur, le moteur a grillé.	Prévenir le service Clientèle.
	La tête de coupe est bloquée.	La débloquer.
	Moteur et/ou électronique défectueux.	Prévenir le service Clientèle.
Le moteur tourne très lentement.	Les lames de coupe ne sont pas lubrifiées suffisamment.	Lubrifier les lames.
	Pression des lames trop forte.	Réduire la pression des lames comme décrit au chapitre 6.5.
	La batterie est presque vide.	Charger la batterie.
	Moteur et/ou électronique défectueux.	Prévenir le service Clientèle.
La partie moteur s'échauffe.	Pression des lames trop forte.	Réduire la pression des lames comme décrit au chapitre 6.5.
	Moteur défectueux.	Prévenir le service Clientèle.
La durée d'un chargement de batterie est trop courte et / ou les lames s'échauffent.	Les lames de coupe ne sont pas lubrifiées suffisamment	Lubrifier les lames de coupe.
	Des batteries vides, partiellement déchargées ou défectueuses ont été utilisées.	N'utiliser que des batteries originales intactes, complètement chargées.
La DEL inférieure de la station de recharge ne s'allume pas en vert.	La station de recharge n'est pas connectée à l'alimentation.	Connecter la station de recharge à l'alimentation.
	Système électronique ou bloc d'alimentation défectueux.	Prévenir le service Clientèle.
Le processus normal de recharge ne débute pas alors que la batterie vide est en place.	Les contacts de la batterie et/ ou de la station de recharge sont sales.	Nettoyez les contacts.
	La batterie est défectueuse.	Remplacer la batterie.
	Électronique défectueuse.	Prévenir le service Clientèle.
DEL inférieure allumée en vert.	La batterie est complètement déchargée, la station de recharge tente d'augmenter la tension de la batterie.	En cas de réussite, le processus normal de recharge commence. (ne jamais conserver de batteries déchargées).
		En cas d'échec, la DEL inférieure s'allume en rouge (voir point du tableau suivant).

Défaut	Origine	Elimination
DEL supérieure allumée (rouge).	La batterie est défectueuse.	Remplacer la batterie.

8 Pièces de rechange

Voir liste des pièces détachées à la fin de ce mode d'emploi.



ATTENTION !

DES PIÈCES DE RECHANGE ERRONÉES OU DÉFECTUEUSES PEUVENT CAUSER DES DÉGÂTS, UN DYSFONCTIONNEMENT OU UNE PANNE SÉRIEUSE, ET PEUVENT ALTÉRER LA SÉCURITÉ.

- ▶ Utiliser uniquement des pièces d'origine fournies par le fabricant. Acheter les pièces détachées par l'intermédiaire d'un distributeur agréé ou directement chez le fabricant.



INDICATION !

- ▶ L'utilisation de pièces détachées non homologuées annule tous les droits à un dédommagement en matière de responsabilité civile, de dommages et intérêts, de réparation et de garantie par le fabricant ou son mandataire, ses revendeurs et représentants.

Au cours de la période de garantie, l'appareil ne doit être ouvert que par du personnel autorisé par le fabricant, sous peine d'annulation de la garantie.

Pos. no.	Désignation	Quantité
	Tondeuse	
1	Tête de tonte bétail complète	1
2	Vis de réglage bétail	1
3	Entretoise	1
4	Tige de vis de réglage	1
5	Vis PH M5x14	2
6	Carter de tête de tondeuse bétail	1
7	Ressort de pression	1
8	Lame de pression	1
9	Carré excentrique	1
10	Vis à tête cylindrique avec tige M3 X 6	2
11	Ressort plat	2
12	Levier oscillant	1
13	Vis de peigne bétail/chevaux	2
14	Anneau de centrage complet	2
15	Circlip pour arbre taille 3.73	1
16	Circlip pour arbre taille 6	1
17	Arbre d'excentrique bétail	1

Pos. no.	Désignation	Quantité
18	Palier pour excentrique complet	1
19	Renvoi Z27 bétail	1
27	Pied caoutchouté	1
30	Coquille supérieure du boîtier	1
31	Commutateur	1
32	Arrêt de commutateur	1
33	Coquille inférieure du boîtier	1
34	Support moteur face avant	1
35	Support moteur face arrière	1
36	Batterie Li-Ion	1
37	Machine PCB	1
38	Contact de l'interrupteur	1
39	Vis à tête fraisée plate M2.6x6	2
40	Boîtier en haut, incl. interrupteur	1
41	Cordon	1
45	Moteur complet	1
50	Station de recharge complète	1
51	Boîtier partie supérieure de la station de recharge	1
52	Vis PT KA 30x16	15
53	Plaque de fond pour station de recharge	4
54	Conduit de lumière	1
55	Station de recharge PCB	1
60	Bloc d'alimentation	1
61	Connecteur EU	opt.
62	Connecteur AUS	opt.
63	Connecteur GB	opt.
64	Connecteur US	opt.

9 Évacuation



AVIS !

Dégâts causés à l'environnement en cas d'élimination non conforme !

- ▶ Les déchets d'équipements électriques et électroniques, les lubrifiants et autres matières consommables doivent être traités comme des déchets spéciaux. Seules des entreprises agréées sont habilitées à procéder à leur élimination!



INDICATION !

- ▶ Remettre la tondeuse à un centre technique ou à une entreprise électrique spécialisée de la région en vue de son élimination.

Sommario

1	Sicurezza	3
1.1	In generale.....	3
1.2	Requisiti del personale.....	3
1.3	Pericoli che possono derivare dall'apparecchio.....	4
1.4	Dispositivi di protezione individuale (DPI).....	6
2	In generale	7
2.1	Condizioni di garanzia.....	7
2.2	Servizio post vendita	7
2.3	Limite della responsabilità.....	8
2.4	Diritti d'autore	8
2.5	Simboli usati	8
2.6	Uso conforme allo scopo previsto	9
3	Dati tecnici.....	10
3.1	Tosatrice	10
3.2	Postazione di ricarica e alimentatore	10
3.3	Batteria	10
3.4	Condizioni operative.....	10
4	Struttura e funzione.....	10
4.1	Struttura.....	10
4.2	Descrizione delle funzioni	11
5	Trasporto, imballaggio e conservazione	11
5.1	Accessori.....	11
5.2	Imballaggio	11
5.3	Conservazione	11
6	Messa in funzione	12
6.1	Requisiti del luogo d'impiego.....	12
6.2	Installazione del caricabatterie.....	12
6.3	Ricarica delle batterie.....	12
6.4	Indicatore di carica della batteria	13
6.5	Regolazione della pressione di tosatura	14
6.6	Accensione e spegnimento della tosatrice.....	15
6.7	Utilizzo della tosatrice	15
6.8	Sostituzione delle lame di taglio.....	15
6.9	Lubrificazione	16
6.10	Pulizia	17
7	Risoluzione dei problemi.....	17
7.1	Avvisi di sicurezza	17
7.2	Cause dei guasti e soluzione	18
8	Parti di ricambio	20
9	Smaltimento	21

1 Sicurezza

1.1 In generale



PERICOLO!

PERICOLO IN CASO DI MANCATO RISPETTO DEGLI AVVISI DI SICUREZZA!

Il mancato rispetto delle istruzioni per l'uso e degli avvisi di sicurezza indicati in questa guida può causare gravi lesioni o danni all'apparecchio e alle persone.

- ▶ Attenersi strettamente alle avvertenze indicate dalle presenti istruzioni per l'uso.

Osservare le seguenti avvertenze di sicurezza:

- ▶ Non lasciare incustodita la tosatrice quando è accesa.
- ▶ Conservare la tosatrice al di fuori della portata dei bambini.

1.2 Requisiti del personale

- L'utilizzo della tosatrice è consentito soltanto a personale specializzato e competente. Non è consentito l'uso a persone, la cui capacità di reazione è influenzata per es. da sostanze stupefacenti, alcol o farmaci.
- L'utilizzatore deve avere già accumulato un'esperienza adeguata sul trattamento degli animali da tosare.
- L'uso dell'apparecchio da parte di bambini di età inferiore a 8 anni è vietato.

Persone non autorizzate



ATTENZIONE!

PERICOLO PER E A CAUSA DI PERSONE NON AUTORIZZATE!

Persone non autorizzate, che non soddisfano i requisiti descritti, non conoscono i pericoli potenziali presenti nell'area di lavoro.

- ▶ Non permettete a persone non autorizzate di accedere al luogo di tosatura.
- ▶ In caso di dubbio, rivolgersi a queste persone, affinché si allontanino dall'area di lavoro.
- ▶ Interrompere il lavoro fino a quando nell'area di lavoro sono presenti persone non autorizzate.

1.3 Pericoli che possono derivare dall'apparecchio

1.3.1 Pericolo causato da corrente elettrica



PERICOLO!

PERICOLO DI MORTE DOVUTO A CORRENTE ELETTRICA!

Pericolo di morte in caso di contatto con cavi o componenti sotto tensione!

- ▶ Far eseguire riparazioni alla tosatrice esclusivamente da personale specializzato autorizzato o dal servizio di assistenza della casa produttrice, specialmente per la sostituzione dei cavi di collegamento del caricabatterie.
- ▶ Tenere la tosatrice lontano da fonti di umidità. Fonti di umidità possono causare cortocircuiti. Se si sospetta che sia penetrato liquido nella tosatrice, non accenderla più e consegnarla al centro di assistenza.
- ▶ Mai tosare animali bagnati.
- ▶ Non immergere mai la tosatrice in acqua o in altri liquidi.
- ▶ Scollegare sempre il cavo elettrico del caricabatteria dalla presa agendo sulla spina e non sul cavo di alimentazione.
- ▶ Prima dell'uso controllare se la tosatrice presenta danni visibili esterni. Non mettere in funzione la tosatrice se danneggiata.
- ▶ Inserire la spina di alimentazione del caricabatteria soltanto in prese non danneggiate.
- ▶ Non avvolgere mai il cavo di collegamento attorno alla tosatrice e tenerlo lontano da sostegni e oggetti caldi.
- ▶ Prima di collegare il caricabatterie, confrontare i dati di collegamento elettrico (tensione e frequenza) sulla targhetta e quelli della propria rete elettrica. Questi dati devono coincidere, affinché non si verifichino danni al caricabatterie. In caso di dubbio, rivolgersi al proprio rivenditore specializzato.
- ▶ Non aprire mai l'alloggiamento della tosatrice.
- ▶ Pericolo di scossa elettrica se si toccano collegamenti sotto tensione e se la struttura elettrica e meccanica viene modificata.
- ▶ Pulire la tosatrice a secco senz'acqua con una spazzola e con il pennello per pulizia forniti in dotazione.
- ▶ Spegnerla la tosatrice prima di eseguire qualunque intervento sull'apparecchio ed estrarre la batteria dalla tosatrice.
- ▶ Utilizzare esclusivamente batterie originali.
- ▶ Utilizzare unicamente alimentatori originali. In caso di utilizzo di alimentatori non originali viene a decadere la garanzia.

- ▶ Non esporre il caricabatterie e le batterie a raggi solari diretti o ad umidità.

1.3.2 **Lame di taglio**



ATTENZIONE!

PERICOLO DOVUTO A COMPONENTI MOBILI!

Le lame di taglio in movimento e gli spigoli taglienti delle stesse possono causare ferite.

- ▶ Procedere con cautela.
- ▶ Evitare qualsiasi contatto con le lame di taglio in movimento.
- ▶ Finché l'apparecchio è collegato a una presa di corrente, anche a motore spento, non toccare l'area delle lame di taglio. Interrompere sempre l'alimentazione elettrica prima di lavorare sulle lame/sulla testina di taglio.



ATTENZIONE!

PERICOLO DI USTIONI!

Una lubrificazione insufficiente della testina di taglio causa surriscaldamento. Ciò può causare irrequietudine negli animali.

- ▶ Utilizzare l'apertura prevista per oliare le lame e la testina di taglio almeno ogni 15 minuti durante la tosatura per evitare che le lame non lavorino a secco.

1.3.3 **Batterie**



ATTENZIONE!

RISCHIO DI FERIMENTO IN CASO DI UTILIZZO SCORRETTO DELLE BATTERIE!

Le batterie ricaricabili devono essere maneggiate prudentemente.

- ▶ Utilizzare esclusivamente batterie originali.
- ▶ Non gettare le batterie nel fuoco né esporle ad alte temperature. Pericolo di esplosione.
- ▶ Utilizzare esclusivamente batterie non danneggiate.
- ▶ Non esporre mai le batterie e la postazione di ricarica ai raggi solari diretti o all'umidità.
- ▶ Non porre mai le batterie in cortocircuito. In caso di cortocircuito l'accumulatore si surriscalda e brucia.
- ▶ Non aprire mai una batteria. Il liquido che può fuoriuscire a causa di un uso improprio può provocare irritazione cutanea.

Evitare il contatto con il liquido. In caso di contatto con il liquido, sciacquarsi immediatamente. In caso di contatto con gli occhi, sciacquarsi subito per 10 minuti con acqua e consultare immediatamente un medico.

1.3.4 Animali



ATTENZIONE!

PERICOLO DI LESIONI A CAUSA DEGLI ANIMALI!

Il rumore della macchina potrebbe inquietare l'animale. Un calcio, un attacco o il peso dell'animale possono causare lesioni.

- ▶ Solamente persone con esperienza con gli animali in questione sono autorizzate a tosare.
- ▶ Legare adeguatamente l'animale e tranquillizzarlo prima di iniziare il lavoro.
- ▶ Procedere con cautela.
- ▶ In caso di necessità, lavorare con una seconda persona.



NOTA!

DURATA RIDOTTA IN CASO DI USO SCORRETTO DELLE BATTERIE AD ACCUMULAZIONE!

In caso di uso improprio, può ridursi l'efficienza delle batterie.

- ▶ Utilizzare esclusivamente la postazione di ricarica originale. Altri dispositivi di ricarica possono danneggiare la batteria.
- ▶ Staccare la postazione di ricarica dalla corrente in caso di prolungato inutilizzo.
- ▶ Scollegare la batteria dalla postazione di ricarica quando la postazione di ricarica non è collegata alla corrente.
- ▶ Non inserire mai altri oggetti nella presa della postazione di ricarica o nel punto di collegamento della batteria all'apparecchio.
- ▶ Sostituire le batterie non più ricaricabili. Esse danneggiano la postazione di ricarica.

1.4 Dispositivi di protezione individuale (DPI)



ATTENZIONE!

PERICOLO DI LESIONI CAUSATO DALLA MANCANZA DI DISPOSITIVI DI PROTEZIONE O DA DISPOSITIVI DI PROTEZIONE INADEGUATI!

Durante il lavoro è necessario indossare dispositivi di protezione individuale per ridurre i rischi per la salute.

- ▶ Durante il lavoro, indossare sempre i dispositivi di protezione adatti.



Consigliamo scarpe antidrucciolo su superfici scivolose.



Occhiali protettivi per proteggersi da frammenti che possono ferire gli occhi.



Indumenti protettivi da lavoro aderenti, con minima resistenza agli strappi, con maniche attillate e senza parti sporgenti. Servono soprattutto che evitare che gli indumenti siano agganciati da componenti dell'apparecchio in movimento. Non indossare anelli, collane o altri gioielli.



Indossare guanti da lavoro per proteggersi da lesioni.



Il livello di emissioni acustiche durante il lavoro è tipicamente pari a 65 dB (A). Consigliamo di indossare sempre cuffie di protezione dell'udito durante il lavoro.

2 In generale

Seguendo questa guida si garantisce un utilizzo sicuro ed efficace della tosatrice. Prima di utilizzare l'apparecchio per la prima volta, leggere attentamente queste istruzioni per l'uso.

Per un uso sicuro e pulito della tosatrice è consigliabile seguire tutti i consigli di manutenzione e operazione descritti in questa guida.

Conservare le presenti istruzioni per l'uso per consultarle in un secondo tempo o per darle ai successivi proprietari.

2.1 Condizioni di garanzia

Le condizioni di garanzia sono incluse nelle condizioni generali del produttore.

2.2 Servizio post vendita

Per consigli tecnici, rivolgersi al nostro servizio post vendita o ai nostri centri autorizzati alla rivendita.

I nostri collaboratori raccolgono costantemente informazioni ed esperienze ottenute dall'utilizzo delle tosatrici. Queste informazioni sono preziose per il miglioramento costante dei nostri prodotti.

2.3 Limite della responsabilità

Tutte le indicazioni e le avvertenze contenute in questa guida sono state redatte tenendo conto delle norme e delle regolamentazioni, dello stato attuale della tecnica, nonché delle nostre conoscenze e della nostra lunga esperienza.

Il produttore declina ogni responsabilità per danni dovuti a:

- mancato rispetto delle istruzioni per l'uso,
- impiego improprio dell'apparecchio,
- utilizzo da parte di persone non istruite al riguardo,
- modifiche tecniche,
- impiego di parti di ricambio non originali.

Gli accessori forniti possono differenziare dalle indicazioni e dalle illustrazioni riportate in questo libretto nei casi di modelli fuori serie, di opzioni di comando supplementari o di modifiche tecniche più recenti.

2.4 Diritti d'autore

Questo documento è protetto da diritti d'autore. Qualsiasi riproduzione o ristampa, anche parziale, nonché la riproduzione delle illustrazioni, anche in forma modificata, può avvenire solo previa autorizzazione del produttore.

2.5 Simboli usati



PERICOLO!

UN'AVVERTENZA CONTRASSEGATA DA QUESTO LIVELLO DI PERICOLO SEGNA UNA SITUAZIONE PERICOLOSA.

Qualora la situazione di pericolo non venga arginata, essa può procurare danni o lesioni gravi o letali.

- ▶ Seguire le istruzioni qui indicate per evitare il pericolo.



ATTENZIONE!

UN'AVVERTENZA CONTRASSEGATA DA QUESTO LIVELLO DI PERICOLO SEGNA UNA SITUAZIONE POTENZIALMENTE PERICOLOSA.

Qualora la situazione di pericolo non venga arginata, essa può procurare lesioni.

- ▶ Seguire le istruzioni qui indicate per evitare il pericolo.



AVVISO!

UN'AVVERTENZA CONTRASSEGATA DA QUESTO LIVELLO DI PERICOLO SEGNA UN POSSIBILE DANNO MATERIALE.

Qualora la situazione di pericolo non venga arginata, può procurare danni materiali.

- ▶ Seguire le istruzioni qui indicate per evitare il pericolo.



NOTA!

- ▶ Una nota contrassegna ulteriori informazioni volte a facilitare l'uso dell'apparecchio.

2.6 Uso conforme allo scopo previsto

L'apparecchio serve esclusivamente a tosare bovini ed equini. Qualsiasi altro utilizzo è da considerarsi non conforme.



ATTENZIONE!

Pericolo dovuto ad uso non conforme!

In caso di uso non conforme e/o uso diverso, l'apparecchio può comportare dei rischi.

- ▶ Utilizzare l'apparecchio unicamente secondo l'uso conforme.
- ▶ Osservare le procedure descritte nelle presenti istruzioni per l'uso.

Reclami di qualsiasi genere in caso di danni derivanti da un uso non conforme non saranno accettati.

Il rischio è interamente a carico dell'utilizzatore.



ATTENZIONE!

Pericolo dovuto a uso improprio!

In particolare evitare di usare l'apparecchio nei seguenti casi:

- ▶ Utilizzo della tosatrice su persone.
- ▶ La tosatura di altre specie animali, in particolare di animali pericolosi come ad esempio i felidi.

3 Dati tecnici

Con riserva di apportare modifiche e miglioramenti tecnici.

3.1 Tosatrice

Impugnatura	Ø 54 mm
Lunghezza	280 mm
Peso inclusa batteria	1,02 kg
Potenza del motore	Vedere la targhetta della potenza sull'apparecchio.
Numero di giri	Vedere la targhetta della potenza sull'apparecchio.
Emissioni acustiche	65 dB (A) (EN 60745-1:2009)
Incertezza K	3 dB (A)

3.2 Postazione di ricarica e alimentatore

Tensione	vedere la targhetta della potenza sull'alimentatore e sulla postazione di ricarica.
Max assorbimento di energia	vedere la targhetta della potenza sull'alimentatore e sulla postazione di ricarica.
Frequenza	vedere la targhetta della potenza sull'alimentatore e sulla postazione di ricarica.

3.3 Batteria

Tipo	Li-Ion
Tensione	10,8 V
Capacità	Vedere la targhetta della potenza sulla batteria

3.4 Condizioni operative

Intervallo di temperatura ambiente	0 - 40 °C
Umidità relativa massima	75 %

4 Struttura e funzione

4.1 Struttura

- 1 Lame di taglio
- 2 Testina di taglio
- 3 Apertura per la lubrificazione
- 4 Impostazione della pressione di tosatura
- 5 Parte del motore
- 6 Interruttore di accensione/spengimento
- 7 Chiusura batteria
- 8 Cordoncino



Fig. 1

4.2 Descrizione delle funzioni



Fig. 2

La testina di taglio serve a tosare bovini ed equini. Le due lame di forma dentata sono utilizzate come utensile tagliente. La lama inferiore rivolta verso la pelle (2) è fissa ed è avvitata al corpo dell'apparecchio. La lama superiore (3) si muove in senso orizzontale rispetto alla lama inferiore. La lama superiore viene spostata con l'ausilio di una leva orientabile. La pressione di taglio tra le lame viene impostata tramite la testina regolabile (1).

5 Trasporto, imballaggio e conservazione

5.1 Accessori

- 1 tosatrice
- 1 paio di lame di taglio
- 1 postazione di ricarica
- 1 batteria di riserva (a seconda della dotazione)
- 1 alimentatore con spina
- 1 giravite speciale
- 1 flaconcino di olio lubrificante speciale
- 1 pennello di pulizia
- 1 valigetta per il trasporto e la conservazione
- 1 manuale di istruzioni



NOTA!

- ▶ Controllare che la fornitura sia completa e verificare eventuali danni. Segnalare immediatamente al proprio fornitore/rivenditore un'eventuale fornitura incompleta o danneggiata.

5.2 Imballaggio

Per l'imballaggio usiamo esclusivamente materiali ecologici.



Il riciclaggio dei materiali dell'imballaggio consente di risparmiare materie prime e riduce il volume dei rifiuti. Smaltire gli imballaggi non più necessari secondo le disposizioni locali vigenti.

5.3 Conservazione

Conservare la tosatrice con gli accessori nelle seguenti condizioni:

- ▶ Non conservare la tosatrice all'aperto.
- ▶ Riporre tosatrice e accessori asciutti e privi di polvere.
- ▶ Proteggerli dal sole.
- ▶ Evitare movimenti bruschi.
- ▶ Temperatura di conservazione: da 0 a 40 °C

- ▶ Controllare lo stato generale di tutti gli elementi in caso di conservazione prolungata (più di 3 mesi).
- ▶ Conservare nella custodia la tosatrice pulita fra gli interstizi interni, ben lubrificata e con il sistema di taglio privo di tensione (pericolo di corrosione).

6 Messa in funzione

6.1 Requisiti del luogo d'impiego

- ▶ Prestare attenzione alle condizioni d'uso (vedere capitolo Dati tecnici).
- ▶ Le prese della corrente all'esterno devono essere provviste di interruttore differenziale (FI).
- ▶ Nella postazione di lavoro deve essere presente un'illuminazione sufficiente.
- ▶ La presa di corrente deve essere facilmente accessibile, in modo da poter interrompere rapidamente il collegamento.
- ▶ L'accesso ai bambini alla postazione di lavoro non è ammesso.
- ▶ Il cavo d'allacciamento non deve essere teso né attorcigliato.
- ▶ Accertarsi che l'aerazione sia sufficiente.

6.2 Installazione del caricabatterie

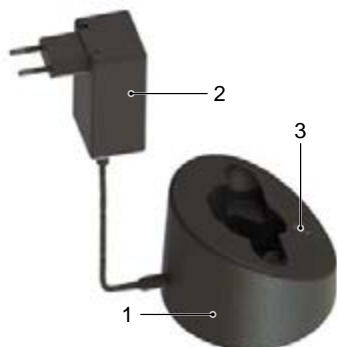

Fig. 3

- ▶ La postazione di ricarica (1) deve essere posizionata su una base orizzontale solida, asciutta e pulita.
- ▶ Collegare l'alimentatore di rete a spina (2) alla postazione di ricarica.
- ▶ Collegare l'alimentatore a spina alla presa di corrente.
- ▶ La luce verde fissa del LED inferiore (3) segnala che l'alimentatore a spina è connesso correttamente alla presa e che la postazione è pronta a funzionare (vedere anche il capitolo 6.4).

6.3 Ricarica delle batterie



Fig. 4

- ▶ Spingere il bloccaggio della batteria (1) su entrambi i lati ed estrarre la batteria.
- ▶ Controllare che sui contatti della batteria non ci siano corpi estranei o tracce di sporcizia.



Fig. 5

- ▶ Inserire dall'alto la batteria nell'apposito alloggiamento della postazione di ricarica senza forzarla.



Fig. 6

- ▶ La batteria viene ricaricata. La ricarica può essere monitorata grazie alla luce del LED che indica il livello di ricarica (vedere anche il capitolo 6.4). Una volta ricaricata la batteria, la postazione di ricarica passa in stato di "Ricarica di mantenimento".



Fig. 7

- ▶ Inserire la batteria nella tosatrice, finché il bloccaggio (1) si inserisce su entrambi i lati.

6.4 Indicatore di carica della batteria

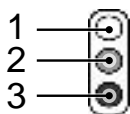

Nelle presenti istruzioni d'uso i LED sono rappresentati come segue:

- 1 LED spento
- 2 LED acceso rosso
- 3 LED acceso verde

I LED indicano i quattro livelli di carica:



Alimentatore a spina collegato

La luce verde fissa del LED inferiore indica che l'alimentatore a spina è inserito correttamente nella presa di corrente. La postazione di ricarica riceve corrente ed è pronta all'uso.

Normale ricarica

La luce verde indica che la batteria è in carica. Il processo di carica viene visualizzato in modi diversi:

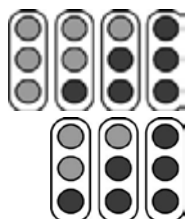

Batteria scarica, 0 % di carica

ca. 30 % di carica

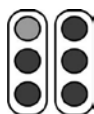

ca. 75 % di carica



ca. 90 % di carica

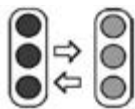

Batteria completamente scarica

Se la batteria è completamente scarica, il LED inferiore si accende di colore verde. Il caricabatterie cerca di caricare la batteria. Se dopo poco non aumenta la tensione, l'indicatore segnala "Batteria difettosa". Altrimenti, si avvia la normale ricarica.

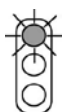

Batteria difettosa

Se la batteria non si può più ricaricare o è difettosa, il LED posizionato più in alto si accende di colore rosso.

6.5 Regolazione della pressione di tosatura



Fig. 8

Regolare la pressione di tosatura prima di cominciare le operazioni come segue:

- ▶ Ruotare la testina regolabile nella direzione delle frecce fino ad avvertire una prima resistenza.
- ▶ Ruotare il pulsante di regolazione di un ulteriore quarto di giro in direzione della freccia.
- ▶ Dopo ogni nuova regolazione, verificare il rendimento di taglio sull'animale e solo successivamente avvitarlo ulteriormente.
- ▶ Se il risultato di tosatura è scarso, la pressione di tosatura può essere aumentata ruotando di un altro quarto di giro la manopola di regolazione nella direzione della freccia. Se non si ottiene il risultato desiderato, le lame di taglio devono essere sostituite o affilate.



NOTA!

- ▶ Con una pressione di tosatura minima si possono accumulare peli tra le lame di taglio. Ciò comporta un risultato di tosatura insoddisfacente. Pulire in questo caso le lame di taglio come descritto al Paragrafo 6.10.

6.6 Accensione e spegnimento della tosatrice



Fig. 9

- ▶ Per accendere la tosatrice, portare l'interruttore di accensione/spegnimento in posizione **I**.
- ▶ Per spegnere la tosatrice, portare l'interruttore di accensione/spegnimento in posizione **0** (vedi fig. 9).

6.7 Utilizzo della tosatrice

- ▶ Avvicinarsi all'animale frontalmente.
- ▶ Legare l'animale da tosare e tranquillizzarlo.
- ▶ Accendere la tosatrice nel campo visivo dell'animale.
- ▶ Osservare il comportamento dell'animale durante la tosatura.
- ▶ Dopo la tosatura, spegnere la tosatrice.

6.8 Sostituzione delle lame di taglio



Fig. 10



Fig. 11



Fig. 12

- ▶ Disinserire la tosatrice spostando l'interruttore di accensione e spegnimento sulla posizione "0".
- ▶ Girare la testina regolabile nella direzione della freccia fino a che la resistenza si allenta.
- ▶ Posizionare la tosatrice su una superficie piana con le viti della piastra porta-pettine rivolte verso l'alto.
- ▶ Allentare le viti della piastra porta-pettine e rimuovere le lame di taglio.



NOTA!

- ▶ Durante il montaggio delle lame di taglio, nuove o riaffilate, fare attenzione che si trovino nella posizione corretta l'una rispetto all'altra.



Fig. 13



Fig. 14

- ▶ Montare la nuova lama superiore in direzione della leva orientabile.
- ▶ Mettere alcune gocce di olio sulla superficie affilata della lama superiore.

- ▶ Montare la nuova lama inferiore. Allinearla in modo che la superficie affilata sporga di 1,5 - 2 mm rispetto alle punte della lama superiore.
- ▶ Fissare saldamente le viti alla piastra porta-pettine.



NOTA!

- ▶ Lavorare unicamente con lame ben affilate, sostituire quelle smussate o difettose e senza tutti i dentini. Un affilamento corretto dei lame di taglio della tosatrice è possibile unicamente se eseguito con macchine apposite da persone qualificate. In questo caso contattare il proprio servizio di assistenza.

6.9 Lubrificazione



Fig. 15

Per ottenere una buona tosatura e per prolungare la vita della tosatrice compresa la testina di taglio, è necessario uno strato di lubrificante tra lama superiore e quella inferiore. Anche tutte le altre parti mobili della testina di taglio devono essere oliate.

- ▶ Versare a gocce l'olio sulle lame di taglio e nell'apertura per la lubrificazione sulla testina di taglio.



AVVISO!

POSSIBILE DANNEGGIAMENTO DELLA TOSATRICE!

Un'oliatura insufficiente della testina di taglio causa il suo riscaldamento e riduce la durata di vita della tosatrice e delle lame di taglio.

- ▶ Lubrificare a sufficienza le lame durante le operazioni di tosatura, almeno ogni 15 minuti, per evitare che funzionino a secco.
- ▶ Utilizzare solo l'olio speciale fornito in dotazione oppure olio di paraffina con specifica ISO VG 15.



NOTA!

- ▶ L'olio fornito non è tossico e non provoca irritazioni alla pelle o alle mucose. Questo tipo di olio si decompone nel giro di 21 giorni per circa il 20 % (CEL-L-33-T-82).
- ▶ Lubrificare le lame prima, durante e dopo l'uso.
- ▶ Lubrificare le lame al più tardi quando lasciano strisce o quando procedono più lentamente.
- ▶ Lubrificare con alcune gocce d'olio la parte anteriore e laterale delle lame di taglio (vedere fig. 15)
- ▶ Sostituire immediatamente le lame danneggiate per evitare lesioni.

6.10 Pulizia



AVVISO!

PULIZIA NON CORRETTA.

PERICOLO DI DANNI ALLA TOSATRICE!

- ▶ Pulire la tosatrice solo con un panno asciutto e con il pennello in dotazione.
- ▶ Non utilizzare assolutamente aria compressa.

Custodia della tosatrice

- ▶ Pulire la custodia della tosatrice con un panno asciutto.

Lame di taglio, testina di taglio e postazione di ricarica

- ▶ Staccare la postazione di ricarica dalla corrente.
- ▶ Pulire la lama di taglio, la testina di taglio e la postazione di ricarica col pennello in dotazione.
- ▶ Lubrificare la lama di taglio come descritto al Paragrafo 6.9.
- ▶ Rimuovere eventualmente i peli dal vano di carica.
- ▶ Se necessario, pulire i contatti con un panno asciutto.

7 Risoluzione dei problemi

7.1 Avvisi di sicurezza



PERICOLO!

PERICOLO DI MORTE DOVUTO A CORRENTE ELETTRICA!

Pericolo di morte in caso di contatto con cavi o componenti sotto tensione!

- ▶ Prima di iniziare un intervento per la risoluzione dei problemi, spegnere l'apparecchio.
- ▶ Solo il servizio clienti o personale specializzato istruito dal produttore possono eseguire riparazioni sugli apparecchi elettrici.

Durante il periodo di validità della garanzia l'apparecchio può essere aperto solo da personale autorizzato dal produttore. In caso contrario decade il diritto di garanzia.

7.2 Cause dei guasti e soluzione

Anomalia	Possibile causa	Risoluzione
Le lame superiori si muovono troppo poco.	Le molle a balestra sono spezzate.	Informare il servizio clienti.
	Il quadrato eccentrico e/o l'albero eccentrico sono consumati (lubrificazione insufficiente).	
La lama superiore non si muove	Ruota dentata difettosa.	Informare il servizio clienti.
Il pulsante di regolazione è bloccato.	La filettatura è sporca o arrugginita.	Informare il servizio clienti.
	La molla di pressione si è bloccata.	
Le molle a balestra hanno gioco nell'ancoraggio alla testina.	Le viti della piastra porta-pettini sono allentate.	Fissare saldamente le viti alla piastra porta-pettine.
La leva orientabile ha gioco rispetto alle molle a balestra.	Le molle a balestra e/o le viti a testa cilindrica sono consumate.	Informare il servizio clienti.
La leva orientabile si muove verso l'alto e il basso con fatica.	Manicotto di centraggio perso.	Informare il servizio clienti.
La tosatrice taglia male o non taglia del tutto	Le lame di taglio non sono più affilate	Informare il servizio clienti.
	Le lame non sono state affilate a regola d'arte	
	Le lame non sono lubrificate	Lubrificare le lame di taglio della tosatrice ogni 15 minuti.
	Pressione di taglio troppo bassa.	Aumentare la pressione di tosatura come descritto al Capitolo 6.5.
	Le molle a balestra sono spezzate.	Informare il servizio clienti.
	Il vello degli animali è troppo bagnato.	Tosare solo vello asciutto.
	Peli incastrati tra la lama superiore e la lama inferiore.	Smontare le lame di taglio, pulirle, lubrificarle e rimontarle regolando la pressione di taglio.
	La testina di taglio ha troppo gioco.	Informare il servizio clienti.
	Le lame di taglio non sono allineate correttamente.	Allineare correttamente le lame di taglio, vedere fig. 14.

Anomalia	Possibile causa	Risoluzione
Il motore non si accende o si arresta subito.	Pressione di taglio troppo alta.	Ridurre la pressione di taglio come descritto al Capitolo 6.5. Far affilare le lame.
	La batteria è scarica.	Caricare la batteria.
	I contatti sono sporchi.	Spegnere l'apparecchio e pulire i contatti.
	La batteria è difettosa.	Sostituire la batteria.
	Odore di bruciato dal carter del motore. Motore bruciato.	Informare il servizio clienti.
	La testina è bloccata.	Rimuovere il bloccaggio.
	Il motore e/o l'elettronica sono difettosi.	Informare il servizio clienti.
Il motore funziona molto lentamente.	Le lame di taglio non sono lubrificate a sufficienza.	Lubrificare la tosatrice.
	Pressione di taglio troppo alta.	Ridurre la pressione di taglio come descritto al Capitolo 6.5.
	Batteria quasi scarica.	Caricare la batteria.
	Il motore e/o l'elettronica sono difettosi.	Informare il servizio clienti.
La parte del motore si surriscalda.	Pressione di taglio troppo alta.	Ridurre la pressione di taglio come descritto al Capitolo 6.5.
	Motore difettoso.	Informare il servizio clienti.
Durata della ricarica della batteria troppo breve e/o lame surriscaldano.	Le lame non sono lubrificate a sufficienza	Lubrificare le lame.
	Sono state utilizzate batterie scariche, non completamente cariche o difettose.	Utilizzare unicamente batterie originali, intatte e completamente cariche.
Il LED inferiore della postazione di ricarica non è acceso di colore verde.	La postazione di ricarica non è collegata all'alimentazione di corrente.	Allacciare la postazione di ricarica all'alimentazione di corrente.
	Guasto dell'elettronica o dell'alimentatore.	Informare il servizio clienti.
Collegando la batteria scarica alla spina, non inizia a ricaricarsi normalmente.	I contatti della batteria e/o della postazione di ricarica sono sporchi.	Pulire i contatti.
	La batteria è difettosa.	Sostituire la batteria.
	Guasto elettronico.	Informare il servizio clienti.
Il LED inferiore è acceso di colore verde.	La batteria è completamente scarica, la postazione di ricarica tenta di aumentare la tensione della batteria.	Se è in grado di farlo, ha inizio la normale ricarica (non riporre mai batterie scariche).
		Se non è in grado di farlo, il LED superiore si accende di colore rosso (vedere la tabella seguente).

Anomalia	Possibile causa	Risoluzione
Il LED superiore è acceso di colore rosso.	La batteria è difettosa.	Sostituire la batteria.

8 Parti di ricambio

Vedere i disegni delle parti di ricambio alla fine delle presenti istruzioni per l'uso.



ATTENZIONE!

PARTI DI RICAMBIO ERRATIO DI FETTOSI POSSONO CAUSARE DANNI, DISFUNZIONI O GUASTI GRAVI E POTREBBERO COMPROMETTERE LA SICUREZZA DURANTE IL LAVORO.

- Usare solo parti di ricambio originali del produttore. Ordinare le parti di ricambio unicamente dal rivenditore autorizzato o direttamente dal produttore.



NOTA!

- Con l'uso di parti di ricambio non originali, decadono tutti i diritti di garanzia, servizio, indennizzo e responsabilità civile nei confronti del produttore o dei suoi incaricati, rivenditori e rappresentanti.

Durante il periodo di validità della garanzia l'apparecchio può essere aperto solo da personale autorizzato dal produttore. In caso contrario decade il diritto di garanzia.

No. pos.	Denominazione	Quantità
	Tosatrice	
1	Testina di taglio per bestiame completa	1
2	Testina regolabile per bestiame	1
3	Vite distanziale	1
4	Mandrino testina regolabile	1
5	Vite PH M5x14	2
6	Custodia testina di taglio per bestiame	1
7	Molla a pressione	1
8	Asta di pressione	1
9	Quadrato eccentrico	1
10	Vite a testa cilindrica con stelo M3x6	2
11	Molla a balestra	2
12	Leva oscillante	1
13	Viti piastra porta-petini bestiame/equini	2
14	Manicotto di centraggio completo	2
15	Rosetta di sicurezza per albero dim. 3.73	1
16	Rosetta di sicurezza per albero dim. 6	1

No. pos.	Denominazione	Quantità
17	Albero eccentrico bestiame	1
18	Cuscinetto eccentrico completo	1
19	Ruota dentata Z27 denti diritti doppi	1
27	Piedino in gomma	1
30	Guscio superiore	1
31	Interruttore a cursore	1
32	Blocco interruttore	1
33	Guscio inferiore	1
34	Supporto anteriore del motore	1
35	Supporto posteriore del motore	1
36	Batteria agli ioni di litio	1
37	PCB della tosatrice	1
38	Contatto interruttore	1
39	Vite a testa piatta a intaglio M2.6x6	2
40	Guscio superiore pre-montato, incluso interruttore a cursore	1
41	Cordoncino	1
45	Motore	1
50	Postazione di ricarica completa	1
51	Involucro superiore postazione di ricarica	1
52	Vite PT KA 30x16	15
53	Piastra base per postazione di ricarica	4
54	Conduttore di luce	1
55	PCB della postazione di ricarica	1
60	Alimentatore	1
61	Spina EU	opz.
62	Spina AUS	opz.
63	Spina GB	opz.
64	Spina US	opz.

9 Smaltimento



AVVISO!

Un errato smaltimento di sostanze pericolose nuoce severamente all'ambiente!

- ▶ Rottami elettrici, sostanze lubrificanti e altro materiale ausiliario devono essere smaltiti come rifiuti speciali attraverso il conferimento ad operatori specializzati!



NOTA!

- ▶ Consegnare le tosatrici a un centro di assistenza o al più vicino rivenditore di apparecchi elettronici.

Índice

1	Seguridad.....	3
1.1	Indicaciones generales	3
1.2	Requisitos del personal	3
1.3	Peligros que pueden ser provocados por el aparato	4
1.4	Equipo de protección individual (EPI)	6
2	Indicaciones generales	7
2.1	Condiciones de garantía	7
2.2	Servicio post-venta.....	7
2.3	Limitación de responsabilidad.....	8
2.4	Propiedad intelectual.....	8
2.5	Símbolos utilizados.....	8
2.6	Uso previsto.....	9
3	Datos técnicos.....	10
3.1	Esquiladora.....	10
3.2	Cargador y fuente de alimentación	10
3.3	Batería	10
3.4	Condiciones de servicio	10
4	Montaje y función	10
4.1	Estructura	10
4.2	Descripción del funcionamiento	11
5	Transporte, embalaje y almacenamiento	11
5.1	Volumen de entrega	11
5.2	Embalaje.....	11
5.3	Almacenamiento.....	11
6	Servicio	12
6.1	Requisitos del lugar de aplicación.....	12
6.2	Instalación del cargador	12
6.3	Cargar las baterías	12
6.4	Indicación del estado de carga	13
6.5	Ajuste de la presión de corte.....	14
6.6	Encendido y apagado de la esquiladora	15
6.7	Uso de la esquiladora.....	15
6.8	Cambio de cuchillas	15
6.9	Lubricación	16
6.10	Limpieza	17
7	Solución de problemas	17
7.1	Advertencias de seguridad.....	17
7.2	Origen y solución de problemas.....	18
8	Piezas de recambio.....	20
9	Eliminación de residuos	21

1 Seguridad

1.1 Indicaciones generales



PELIGRO

PELIGRO POR INCUMPLIMIENTO DE LAS INDICACIONES DE SEGURIDAD.

El incumplimiento de las indicaciones de seguridad y las instrucciones de uso especificadas en este manual causará lesiones o daños graves al equipo y a las personas.

- ▶ Es imprescindible respetar las instrucciones y advertencias de este manual.

Respete las siguientes instrucciones de seguridad:

- ▶ No deje la esquiladora sin supervisión mientras esté encendida.
- ▶ Guarde la esquiladora fuera del alcance de los niños.

1.2 Requisitos del personal

- Solo las personas, de las que se espera que realizan un trabajo fiable, podrán usar la esquiladora. No se permite el manejo por parte de personas cuya capacidad de reacción esté afectada, por ejemplo, por los efectos de drogas, alcohol o medicamentos.
- El usuario debe tener experiencia en el trato de los animales que van a esquilar.
- Está prohibido que los niños menores de 8 años usen el aparato.

Personas no autorizadas



¡PRECAUCIÓN!

PELIGRO PARA LAS PERSONAS NO AUTORIZADAS O PELIGRO PROVOCADO POR ELLAS.

Las personas no autorizadas, que no cumplan los requisitos descritos, desconocen los peligros del área de trabajo.

- ▶ Se debe prohibir el acceso de personas no autorizadas a la zona de esquila.
- ▶ En caso de duda, diríjase a las personas y exhórtelas a abandonar el área de trabajo.
- ▶ Interrumpa los trabajos, mientras se encuentren personas no autorizadas en el área.

1.3 Peligros que pueden ser provocados por el aparato

1.3.1 Peligro por descarga eléctrica



PELIGRO

PELIGRO DE MUERTE POR DESCARGA ELÉCTRICA

En caso de contacto con los cables o componentes bajo tensión existe peligro de muerte.

- ▶ Las reparaciones de la esquiladora solo deben ser llevadas a cabo por parte de los distribuidores autorizados o por el servicio de atención al cliente; especialmente si se trata de la sustitución de un cable de conexión dañado del cargador.
- ▶ Mantenga la esquiladora alejada de la humedad. Eso puede causar un cortocircuito. Si sospecha que ha entrado líquido, no encienda la esquiladora y llévela a un centro de servicio.
- ▶ En ningún momento esquile animales mojados.
- ▶ En ningún momento sumerja la esquiladora en agua u otros líquidos.
- ▶ Para desconectar el cable del cargador, siempre se debe retirar el enchufe de la toma de corriente; no tire del cable de conexión.
- ▶ Antes de la utilización de la esquiladora verifique que no presente daños visibles. Nunca ponga en funcionamiento una esquiladora averiada.
- ▶ Conecte el enchufe del cargador solamente en tomas de corriente que no presenten daños.
- ▶ Nunca enrolle el cable de conexión alrededor de la esquiladora, y manténgala alejada de los objetos y superficies calientes.
- ▶ Antes de conectar el cargador compare los datos de conexión (tensión y frecuencia) de la placa de características con los de su red de energía eléctrica. Estos datos deberán coincidir para evitar daños en el aparato. En caso de duda pregunte a su distribuidor de energía eléctrica.
- ▶ No abra bajo ningún concepto la carcasa de la esquiladora.
- ▶ Existe peligro de descarga eléctrica si toca las conexiones bajo tensión y si modifica los componentes eléctricos y mecánicos del aparato.
- ▶ La esquiladora solo debe limpiarse en seco con un cepillo y con la brocha de limpieza que se suministra.
- ▶ Desconecte la esquiladora antes de realizar cualquier trabajo en el aparato y retire la batería de la máquina.
- ▶ Utilice exclusivamente baterías originales.

- ▶ Utilice solamente fuentes de alimentación originales. Si utiliza fuentes de alimentación incorrectas quedará anulada la garantía.
- ▶ No esponga el cargador ni las baterías a la luz solar directa o a la humedad.

1.3.2 Peines



PRECAUCIÓN

PELIGRO POR COMPONENTES MÓVILES.

La cuchilla móvil y las puntas afiladas de la esquiladora pueden causar lesiones.

- ▶ Realice el trabajo con cautela.
- ▶ Evite todo contacto con las cuchillas móviles.
- ▶ No toque el área de la cuchilla, aunque la máquina esté apagada, hasta que no esté desconectada de la fuente de energía eléctrica. Antes de realizar trabajos en las cuchillas o en el cabezal de corte, desconecte el suministro de energía eléctrica.



PRECAUCIÓN

PELIGRO DE QUEMADURAS

El cabezal de corte se calienta si no está suficientemente lubricado. Esto puede provocar que los animales se inquieten.

- ▶ Al menos cada 15 minutos lubrique las cuchillas y el cabezal de corte durante la esquila a través del orificio de lubricación previsto para ello, para que no funcionen en seco.

1.3.3 Baterías



¡PRECAUCIÓN!

RIESGO DE LESIONES EN CASO DE USO INCORRECTO DE LAS BATERÍAS

Las baterías recargables se deben manipular con cuidado.

- ▶ Utilice exclusivamente baterías originales.
- ▶ No arroje las baterías al fuego ni las esponga a temperaturas elevadas. Existe riesgo de explosión.
- ▶ Utilice exclusivamente baterías en perfecto estado.
- ▶ No esponga las baterías ni el cargador a la luz solar directa ni a la humedad.
- ▶ En ningún momento ponga las baterías en cortocircuito. En caso de cortocircuito se genera un sobrecalentamiento producido por un flujo de corriente excesivo y la batería se puede quemar.

- ▶ No abra nunca las baterías. El líquido que sale debido al uso incorrecto, puede causar irritación de la piel. Evite el contacto con el líquido. En caso de contacto, de inmediato lave el líquido con mucho agua. Si el líquido entra en contacto con los ojos, lávese los ojos de inmediato con agua durante 10 minutos y acuda rápidamente a un médico.

1.3.4 Animales



¡PRECAUCIÓN!

PELIGRO DE LESIONES DEBIDO A LOS ANIMALES.

El ruido de la esquiladora puede inquietar a los animales. Un pisotón, un ataque o incluso el peso corporal del animal pueden causar lesiones.

- ▶ Cuando se trabaja con los animales, solo se permiten personas con experiencia en el manejo de los animales a esquilarse.
- ▶ Sujete al animal de manera adecuada y tranquilícelo antes de comenzar el trabajo.
- ▶ Realice el trabajo con cautela.
- ▶ Si es necesario, solicite la ayuda de una segunda persona.



NOTA:

VIDA ÚTIL DE LAS BATERÍAS REDUCIDA EN CASO DE USO INDEBIDO.

En caso de manipulación indebida, la potencia de la batería puede verse afectada.

- ▶ Utilice exclusivamente el cargador original. Otros dispositivos de recarga pueden inutilizar la batería.
- ▶ En caso de inactividad prolongada, desconecte el cargador de la alimentación de corriente.
- ▶ Retire la batería del cargador cuando el cargador no esté conectado a la alimentación de corriente.
- ▶ No inserte otros objetos en la abertura del cargador ni en el compartimiento de la batería en el aparato.
- ▶ Sustituya las baterías que ya no puedan recargarse. Dañan el cargador.

1.4 Equipo de protección individual (EPI)



¡PRECAUCIÓN!

PELIGRO DE LESIONES POR EQUIPO DE PROTECCIÓN INSUFICIENTE O INADECUADO.

Es necesario llevar el equipo de protección individual durante el trabajo, para minimizar los riesgos para la salud.

- ▶ Mientras trabaje, use siempre el equipo de protección individual necesario que corresponda a esa actividad.



Zapatos antideslizantes, le protegen de resbalar en un suelo resbaladizo.



Gafas para la protección de los ojos contra objetos que pueden salir despedidos.



Ropa de protección ajustada y con baja resistencia al desgarro, con mangas angostas y sin partes salientes. Protege principalmente del riesgo de atrapamiento por piezas móviles. No use anillos, cadenas ni otros adornos.



Guantes de trabajo para evitar lesiones.



La emisión de ruido durante el trabajo es generalmente de 65 dB(A). Le recomendamos que utilice siempre protección para los oídos mientras trabaja.

2 Indicaciones generales

Este manual le facilita un manejo seguro y eficaz con la esquiladora. Lea este manual de instrucciones cuidadosamente antes de empezar todo trabajo.

Condición previa para un trabajo seguro es el respeto de todas las indicaciones de seguridad y servicio en este manual.

Conserve siempre este manual. En caso de que pase esta esquiladora y accesorios a terceros, entrégueles también este manual.

2.1 Condiciones de garantía

Las condiciones de garantía están incluidas en las condiciones generales del fabricante.

2.2 Servicio post-venta

Para información técnica diríjase a nuestro servicio post-venta o a nuestros centros de servicio autorizados.

Además, nuestros colaboradores se interesan constantemente por nuevas informaciones y experiencias que se derivan del uso de nuestros productos. Estas informaciones son valiosas para el mejoramiento de nuestros productos.

2.3 Limitación de responsabilidad

Todas las indicaciones y advertencias en este manual se elaboraron de acuerdo con las normas y disposiciones vigentes, los últimos desarrollos técnicos, así como nuestros conocimientos y experiencia de muchos años.

El fabricante no asume ninguna responsabilidad por daños debido a:

- incumplimiento del manual de instrucciones.
- uso de la máquina para fines distintos de los previstos.
- Empleo de personal mal instruido.
- Modificaciones técnicas.
- utilización de repuestos no originales.

Los accesorios entregados pueden diferir de las indicaciones e ilustraciones debido a modelos especialmente diseñados, a opciones de pedido suplementarias o a las últimas modificaciones técnicas.

2.4 Propiedad intelectual

Este documento está protegido por derechos de propiedad intelectual. Toda reproducción, por ejemplo, cualquier reimpresión, incluso parcial, así como la reproducción de las ilustraciones, aunque estén modificadas, solo se permite con la autorización previa por escrito del fabricante.

2.5 Símbolos utilizados



PELIGRO

UNA ADVERTENCIA CON ESTE NIVEL DE RIESGO INDICA UNA SITUACIÓN PELIGROSA AMENAZANTE.

Si la situación peligrosa no se evita, provocará la muerte o lesiones graves.

- ▶ Siga las instrucciones que figuran aquí para evitar este peligro.



¡PRECAUCIÓN!

UNA ADVERTENCIA CON ESTE NIVEL DE RIESGO INDICA UNA POSIBLE SITUACIÓN PELIGROSA.

Si la situación peligrosa no se evita, puede provocar lesiones.

- ▶ Siga las instrucciones que figuran aquí para evitar este peligro.



ATENCIÓN

UNA ADVERTENCIA CON ESTE NIVEL DE RIESGO INDICA POSIBLES DAÑOS MATERIALES.

Si la situación no se evita, puede provocar daños materiales.

- ▶ Siga las instrucciones que figuran aquí para evitar este peligro.



NOTA:

- ▶ Una nota señala información adicional que facilita el manejo del aparato.

2.6 Uso previsto

El aparato está previsto exclusivamente para esquilarse bovinos y equinos.

Cualquier uso distinto o adicional se considera inadecuado.



¡PRECAUCIÓN!

Peligro por uso no previsto.

El aparato puede resultar peligroso si no se utiliza de acuerdo con el uso previsto o si se utiliza de forma inadecuada.

- ▶ Utilice el aparato exclusivamente conforme al uso previsto.
- ▶ Respete las instrucciones que se describen en este manual.

Una utilización no conforme al uso previsto excluye cualquier derecho a reclamación en caso de daños.

El usuario asumirá todo el riesgo en estos casos.



¡PRECAUCIÓN!

Peligro por utilización inadecuada.

En ningún momento utilice el aparato en las siguientes condiciones:

- ▶ Empleo de la esquiladora en personas.
- ▶ Esquilarse otras especies de animales, en particular que sean peligrosas, como animales de rapiña y similares.

3 Datos técnicos

Nos reservamos el derecho a introducir mejoras como resultado de adelantos técnicos.

3.1 Esquiladora

Asa	Ø 54 mm
Longitud	280 mm
Peso con batería	1,02 kg
Potencia del motor	Véase placa indicadora de potencia en la máquina
Revoluciones	Véase placa indicadora de potencia en la máquina
Emisión sonora	65 dB (A) (EN 60745-1:2009)
Incertidumbre K	3 dB (A)

3.2 Cargador y fuente de alimentación

Tensión	Véase placa indicadora de potencia en la fuente de alimentación y en el cargador.
Consumo máximo	Véase placa indicadora de potencia en la fuente de alimentación y en el cargador.
Frecuencia	Véase placa indicadora de potencia en la fuente de alimentación y en el cargador.

3.3 Batería

Tipo	Li-Ion
Tensión	10,8 V
Capacidad	Véase la placa indicadora de potencia en la batería

3.4 Condiciones de servicio

Rango de temperatura ambiente	0 - 40 °C
Humedad relativa máxima	75 %

4 Montaje y función

4.1 Estructura

- 1 Peines
- 2 Cabezal
- 3 Orificio de lubricación
- 4 Ajuste de la presión de corte
- 5 Sección del motor
- 6 Interruptor de encendido/apagado
- 7 Enclavamiento batería
- 8 Cordón



Fig. 1

4.2 Descripción del funcionamiento



La esquiladora está prevista para esquilarse bovinos y equinos. Dos cuchillas con forma de peine se utilizan como herramienta cortante. La cuchilla inferior (2) más próxima a la piel es fija y está atornillada a la carcasa. La cuchilla superior (3) se mueve de un lado a otro contra ésta. La cuchilla superior se mueve por medio de la palanca de giro. La presión de corte entre las cuchillas se ajusta mediante el selector (1).

Fig. 2

5 Transporte, embalaje y almacenamiento

5.1 Volumen de entrega

- 1 esquiladora
- 1 par de cuchillas
- 1 cargador
- 1 batería de reserva (depende del equipamiento)
- 1 fuente de alimentación con enchufe
- 1 destornillador especial
- 1 botella de lubricante especial
- 1 brocha para limpieza
- 1 estuche para transporte y almacenamiento
- 1 manual de instrucciones



NOTA:

- ▶ Verifique que los elementos suministrados estén completos y no presenten daños visibles. En caso de que el envío esté incompleto o dañado póngase en contacto inmediatamente con su proveedor/distribuidor.

5.2 Embalaje

Para el embalaje solo utilizamos material ecológico.



El reciclaje de los embalajes ahorra materias primas y reduce la producción de residuos. Elimine los materiales de embalaje que ya no necesite de acuerdo con las normas locales vigentes.

5.3 Almacenamiento

Almacene la esquiladora y los accesorios teniendo en cuenta las siguientes condiciones:

- ▶ No almacenar en espacios abiertos.
- ▶ Almacenar en un lugar seco y sin polvo.
- ▶ Proteger del sol.
- ▶ Evitar choques mecánicos.
- ▶ Temperatura de almacenamiento: 0 a 40 °C

- ▶ Controle el estado general de todos los elementos en caso de un almacenamiento por más de 3 meses.
- ▶ Limpie bien y lubrique la esquiladora entre las aplicaciones, y guárdela en su estuche con el sistema de corte sin tensión (peligro de corrosión).

6 Servicio

6.1 Requisitos del lugar de aplicación

- ▶ Tenga en cuenta las condiciones de funcionamiento (consulte el capítulo Datos técnicos).
- ▶ Las tomas de corriente ubicadas en el exterior deben estar equipadas con un dispositivo de ruptura por corriente de defecto (FI).
- ▶ El lugar de trabajo debe contar con iluminación suficiente.
- ▶ La toma de corriente debe ser de fácil acceso, de manera que se pueda desconectar con rapidez.
- ▶ Mantenga a los niños fuera del área de trabajo y guarde la esquiladora fuera del alcance de los niños.
- ▶ El cable de conexión del cargador no debe estar tenso ni doblado.
- ▶ Asegúrese de que la ventilación sea suficiente.

6.2 Instalación del cargador

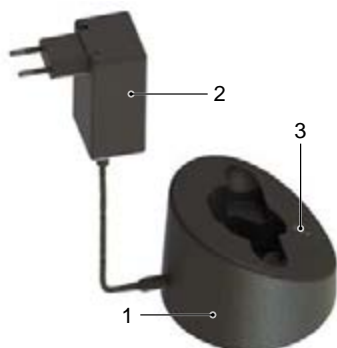

Fig. 3

- ▶ Coloque el cargador (1) sobre una base firme, estable, seca y limpia.
- ▶ Conecte la fuente de alimentación (2) al cargador.
- ▶ Conecte la fuente de alimentación a la toma de red.
- ▶ La luz verde permanente del LED inferior (3) indica que la fuente de alimentación se ha conectado correctamente en la toma de red y que el cargador recibe corriente eléctrica. El cargador está listo para usar (véase también el Capítulo 6.4).

6.3 Cargar las baterías



Fig. 4

- ▶ Presione el bloqueo de batería (1) en ambos lados y retire la batería.
- ▶ Compruebe que los contactos de la batería no estén sucios y que no tienen cuerpos extraños.



Fig. 5

- ▶ Coloque la batería desde arriba sin ejercer fuerza en la cavidad del cargador prevista para tal fin.



Fig. 6

- ▶ La batería se está cargando. El proceso de carga se muestra mediante una luz de funcionamiento del LED conforme a los estados de carga (véase también el Capítulo 6.4). Una vez que la batería se ha cargado, todos los LED cambiarán de color rojo a verde y el cargador cambiará a «carga de mantenimiento».



Fig. 7

- ▶ Introduzca la batería cargada en la esquiladora hasta que el bloqueo de batería (1) haya encajado en ambos lados.

6.4 Indicación del estado de carga

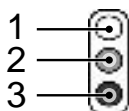

Los LED se muestran en este manual de instrucciones de la siguiente manera:

- 1 LED desconectado
- 2 LED de color rojo
- 3 LED de color verde

Los LED muestran cuatro estados de carga:

Adaptador de alimentación conectado

La luz verde permanente del LED inferior indica que la fuente de alimentación está conectada correctamente en la toma de corriente. El cargador recibe corriente eléctrica y está listo para usar.



Carga normal

Si la batería está descargada, los tres LED se iluminan de color rojo. El proceso de carga se muestra de manera diferente:



Batería descargada, 0 % carga de la batería

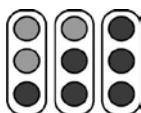

aprox. 30 % carga de la batería

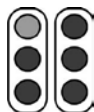

aprox. 75 % carga de la batería



aprox. 90 % carga de la batería

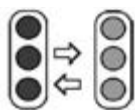

Descarga total

En caso de batería totalmente descargada, parpadean los LED de color rojo y verde. El cargador intenta cargar la batería. Si la tensión no aumenta tras un tiempo, la indicación cambia a «Batería defectuosa». De lo contrario, comienza el proceso de carga normal.

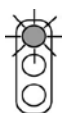

Batería defectuosa

Si la batería ya no puede cargarse o la batería está dañada, parpadea el LED rojo superior.

6.5 Ajuste de la presión de corte



Fig. 8

Para ajustar la presión de corte antes de comenzar la esquila:

- ▶ Gire el selector de presión en el sentido de la flecha hasta que note una resistencia.
- ▶ Gire la perilla del selector de presión 1/4 de vuelta más en el sentido de la flecha.
- ▶ Tras cada nuevo ajuste, compruebe la potencia de corte en el animal y, solo entonces, continúe cerrando.
- ▶ Si el resultado de la esquila no es satisfactorio, aumente la presión girando la perilla del selector 1/4 de vuelta más en el sentido de la flecha. Si aún no se logra el resultado esperado, las cuchillas se deberán sustituir o afilar.



NOTA:

- ▶ Si la presión de corte es muy baja, se pueden acumular pelos entre las cuchillas. Esto reduce la calidad de la esquila. En ese caso, limpie las cuchillas como se describe en el Capítulo 6.10.

6.6 Encendido y apagado de la esquiladora



Fig. 9

- ▶ Para encender la esquiladora, deslice el interruptor de encendido/apagado hasta la posición **I**.
- ▶ Para apagar la esquiladora, deslice el interruptor de encendido/apagado hasta la posición **0** (véase Fig. 9).

6.7 Uso de la esquiladora

- ▶ Acérquese al animal por delante.
- ▶ Sujete al animal que va a esquilar y tranquilícelo.
- ▶ Encienda la esquiladora dentro del campo visual del animal.
- ▶ Observe el comportamiento del animal durante la esquila.
- ▶ Apague la esquiladora al terminar la esquila.

6.8 Cambio de cuchillas



Fig. 10



Fig. 11

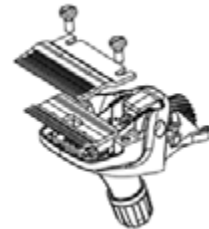

Fig. 12

- ▶ Apague la esquiladora deslizando el interruptor hasta la posición «0».
- ▶ Gire el selector de presión en el sentido de la flecha hasta que no haya resistencia.
- ▶ Coloque la esquiladora sobre una superficie plana con los tornillos de la placa del peine hacia arriba.
- ▶ Afloje los tornillos de la placa del peine y retire las cuchillas.



NOTA:

- ▶ Al volver a montar cuchillas nuevas o afiladas, preste atención a la posición correcta de las cuchillas una con respecto a la otra.



Fig. 13



Fig. 14

- ▶ Coloque la nueva cuchilla superior en las guías de la palanca de giro.
- ▶ Lubrique la superficie afilada de la cuchilla superior con unas gotas de lubricante.

- ▶ Monte la cuchilla inferior nueva. Oriéntela de manera que la superficie afilada de la cuchilla inferior sobresalga entre 1,5 y 2 mm de las puntas de la cuchilla superior.
- ▶ Apriete los tornillos de la placa del peine.



NOTA:

- ▶ Trabaje solamente con peines bien afilados, reemplace los peines desafilados o defectuosos que no tengan dientes. Un afilado correcto de los peines es solamente posible con máquinas especiales y por personal calificado. Contacte en ese caso su servicio de mantenimiento.

6.9 Lubricación



Fig. 15

Para obtener un buen resultado en la esquila y para aumentar la vida útil de la esquiladora, incluido el cabezal de corte, es necesario aplicar una capa fina de aceite entre la cuchilla superior y la inferior. También se deben lubricar todas las demás piezas móviles del cabezal de corte.

- ▶ Vierta unas gotas de aceite sobre las cuchillas y en el orificio de lubricación del cabezal de corte.



ATENCIÓN

POSIBLES DAÑOS A LA ESQUILADORA

La lubricación insuficiente provoca el calentamiento del cabezal de corte y reduce la vida útil de la esquiladora y de las cuchillas.

- ▶ Al menos cada 15 minutos lubrique bien las cuchillas durante la esquila a través para que no funcionen en seco.

- ▶ Utilice solo el aceite especial suministrado o un aceite de parafina que cumpla con la especificación ISO VG 15.



NOTA:

- ▶ El aceite, que se incluye en el suministro, está clasificado como no tóxico y no produce irritación en la piel ni en las mucosas. Este aceite de parafina se degrada aprox. un 20 % después de 21 días (CEL-L-33-T-82).
- ▶ Lubrique las cuchillas antes, durante y después del uso.
- ▶ Lubrique las cuchillas a más tardar cuando dejen rayas o se pongan lentas.
- ▶ Coloque unas gotas de aceite delante y en los laterales de las cuchillas de corte (véase la Fig. 15).
- ▶ Sustituya inmediatamente las cuchillas dañadas, con el fin de evitar lesiones.

6.10 Limpieza



ATENCIÓN

LIMPIEZA INADECUADA.

PELIGRO DE DAÑOS A LA ESQUILADORA

- ▶ Limpie la esquiladora solo con un paño seco y con el pincel suministrado.
- ▶ No utilice aire comprimido bajo ningún concepto.

Carcasa de la esquiladora

- ▶ Limpie la carcasa de la esquiladora con un paño seco.

Cuchilla, cabezal de corte y cargador

- ▶ Desenchufe el cargador de la alimentación de corriente.
- ▶ Limpie las cuchillas, el cabezal de corte y el cargador con el pincel suministrado.
- ▶ Lubrique las cuchillas como se describe en el Capítulo 6.9.
- ▶ Retire los pelos de la cavidad del cargador, en caso necesario.
- ▶ Limpie los contactos con un paño seco, si es necesario.

7 Solución de problemas

7.1 Advertencias de seguridad



PELIGRO

PELIGRO DE MUERTE POR DESCARGA ELÉCTRICA

En caso de contacto con los cables o componentes bajo tensión existe peligro de muerte.

- ▶ Desconecte la máquina antes de proceder a la solución de averías.
- ▶ Las reparaciones de los aparatos eléctricos solo pueden ser realizadas por parte del servicio de atención al cliente o de personal especializado entrenado por el fabricante.

Únicamente el personal autorizado por el fabricante puede abrir el aparato durante el período de garantía, de lo contrario se anulará la garantía.

7.2 Origen y solución de problemas

Avería	Causa	Eliminación
Las cuchillas superiores se mueven poco.	Los muelles de lámina están rotos.	Informe al servicio de atención al cliente.
	El bloque excéntrico y/o el eje excéntrico están desgastados (lubricación insuficiente).	
La cuchilla superior no se mueve	Rueda dentada defectuosa.	Informe al servicio de atención al cliente.
La perilla del selector de presión está atascada.	La rosca está sucia u oxidada.	Informe al servicio de atención al cliente.
	El muelle de presión se atascó.	
Los muelles de lámina tienen juego en el anclaje del cabezal.	Los tornillos de la placa del peine están flojos.	Apriete los tornillos de la placa del peine.
La palanca de giro tiene juego con el muelle de lámina.	Los resortes de lámina y/o los tornillos cilíndricos están desgastados.	Informe al servicio de atención al cliente.
La palanca de giro se mueve con dificultad hacia arriba y hacia abajo.	Casquillo de centrado perdido.	Informe al servicio de atención al cliente.
La esquiladora corta mal o nada	Peines desafilados	Informe al servicio de atención al cliente.
	Los peines no se han afilado según las especificaciones	
	Los peines no están lubricados	Lubrique las cuchillas cada 15 minutos.
	Presión de corte insuficiente.	Eleve la presión de corte como se describe en el Capítulo 6.5.
	Los muelles de lámina están rotos.	Informe al servicio de atención al cliente.
	El pelo del animal está mojado.	Solo se debe esquilar con el pelo seco.
	Se han atascado pelos entre los peines superior e inferior.	Desmonte las cuchillas, límpielas, lubríquelas y vuélvalas a montar, luego ajuste la presión de corte.
	El cabezal de corte tiene demasiado juego.	Informe al servicio de atención al cliente.
	Las cuchillas no están alineadas correctamente.	Alinee correctamente las cuchillas, consulte la Fig. 14.

Avería	Causa	Eliminación
El motor no arranca o se detiene inmediatamente.	Presión de corte excesiva.	Reduzca la presión de corte como se describe en el Capítulo 6.5. Haga afilar las cuchillas.
	La batería está descargada.	Cargue la batería.
	Contactos sucios.	Apague la esquiladora y limpie los contactos de la esquiladora y de la batería.
	Batería defectuosa.	Reemplace la batería.
	De la carcasa de motor sale un olor a quemado, motor quemado.	Informe al servicio de atención al cliente.
	Cabezal de la esquiladora bloqueado.	Solucionar el bloqueo.
Motor marcha muy lentamente.	Avería del motor y/o del sistema electrónico.	Informe al servicio de atención al cliente.
	Los peines no están lubricados suficientemente.	Lubrique las cuchillas.
	Presión de corte excesiva.	Reduzca la presión de corte como se describe en el Capítulo 6.5.
	La batería está casi descargada.	Cargue la batería.
La sección del motor se calienta.	Avería del motor y/o del sistema electrónico.	Informe al servicio de atención al cliente.
	Presión de corte excesiva.	Reduzca la presión de corte como se describe en el Capítulo 6.5.
La duración de una carga de batería es demasiado corta y/o se calientan los peines.	El motor está averiado.	Informe al servicio de atención al cliente.
	Los peines no están lubricados suficientemente	Lubrique los peines.
El LED inferior del cargador no se ilumina.	Batería descargada o vacía.	Use sólo baterías originales intactas, completamente cargadas.
	El cargador no está conectado a la alimentación de corriente.	Conecte el cargador a la alimentación de corriente.
Cuando se inserta una batería descargada, no empieza el proceso de carga normal.	Avería del sistema electrónico o de la fuente de alimentación.	Informe al servicio de atención al cliente.
	Los contactos de la batería y/o del cargador están sucios.	Limpie los contactos.
	Batería defectuosa.	Reemplace la batería.
El LED en la parte más baja se ilumina de color verde.	La batería está defectuosa.	Informe al servicio de atención al cliente.
	La batería está totalmente descargada, el cargador intenta restablecer la tensión de la batería.	Si lo consigue, empieza el proceso de carga normal. (no almacene nunca baterías descargadas). Si no lo consigue, el LED inferior se ilumina de color rojo (véase el punto siguiente de la tabla).

Avería	Causa	Eliminación
El LED superior se ilumina de color rojo.	Batería defectuosa.	Reemplace la batería.

8 Piezas de recambio

Consulte el gráfico de repuestos al final de este manual de instrucciones.



¡PRECAUCIÓN!

LAS PIEZAS DE RECAMBIO INCORRECTAS O DEFECTUOSAS PUEDEN CAUSAR DAÑOS, UN MAL FUNCIONAMIENTO O UNA AVERÍA SERÍA, ASÍ COMO PUEDEN AFECTAR LA SEGURIDAD.

- Utilice solamente repuestos originales del fabricante. Compre los repuestos a través de un distribuidor oficial o directamente al fabricante.



NOTA:

- Si se utilizan repuestos no autorizados se pierden los derechos de garantía, servicio, reclamaciones por daños y perjuicios y de responsabilidad civil contra los fabricantes o sus agentes, distribuidores y representantes.

Únicamente el personal autorizado por el fabricante puede abrir el aparato durante el período de garantía, de lo contrario se anulará la garantía.

Pos. no.	Nombre	Cantidad
	Esquiladora	
1	Cabezal esquiladora de ganado completo	1
2	Tornillo de ajuste para ganado	1
3	Tornillo de distancia	1
4	Husillo de regulación	1
5	Tornillo PH M5x14	2
6	Cabezal esquiladora para ganado	1
7	Muelle de presión	1
8	Estribo de presión	1
9	Cuadrado del excéntrico	1
10	Tornillo cilíndrico con espiga M3 x 6	2
11	Muelle de lámina	2
12	Palanca giratoria	1
13	Tornillo de peine ganado/caballo	2
14	Casquillo de centrado completo	2
15	Arandela de seguridad para árbol, tamaño 3.73	1
16	Arandela de seguridad para árbol, tamaño 6	1
17	Árbol del excéntrico ganado	1

Pos. no.	Nombre	Cantidad
18	Cojinete del excéntrico completo	1
19	Rueda dentada Z27 recta doble	1
27	Zócalo de caucho	1
30	Caja superior	1
31	Selector deslizante	1
32	Muelle de trinquete para interruptor	1
33	Caja inferior	1
34	Soporte de motor delante	1
35	Soporte de motor atrás	1
36	Batería Li-Ion	1
37	PCB de la máquina	1
38	Contacto de interruptor	1
39	Tornillo ranurado de cabeza plana M2.6x6	2
40	Caja superior incl. interruptor	1
41	Cordón	1
45	Motor completo	1
50	Cargador completo	1
51	Caja parte superior del cargador	1
52	Tornillo PT Kombitorx KA 30 x 16	15
53	Placa de base para cargador	4
54	Conductor de luz	1
55	Cargador PCB	1
60	Fuente de alimentación	1
61	Enchufe EU	opc.
62	Enchufe AUS	opc.
63	Enchufe GB	opc.
64	Enchufe US	opc.

9 Eliminación de residuos



ATENCIÓN

Daño ambiental en caso de eliminación incorrecta

- ▶ Los residuos de aparatos eléctricos, lubricantes y otros materiales auxiliares están sujetos a las normas de tratamiento de desechos peligrosos y solo podrán ser eliminados a través de establecimientos especializados autorizados.



NOTA:

- ▶ Entregue la esquiladora en un centro de servicio o en un taller cercano de productos eléctricos para su eliminación.

Inhoud

1	Veiligheid.....	3
1.1	Algemeen	3
1.2	Eisen aan het personeel.....	3
1.3	Gevaren die het apparaat kan opleveren	4
1.4	Persoonlijke beschermingsmiddelen (PBM)	6
2	Algemeen	7
2.1	Garantievoorwaarden.....	7
2.2	Klantenservice.....	7
2.3	Beperking van aansprakelijkheid	8
2.4	Auteursrecht	8
2.5	Gebruikte symbolen	8
2.6	Gebruik conform de voorschriften.....	9
3	Technische gegevens.....	10
3.1	Scheermachine	10
3.2	Laadstation en adapter.....	10
3.3	Accu.....	10
3.4	Gebruiksvoorwaarden	10
4	Assemblage en werking	10
4.1	Constructie	10
4.2	Omschrijving van de werking	11
5	Transport, verpakking en opslag	11
5.1	Omvang van levering.....	11
5.2	Verpakking.....	11
5.3	Opslag	11
6	Bediening	12
6.1	Eisen aan de gebruiksomgeving	12
6.2	Installatie laadstation.....	12
6.3	Accu's opladen	12
6.4	Laadindicator	13
6.5	Instellen van de scheerdruk	14
6.6	In- en uitschakelen van de scheermachine.....	15
6.7	Gebruik van de scheermachine	15
6.8	Verwisselen van de scheermessen.....	15
6.9	Smering	16
6.10	Reiniging.....	17
7	Verhelpen van storingen	17
7.1	Veiligheidsvoorschriften	17
7.2	Lokaliseren en verhelpen van storingen	18
8	Reserveonderdelen.....	20
9	Verwijdering	21

1 Veiligheid

1.1 Algemeen



GEVAAR!

GEVAAR BIJ HET NIET IN ACHT NEMEN VAN DE VEILIGHEIDSVORSCHRIFTEN!

Als de gebruiks- en veiligheidsvoorschriften in deze handleiding niet in acht worden genomen, kan dit leiden tot ernstig letsel bij personen of schade aan het apparaat.

- ▶ Neem beslist de waarschuwingen en aanwijzingen in acht die in deze handleiding staan vermeld.

Neem de volgende veiligheidsvoorschriften in acht.

- ▶ Laat de scheermachine niet onbeheerd achter, zolang deze ingeschakeld is.
- ▶ Bewaar de scheermachine buiten het bereik van kinderen.

1.2 Eisen aan het personeel

- De scheermachine mag alleen door personen worden bediend van wie men kan verwachten dat zij hun werk betrouwbaar uitvoeren. Personen van wie het reactievermogen wordt beïnvloed door bijvoorbeeld drugs, alcohol of medicijnen, mogen het apparaat niet bedienen.
- De gebruiker heeft ervaring in het omgaan met te scheren dieren.
- Het is verboden om kinderen (< 8 jaar) het apparaat te laten bedienen.

Onbevoegde personen



VOORZICHTIG!

GEVAAR VOOR EN DOOR ONBEVOEGDE PERSONEN!

Onbevoegde personen die niet voldoen aan de beschreven eisen, zijn niet op de hoogte van de gevaren binnen de werkruimte.

- ▶ Verbied onbevoegde personen de toegang tot de scheerplek.
- ▶ Spreek in geval van twijfel personen aan en gebied ze de werkruimte te verlaten.
- ▶ Stop met uw werkzaamheden zolang er nog onbevoegde personen binnen de werkruimte aanwezig zijn.

1.3 Gevaren die het apparaat kan opleveren

1.3.1 Gevaar door elektrische stroom



GEVAAR!

LEVENSGEVAAR DOOR ELEKTRISCHE STROOM!

Bij contact met leidingen en onderdelen die onder spanning staan, bestaat levensgevaar.

- ▶ Laat reparaties aan de scheermachine alleen uitvoeren door erkende dealers of door servicemonteurs van de fabriek; dit geldt vooral als het netsnoer van de lader moet worden vervangen.
- ▶ Stel de scheermachine niet bloot aan vocht. Dat kan kortsluiting veroorzaken. Als u vermoedt dat er vloeistof in de scheermachine is gedrongen, mag u de machine niet meer inschakelen en moet u deze naar een servicepunt brengen.
- ▶ Scheer geen natte dieren.
- ▶ Dompel de scheermachine nooit in water of in andere vloeistoffen.
- ▶ Trek het netsnoer van de lader altijd aan de stekker uit het stopcontact en niet aan het netsnoer zelf.
- ▶ Controleer de scheermachine voor gebruik aan de buitenkant op zichtbare schade. Neem een beschadigde scheermachine niet in gebruik.
- ▶ Steek de stekker van de lader alleen in onbeschadigde stopcontacten.
- ▶ Wikkel het netsnoer nooit om de scheermachine heen en houd het uit de buurt van hete ondergronden en voorwerpen.
- ▶ Vergelijk de aansluitgegevens (spanning en frequentie) op het typeplaatje met die van uw elektriciteitsnet voordat u de lader aansluit. Deze gegevens moeten overeenkomen zodat er geen schade aan het apparaat ontstaat. Bij twijfel vraagt u uw elektronikadealer.
- ▶ Open in geen geval de behuizing van de scheermachine.
- ▶ Als de aansluitingen die onder spanning staan, worden aangeraakt of als de mechanische constructie wordt gewijzigd, bestaat er schokgevaar.
- ▶ Maak de scheermachine alleen droog schoon met een borstel en het meegeleverde schoonmaakkwastje.
- ▶ Schakel de scheermachine uit voordat u werkzaamheden aan het apparaat verricht en haal de accu uit de machine.
- ▶ Gebruik uitsluitend originele accu's.

- ▶ Gebruik alleen originele adapters. Bij gebruik van niet-originele adapters vervalt de garantie.
- ▶ Stel de lader en de accu's niet bloot aan direct zonlicht en vocht.

1.3.2 Scheermessen



VOORZICHTIG!

GEVAAR DOOR BEWEGENDE ONDERDELEN!

Het heen en weer bewegende scheermes en de scherpe hoeken van het scheermes kunnen letsel veroorzaken.

- ▶ Ga altijd voorzichtig te werk.
- ▶ Vermijd ieder contact met de heen en weer bewegende scheermessen.
- ▶ Raak het gebied rond de scheermessen ook niet aan als de machine weliswaar is uitgeschakeld, maar nog aangesloten is op de stroomvoorziening. Haal altijd eerst de spanning eraf voordat u werkzaamheden verricht aan de scheermessen/scheerkop.



VOORZICHTIG!

GEVAAR VOOR VERBRANDING!

Als de scheerkop onvoldoende met olie wordt gesmeerd, treedt er verhitting op. Hierdoor kunnen de dieren onrustig worden.

- ▶ Smeer de scheermessen en de scheerkop tijdens het scheren minstens elk kwartier met olie, door de hiervoor bestemde smeropening. Dit voorkomt dat deze drooglopen.

1.3.3 Accu's



VOORZICHTIG!

RISICO VAN VERWONDING IN GEVAL VAN EEN INCORRECTE BEHANDELING VAN DE ACCU'S!

De oplaadbare accu's moeten voorzichtig behandeld worden.

- ▶ Gebruik uitsluitend originele accu's.
- ▶ Gooi de accu's niet in het vuur of stel deze niet bloot aan hoge temperaturen. Er bestaat een risico van explosie.
- ▶ Gebruik uitsluitend onbeschadigde accu's.
- ▶ Stel de accu's en het laadstation nooit bloot aan direct zonlicht en vocht.
- ▶ Sluit accu's nooit kort. Bij oververhitting door kortsluiting kan de accu doorbranden.
- ▶ Maak een accu nooit open. De vloeistof, die bij een verkeerd gebruik kan weglekken, kan huidirritaties veroorzaken. Vermijd

contact met de vloeistof. Bij contact de vloeistof onmiddellijk afspoelen. Als de vloeistof in de ogen komt, de ogen onmiddellijk 10 minuten lang met water uitspoelen en direct een arts opzoeken.

1.3.4 Dieren



VOORZICHTIG!

KANS OP LETSEL DOOR DIEREN!

Het geluid van de scheermachine kan dieren onrustig maken. Een trap, aanval of het lichaamsgewicht van het dier kan tot letsel leiden.

- ▶ Bij het werken met de dieren zijn alleen personen toegestaan die ervaring hebben met het hanteren van dieren die moeten worden geschoren.
- ▶ Maak het dier voldoende vast en stel het gerust voordat u met de werkzaamheden begint.
- ▶ Ga altijd voorzichtig te werk.
- ▶ Schakel indien nodig een tweede persoon in.



AANWIJZING!

LEVENSDUUR VAN DE ACCU'S IS VERMINDERD IN GEVAL VAN EEN INCORRECTE BEHANDELING!

Verkeerd gebruik kan de prestaties van de accu verminderen.

- ▶ Maak uitsluitend gebruik van het originele laadstation. Andere opladers kunnen de accu beschadigen.
- ▶ Koppel het laadstation los van de stroomvoorziening als u het lang niet gebruikt.
- ▶ Neem de accu uit het laadstation als het laadstation niet is aangesloten op de stroomvoorziening.
- ▶ Steek nooit andere voorwerpen in de opening van het laadstation of in het accuvak van het apparaat.
- ▶ Vervang accu's die niet meer kunnen worden geladen. Ze beschadigen het laadstation.

1.4 Persoonlijke beschermingsmiddelen (PBM)



VOORZICHTIG!

RISICO OP LETSEL BIJ VERKEERDE OF ONTBREKENDE BESCHERMINGSMIDDELEN!

Tijdens werkzaamheden is het dragen van persoonlijke beschermingsmiddelen noodzakelijk om de gevaren voor de gezondheid te minimaliseren.

- ▶ Draag tijdens het werk altijd de beschermingsmiddelen die op het betreffende moment noodzakelijk zijn.



Antislip schoenen om uitglijden op gladde oppervlakken te voorkomen.



Veiligheidsbril ter bescherming van de ogen tegen rondvliegende delen.



Nauwsluitende beschermende werkkleding met geringe scheurvastheid, met nauwsluitende mouwen en zonder uitstekende delen. De kleding dient vooral ter bescherming tegen het verstrikt raken in bewegende onderdelen van de machine.



Draag geen ringen, kettingen of andere sieraden.



Het geluidsniveau tijdens de werkzaamheden bedraagt normaal 65 dB(A). Wij raden u aan om tijdens de werkzaamheden altijd gehoorbescherming te dragen.

2 Algemeen

Deze handleiding vergemakkelijkt een veilig en efficiënt gebruik van de machine. Lees deze handleiding aandachtig voordat u begint met werken.

De basisvoorwaarde voor veilig werken is naleving van alle veiligheidsvoorschriften en instructies in deze handleiding.

Bewaar dit handboek permanent. Als u het apparaat doorgeeft aan derden, dient u deze handleiding ook bij te sluiten.

2.1 Garantievoorwaarden

De garantievoorwaarden zijn opgenomen in de algemene voorwaarden van de fabrikant.

2.2 Klantenservice

Neem voor technische informatie contact op met onze klantenservice en geautoriseerde servicecentra.

Bovendien zijn onze medewerkers altijd geïnteresseerd in nieuwe informatie en ervaringen resulterend uit het gebruik van onze producten. Deze informatie is waardevol voor de verbetering van onze producten.

2.3 Beperking van aansprakelijkheid

Alle aanwijzingen en adviezen van deze handleiding werden samengesteld rekening houdend met de normen en reglementeringen, de ontwikkelingen van de techniek alsmede onze kennis en experimenten gedurende lange jaren.

De producent aanvaardt geen enkele verantwoordelijkheid voor schade door:

- Het niet in acht nemen van de handleiding.
- Incorrect gebruik van de machine.
- Slecht geïnstrueerd personeel.
- Technische veranderingen.
- Gebruik van niet-originele reserveonderdelen.

De werkelijke leveringsomvang kan bij speciale uitvoeringen, gebruikmaking van extra bestelopties of vanwege de laatste technische aanpassingen verschillen van de uitleg en afbeeldingen die hier worden beschreven.

2.4 Auteursrecht

Op dit document rust auteursrecht. Het verveelvoudigen en/of openbaar maken van (een deel van) deze publicatie, evenals het weergeven van afbeeldingen, ook in gewijzigde vorm, is uitsluitend toegestaan met uitdrukkelijke schriftelijke toestemming van de producent.

2.5 Gebruikte symbolen



GEVAAR!

EEN WAARSCHUWING VOOR GEVAREN OP DIT RISICONIVEAU WIJST OP EEN DREIGENDE GEVAARLIJKE SITUATIE.

Als de gevaarlijke situatie niet wordt vermeden, leidt deze tot de dood of ernstig letsel.

- ▶ Volg ter vermindering van het gevaar de hieronder vermelde aanwijzingen op.



VOORZICHTIG!

EEN WAARSCHUWING VOOR GEVAREN OP DIT RISICONIVEAU WIJST OP EEN POTENTIEEL GEVAARLIJKE SITUATIE.

Als de gevaarlijke situatie niet wordt vermeden, kan dit letsel tot gevolg hebben.

- ▶ Volg ter vermindering van het gevaar de hieronder vermelde aanwijzingen op.



KENNISGEVING!

EEN WAARSCHUWING VOOR GEVAREN OP DIT RISICONIVEAU WIJST OP POTENTIËLE MATERIËLE SCHADE.

Als de situatie niet wordt vermeden, kan deze leiden tot materiële schade.

- ▶ Volg ter vermindering van het gevaar de hieronder vermelde aanwijzingen op.



AANWIJZING!

- ▶ Een aanwijzing wijst op extra informatie die het bedienen van het apparaat vergemakkelijkt.

2.6 Gebruik conform de voorschriften

Het apparaat dient enkel voor het scheren van runderen en paarden.

Elk ander of breder gebruik wordt beschouwd als incorrect gebruik.



VOORZICHTIG!

Gevaar door incorrect gebruik!

Bij incorrect en/of andersoortig gebruik kan het apparaat gevaren opleveren.

- ▶ Gebruik het apparaat uitsluitend volgens de voorschriften.
- ▶ Houdt u zich aan de handelwijzen, zoals die in de handleiding beschreven staan.

Er kan geen enkele aanspraak op schadevergoeding worden gemaakt, voor schade die door incorrect gebruik is ontstaan.

Het risico draagt alleen de gebruiker.



VOORZICHTIG!

Gevaar door verkeerd gebruik!

Gebruik het apparaat in geen geval voor:

- ▶ Gebruik van de machine bij mensen.
- ▶ Het scheren van andere diersoorten, met name gevaarlijke dieren zoals roofdieren en dergelijke.

3 Technische gegevens

Veranderingen en verbeteringen door technische vooruitgang voorbehouden.

3.1 Scheermachine

Greep	Ø 54 mm
Lengte	280 mm
Gewicht met accu	1,02 kg
Motorvermogen	zie vermogensplaatje op de machine
Toerental	zie vermogensplaatje op de machine
Geluidsemissie	65 dB (A) (EN 60745-1:2009)
Onveiligheid K	3 dB (A)

3.2 Laadstation en adapter

Spanning	zie vermogensplaatje op adapter en laadstation
Max. stroomverbruik	zie vermogensplaatje op adapter en laadstation
Frequentie	zie vermogensplaatje op adapter en laadstation

3.3 Accu

Type	Li-Ion
Spanning	10,8 V
Capaciteit	zie vermogensplaatje op de accu

3.4 Gebruiksvoorwaarden

Bereik omgevingstemperatuur	0 - 40 °C
Maximale relatieve luchtvochtigheid	75 %

4 Assemblage en werking

4.1 Constructie

- 1 Scheermessen
- 2 Scheerkop
- 3 Smeeropening
- 4 Stelknop voor de scheerdruk
- 5 Motordeel
- 6 Aan/uit-schakelaar
- 7 Snapsluiting accu
- 8 Koord



Afb. 1

4.2 Omschrijving van de werking



Afb. 2

De scheermachine dient voor het scheren van runderen en paarden. Twee kamvormige messen worden als snijwerktuig gebruikt. Het naar de huid toe gerichte ondermes (2) beweegt niet en zit vastgeschroefd aan de behuizing. Het bovenmes (3) wordt dwars tegen het ondermes bewogen. Het bovenmes wordt met behulp van een zwenkarm in beweging gezet. De scheerdruk tussen de messen wordt d.m.v. de stelknop (1) ingesteld.

5 Transport, verpakking en opslag

5.1 Omvang van levering

- 1 scheermachine
- 1 paar scheermessen
- 1 laadstation
- 1 reserveaccu (afhankelijk van de uitrusting)
- 1 adapter met stekker
- 1 speciale schroevendraaier
- 1 fles speciale smeerolie
- 1 schoonmaakkwastje
- 1 opbergkoffer voor het transporteren
- 1 handleiding



AANWIJZING!

- ▶ Controleer de levering op zichtbare schade en ga na of deze compleet is. Meld het direct bij uw leverancier/dealer als de levering niet compleet of beschadigd is.

5.2 Verpakking

Voor de verpakking wordt uitsluitend milieuvriendelijk materiaal gebruikt.



Het recyclen en hergebruiken van verpakkingsmaterialen bespaart grondstoffen en vermindert de hoeveelheid geproduceerd afval. Verwijder verpakkingsmateriaal dat niet meer gebruikt wordt conform de voorschriften die in uw gemeente gelden.

5.3 Opslag

Bewaar de scheermachine onder de volgende omstandigheden:

- ▶ Niet buitenshuis bewaren.
- ▶ Droog en stofvrij bewaren.
- ▶ Beschermen tegen zonlicht.
- ▶ Mechanische schokken vermijden.
- ▶ Opslagtemperatuur: 0 tot 40 °C

- ▶ Controleer bij opslag van meer dan 3 maanden regelmatig de algemene staat van alle onderdelen.
- ▶ Sla de scheermachine na elk gebruik goed schoon, gesmeerd en met het scheersysteem in de vrijstand in de opbergkoffer op (corrosiegevaar).

6 Bediening

6.1 Eisen aan de gebruiksomgeving

- ▶ Neem de bedieningsvoorschriften (zie hoofdstuk Technische gegevens) in acht.
- ▶ Stopcontacten buitenshuis moeten voorzien zijn van een aardlekschakelaar (FI).
- ▶ De werkruimte moet voldoende verlicht zijn.
- ▶ Het stopcontact moet eenvoudig bereikbaar zijn, zodat de netvoeding snel kan worden verbroken.
- ▶ De arbeidsplaats moet uit het bereik van kinderen zijn.
- ▶ Het netsnoer van het laadstation mag niet strak gespannen zijn of dubbelgevouwen worden.
- ▶ Zorg voor voldoende ventilatie.

6.2 Installatie laadstation

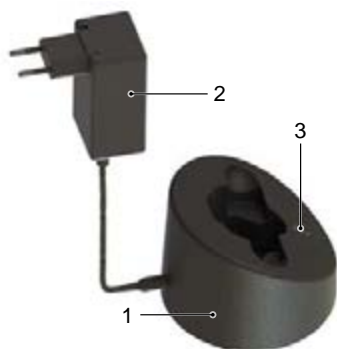

- ▶ Plaats het laadstation (1) op een stabiele, vlakke, droge en schone ondergrond.
- ▶ Sluit de adapterstekker (2) aan op het laadstation.
- ▶ Sluit de adapterstekker aan op het stopcontact.
- ▶ Als de onderste led (3) permanent groen oplicht, dan betekent dit dat de adapterstekker correct is aangesloten op het stopcontact en dat het laadstation stroom krijgt. Het laadstation is klaar voor gebruik (zie ook hoofdstuk 6.4).

Afb. 3

6.3 Accu's opladen



- ▶ Druk aan beide zijden op de accuvergrendeling (1) en verwijder de accu.
- ▶ Controleer de contacten van de accu op vreemde deeltjes en vervuiling.

Afb. 4



Afb. 5

- ▶ Plaats de accu van bovenaf en zonder kracht uit te oefenen in de daarvoor bedoelde houder van het laadstation.



Afb. 6

- ▶ De accu wordt geladen. Het laadproces wordt aangegeven door het één voor één oplichten van de leds overeenkomstig de laadtoestand (zie ook hoofdstuk 6.4). Zodra de accu volledig geladen is, schakelt het laadstation over op "Onderhoudslading".



Afb. 7

- ▶ Schuif de opgeladen accu in de scheermachine, tot de accuvergrendeling (1) aan beide zijden is vastgeklikt.

6.4 Laadindicator

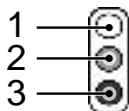

De leds worden in deze handleiding als volgt weergegeven:

- 1 Led uitgeschakeld
- 2 Led licht rood op
- 3 Led licht groen op

Met de led worden vier laadtoestanden weergegeven:

Adapterstekker aangesloten

Als de onderste led permanent groen oplicht, dan betekent dit dat de adapterstekker correct is aangesloten op het stopcontact. Het laadstation krijgt stroom en is klaar voor gebruik.



Normale lading

Als de leds één voor één groen oplichten wordt de accu geladen. Het laadproces wordt gedifferentieerd weergegeven:



Ontladen accu, 0 % acculading

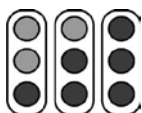

ca. 30 % acculading

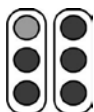

ca. 75 % acculading



ca. 90 % acculading

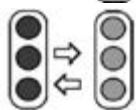

Diepontladen

Bij een diepontladen accu knipperen de leds rood en groen. De lader probeert de accu te laden. Als de spanning na een tijdje niet oploopt, dan wisselt de weergave naar "Accu defect". In het andere geval start het normale laadproces.

Accu defect

Als de accu niet meer kan worden geladen of defect is, dan knippert de bovenste led rood.

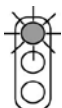

6.5 Instellen van de scheerdruk



Afb. 8

Stel de scheerdruk, voordat u begint met scheren, als volgt in:

- ▶ Draai de stelknop in de richting van de pijl totdat u de eerste weerstand voelt.
- ▶ Draai de stelknop nog een kwartslag verder in de richting van de pijl.
- ▶ Controleer na elke nieuwe afstelling de snijprestatie op het dier en sluit de machine pas daarna weer af.
- ▶ Als het scheerresultaat afneemt, verhoogt u de scheerdruk door de stelknop nog eens een kwartslag in de richting van de pijl te draaien. Als dit niet het gewenste resultaat oplevert, moeten de scheermessen worden vervangen of geslepen.



AANWIJZING!

- ▶ Als de scheerdruk te laag is, kunnen zich haren tussen de scheermessen ophopen. Dit heeft een slecht scheerresultaat tot gevolg. Maak in dat geval de scheermessen schoon, zoals beschreven in hoofdstuk 6.10.

6.6 In- en uitschakelen van de scheermachine



Afb. 9

- ▶ Om de scheermachine in te schakelen, zet u de aan/uit-schakelaar op stand I.
- ▶ Om de scheermachine uit te schakelen, zet u de aan/uit-schakelaar op stand 0 (zie afb. 9).

6.7 Gebruik van de scheermachine

- ▶ Benader het dier van voren.
- ▶ Maak het dier dat u gaat scheren vast en stel het op zijn gemak.
- ▶ Schakel de scheermachine in het zicht van het dier in.
- ▶ Houd tijdens het scheren steeds het gedrag van het dier in de gaten.
- ▶ Schakel na het scheren de scheermachine uit.

6.8 Verwisselen van de scheermessen



Afb. 10



Afb. 11



Afb. 12

- ▶ Schakel de scheermachine uit door de aan/uitschakelaar op stand "0" te zetten.
- ▶ Draai de stelknop in de richting van de pijl totdat de weerstand afneemt.
- ▶ Leg de scheermachine met de schroeven van de kambladen naar boven op een vlakke ondergrond.
- ▶ Draai de kambladschroeven los en verwijder de scheermessen.



AANWIJZING!

- ▶ Let bij de montage van de nieuwe of geslepen scheermessen erop dat deze op de juiste plek ten opzichte van elkaar worden geplaatst.



Afb. 13



Afb. 14

- ▶ Leg het nieuwe bovenmes in de geleidingsstiften van de zwenkarm.
- ▶ Doe een paar druppels olie op de geslepen vlakken van het bovenmes.

- ▶ Monteer het nieuwe ondermes. Zorg er daarbij voor dat het geslepen vlak van het ondermes ongeveer 1,5 - 2 mm over de punten van bovenmes heen steekt.
- ▶ Schroef de kambladschroeven vast.



AANWIJZING!

- ▶ Werk alleen met goed geslepen scheermessen, vervang botte of defecte messen met ontbrekende tanden. Het correcte slijpen van scheermessen is alleen mogelijk met speciale machines en door gekwalificeerd personeel. Neem in dit geval contact op met uw servicecenter.

6.9 Smering



Afb. 15

Voor een goed scheerresultaat en voor een langere levensduur van de scheermachine inclusief de scheerkop, is een dun laagje olie tussen het boven- en het ondermes noodzakelijk. Ook alle andere bewegende delen van de scheerkop moeten worden gesmeerd.

- ▶ Druppel olie op de scheermessen en in de smeeropening op de scheerkop.



KENNISGEVING!

POTENTIËLE SCHADE AAN DE SCHEERMACHINE.

Als de scheerkop onvoldoende met olie wordt gesmeerd, leidt dit tot verhitting van de scheerkop en een kortere levensduur van de scheermachine en de messen.

- ▶ Smeer tijdens het scheren de scheermessen minstens elk kwartier met olie zodat ze niet drooglopen.
- ▶ Gebruik alleen de meegeleverde speciale olie of een paraffineolie met de specificatie ISO VG 15.



AANWIJZING!

- ▶ De meegeleverde olie is niet-toxisch en veroorzaakt geen enkele irritatie op de huid of op de slijmvliezen. Deze olie is na 21 dagen voor ongeveer 20 % afgebroken (CEL-L-33-T-82).
- ▶ Smeer de messen voor, tijdens en na elk gebruik.
- ▶ Smeer de messen uiterlijk wanneer de messen strepen achterlaten of langzamer gaan bewegen.
- ▶ Doe een paar druppels olie op de voor- en zijkant van de scheermessen (zie afb. 15).
- ▶ Vervang beschadigde messen direct om letsel te voorkomen.

6.10 Reiniging



KENNISGEVING!

ONDESKUNDIGE REINIGING.

GEVAAR VOOR BESCHADIGING VAN DE SCHEERMACHINE!

- ▶ Reinig de scheermachine uitsluitend met een droge doek en met de meegeleverde kwast.
- ▶ In geen geval perslucht gebruiken.

Behuizing van de scheermachine

- ▶ Reinig de behuizing van de scheermachine met een droge doek.

Scheermessen, scheerkop en laadstation

- ▶ Koppel het laadstation los van de voeding.
- ▶ Maak de scheermessen, de scheerkop en het laadstation schoon met het meegeleverde kwastje.
- ▶ Smeer de scheermessen, zoals beschreven in hoofdstuk 6.9.
- ▶ Verwijder indien nodig de haren uit de houder van de lader.
- ▶ Reinig de contacten indien nodig met een droge doek.

7 Verhelpen van storingen

7.1 Veiligheidsvoorschriften



GEVAAR!

LEVENSGEVAAR DOOR ELEKTRISCHE STROOM!

Bij contact met leidingen en onderdelen die onder spanning staan, bestaat levensgevaar.

- ▶ Zet de machine uit voor u van start gaat met het verhelpen van de storing.
- ▶ Reparaties aan elektrische apparaten mogen alleen worden uitgevoerd door servicemonteurs van de fabriek of door vakmensen die door de producent zijn opgeleid.

Gedurende de garantieperiode mag het apparaat alleen door medewerkers geopend worden die door de fabrikant daartoe geautoriseerd zijn, anders komt de garantieclaim te vervallen.

7.2 Lokaliseren en verhelpen van storingen

Storing	Oorzaak	Storingsopheffing
Het bovenmes beweegt te weinig.	Bladveren zijn afgebroken.	Licht de klantenservice in.
	Excenterblok en/of excenteras is versleten (onvoldoende smering).	
Bovenmes beweegt niet	Tandwiel defect.	Licht de klantenservice in.
Stelknop klemt.	Schroefdraad is smerig of roestig.	Licht de klantenservice in.
	Drukveer is klem komen te zitten.	
Bladveren hebben speling in scheerkopverankering.	Kambladschroeven staan los.	Schroef de kambladschroeven vast.
Zwenkarm heeft speling ten opzichte van bladveer.	Bladveren en/of cilinderschroeven zijn versleten.	Licht de klantenservice in.
Zwenkarm laat zich maar moeilijk op en neer bewegen.	Centreerhuls verloren	Licht de klantenservice in.
Scheermachine snijdt slecht of helemaal niet	Scheermessen zijn stomp	Licht de klantenservice in.
	Scheermessen zijn niet volgens voorschrift geslepen	
	Scheermessen zijn niet geolied	Smeer de scheermessen om de 15 minuten.
	Scheerdruk is te laag.	Verhoog de scheerdruk zoals beschreven in hoofdstuk 6.5.
	Bladveren zijn afgebroken.	Licht de klantenservice in.
	De haren van het dier zijn nat.	Scheer alleen droog haar.
	Haren tussen boven- en ondermes ingeklemd.	Demonteer de scheermessen, reinig, smeer en monteer ze weer, stel de scheerdruk in.
	Scheerkop heeft te veel speling.	Licht de klantenservice in.
	Scheermessen zijn niet correct uitgelijnd.	Lijn de scheermessen correct uit, zie afb. 14.

Storing	Oorzaak	Storingsopheffing
Motor draait niet of stopt direct.	Scheerdruk te hoog.	Reduceer de scheerdruk zoals beschreven in hoofdstuk 6.5. Mes laten bijlijpen.
	Accu is leeg.	Accu opladen.
	Contacten verontreinigd.	Machine uitschakelen en de contacten van de machine en accu reinigen.
	Accu defect.	Accu vervangen.
	Brandlucht uit het motorhuis, motor verbrand.	Licht de klantenservice in.
	Scheerkop is geblokkeerd.	Blokkering opheffen.
	Motor en/of elektronica defect.	Licht de klantenservice in.
Motor loopt zeer langzaam.	Scheermessen zijn niet genoeg geolied.	Smeer de scheermessen.
	Scheerdruk te hoog.	Reduceer de scheerdruk zoals beschreven in hoofdstuk 6.5.
	Accu is bijna leeg.	Accu opladen.
	Motor en/of elektronica defect.	Licht de klantenservice in.
Motordeel wordt warm.	Scheerdruk te hoog.	Reduceer de scheerdruk zoals beschreven in hoofdstuk 6.5.
	Motor defect.	Licht de klantenservice in.
De looptijd van een acculading is te kort en/of de scheermessen worden heet.	Scheermessen zijn niet genoeg geolied	Scheermessen oliën.
	Accu's leeg of defect.	Alleen originele, volledig opgeladen accu's gebruiken.
De onderste led van het laadstation licht niet groen op.	Het laadstation is niet op de voeding aangesloten.	Laadstation op de voeding aansluiten.
	Elektronica of adapter defect.	Licht de klantenservice in.
Normaal laadproces start niet na insteken van lege accu.	Contactpunten van accu en/of laadstation zijn verontreinigd.	Contacten schoonmaken.
	Accu defect.	Accu vervangen.
	Elektronica is defect.	Licht de klantenservice in.
Onderste led licht groen op.	Accu is diep ontladen, het laadstation probeert de accuspanning te verhogen.	Als dit lukt, dan start het normale laadproces. (Sla ontladen accu's nooit op).
		Als dit niet lukt, dan licht de onderste led rood op (zie volgend tabelpunt).
Bovenste led licht rood op.	Accu defect.	Accu vervangen.

8 Reserveonderdelen

Zie tekening van reserveonderdelen aan het einde van deze handleiding.



VOORZICHTIG!

ONJUISTE OF DEFECTE RESERVEONDERDELEN KUNNEN LEIDEN TOT SCHADE, STORINGEN OF VOLLEDIG FALEN EN KUNNEN DE VEILIGHEID SCHADEN.

- ▶ Gebruik alleen originele reserveonderdelen van de producent. Koop de reserveonderdelen via officiële dealers of direct bij de producent.



AANWIJZING!

- ▶ Als er gebruik wordt gemaakt van niet goedgekeurde reserveonderdelen, vervallen alle aanspraken op garantie, service, schadevergoeding en aansprakelijkheid tegen de producent of zijn gevolmachtigden, dealers en vertegenwoordigers.

Gedurende de garantieperiode mag het apparaat alleen door medewerkers geopend worden die door de fabrikant daartoe geautoriseerd zijn, anders komt de garantieclaim te vervallen.

Pos. no.	Benaming	Aantal
	Scheermachine	
1	Veescheerkop compleet	1
2	Verstelknop vee	1
3	Afstandsschroef	1
4	Spil voor stelknop	1
5	PH-schroef M5x14	2
6	Behuizing voor veescheerkop	1
7	Drukveer	1
8	Drukklem	1
9	Excenterblok	1
10	Cil.-schroef met schacht M3x6	2
11	Bladveer	2
12	Zwenkarm	1
13	Kambladschr. vee/paard	2
14	Centreerhuls compleet	2
15	Drukschijf maat 3.73	1
16	Drukschijf maat 6	1
17	Excenteras vee	1
18	Excenterlager compleet	1
19	Tandwiel Z27 dubbel-recht	1
27	Rubbervoet	1

Pos. no.	Benaming	Aantal
30	Behuizing/mantel boven	1
31	Schakelaar	1
32	Palvergrendeling	1
33	Behuizing/mantel onder	1
34	Motorsteun voor	1
35	Motorsteun achter	1
36	Li-Ion-accu	1
37	PCB-machine	1
38	Schakelaarcontact	1
39	Sleufschroef met platte kop M2.6x6	2
40	Bovendeel behuizing gemonteerd, incl. schakelaar	1
41	Koord	1
45	Motor compleet	1
50	Laadstation compleet	1
51	Bovendeel behuizing van laadstation	1
52	PT-schroef KA30x16	15
53	Grondplaat voor laadstation	4
54	Lichtgeleider	1
55	PCB laadstation	1
60	Adapter	1
61	Stekker EU	opt.
62	AUS-stekker	opt.
63	Stekker GB	opt.
64	Stekker US	opt.

9 Verwijdering



KENNISGEVING!

Schade aan het milieu in geval van foutieve verwijdering!

- ▶ Afval van elektrische apparaten, smeer- en andere hulpstoffen moet apart worden verwijderd en mag alleen door afvalverwerkingsbedrijven worden verwerkt.



AANWIJZING!

- ▶ Breng de scheermachine voor de afvalverwerking naar een servicepunt of elektronikabedrijf in de buurt.

Indholdsfortegnelse

1	Sikkerhed	3
1.1	Generelt.....	3
1.2	Krav til personalet.....	3
1.3	Farer, der kan opstå fra apparatet.....	4
1.4	Personligt sikkerhedsudstyr	6
2	Generelt	7
2.1	Garantibetingelser	7
2.2	Kundeservice.....	7
2.3	Begrænsning af ansvar	8
2.4	Ophavsrettigheder.....	8
2.5	Anvendte symboler.....	8
2.6	Tiltænkt anvendelse	9
3	Tekniske data	10
3.1	Klipper	10
3.2	Ladestation og netdel	10
3.3	Batteri	10
3.4	Betjeningsbetingelser	10
4	Samling og funktion	10
4.1	Opbygning	10
4.2	Funktionsbeskrivelse.....	11
5	Transport, emballering og opbevaring	11
5.1	Standardudstyr	11
5.2	Emballage.....	11
5.3	Opbevaring	11
6	Betjening	12
6.1	Krav til anvendelsesstedet	12
6.2	Opsætning af opladerstation	12
6.3	Opladning af batterier.....	12
6.4	Visning af ladetilstanden	13
6.5	Indstilling af klippetrykket	14
6.6	Sådan tændes og slukkes klipperen	15
6.7	Sådan bruges klipperen	15
6.8	Udskiftning af blade.....	15
6.9	Smøring	16
6.10	Rengøring.....	17
7	Fejlafhjælpning	17
7.1	Sikkerhedshenvisninger	17
7.2	Fejlårsager og -afhjælpning	18
8	Reserve dele	20
9	Bortskaffelse	21

1 Sikkerhed

1.1 Generelt



FARE!

FARE VED MANGLENDE OVERHOLDELSE AF SIKKERHEDSHENVISNINGERNE!

Manglende overholdelse af de brugsanvisninger og sikkerhedshenvisninger, denne vejledning indeholder, medfører alvorlige kvæstelser eller skader på apparatet og personer.

- ▶ Overhold altid advarslerne og anvisningerne i denne vejledning.

Overhold følgende sikkerhedshenvisninger:

- ▶ Efterlad ikke klipperen uden opsyn, så længe den er tændt.
- ▶ Klipperen skal opbevares udenfor børns rækkevidde.

1.2 Krav til personalet

- Klipperen må kun betjenes af personer, der forventes at udføre deres arbejde pålideligt. Personer, hvis reaktionsevne er påvirket af f.eks. narkotika, alkohol eller lægemidler, må ikke anvende klipperen.
- Operatøren skal have erfaring i omgangen med de dyr, som skal klippes.
- Apparatet må ikke betjenes af børn (< 8 år).

Uvedkommende personer



FORSIGTIG!

FARE PGA. UVEDKOMMENDE PERSONER!

Uvedkommende personer, der ikke opfylder de beskrevne krav, kender ikke farerne i arbejdsområdet.

- ▶ Forbyd uvedkommende personer adgang til det sted, hvor klipningen foregår.
- ▶ I tvivlstilfælde skal personerne kontaktes og bortvises fra arbejdsområdet.
- ▶ Afbryd arbejdet, så længe uvedkommende personer opholder sig i arbejdsområdet.

1.3 Farer, der kan opstå fra apparatet

1.3.1 Fare pga. elektrisk strøm



FARE!

LIVSFARE PGA. ELEKTRISK STRØM!

Det er livsfarligt at røre ved spændingsførende ledninger eller komponenter!

- ▶ Reparationer af klipperen må kun udføres af autoriserede specialforretninger eller af vores kundeservice. Dette gælder især for udskiftningen af en beskadiget tilslutningsledning på ladeapparatet.
- ▶ Udsæt ikke klipperen for fugt. Dette kan forårsage kortslutning. Hvis der er mistanke om, at der er trængt væske ind i klipperen, må den ikke tændes og skal afleveres til et servicecenter.
- ▶ Klip ikke våde dyr.
- ▶ Dyp aldrig klipperen i vand eller andre væsker.
- ▶ Træk altid ladeapparatets ledning ud af stikkontakten ved at tage fat i selve stikket, ikke i ledningen.
- ▶ Kontrollér klipperen for udvendige, synlige skader, før den anvendes. Klipperen må ikke anvendes, hvis den er beskadiget.
- ▶ Sæt kun ladeapparatets stik ind i ubeskadigede stikkontakter.
- ▶ Vikl aldrig ledningen omkring klipperen, og opbevar den ikke på varme underlag og genstande.
- ▶ Sammenlign tilslutningsdataene (spænding og frekvens) på typeskiltet med dataene for dit elnet, før du tilslutter ladeapparatet. Disse data skal stemme overens for at forhindre skader på apparatet. Kontakt din elinstallatør, hvis du er i tvivl.
- ▶ Åbn aldrig klipperens hus.
- ▶ Hvis de spændingsførende tilslutninger berøres og den elektriske og mekaniske konstruktion ændres, er der fare for elektriske stød.
- ▶ Rengør kun klipperen tørt med en børste og den medfølgende rengøringspensel.
- ▶ Sluk klipperen, hver gang der udføres arbejde på apparatet, og træk batteriet ud af maskinen.
- ▶ Anvend udelukkende originale batterier.
- ▶ Anvend udelukkende originale netdele. Ved anvendelse af forkerte netdele bliver garantien ugyldig.
- ▶ Udsæt ikke ladeapparatet og batterierne for direkte sollys eller fugt.

1.3.2 Blade



FORSIGTIG!

FARE PGA. BEVÆGELIGE DELE!

Et blad, der bevæger sig, og spidse hjørner på bladet kan medføre kvæstelser.

- ▶ Udfør arbejdet med forsigtighed.
- ▶ Undgå enhver kontakt med blade, der bevæger sig.
- ▶ Rør ikke området ved bladene, heller ikke når maskinen er slukket, så længe maskinen er tilsluttet til en strømkilde. Afbryd altid strømforsyningen, når der arbejdes med bladene/klippehovedet.



FORSIGTIG!

FARE FOR FORBRÆNDING!

Klippehovedet bliver meget varmt, hvis det ikke smøres tilstrækkeligt med olie. Dette kan resultere i, at dyrene bliver urolige.

- ▶ Smør bladene og klippehovedet med olie gennem den dertil beregnede smøreåbning mindst hvert 15. minut under klipningen, så de ikke løber tør.

1.3.3 Batteri



FORSIGTIG!

RISIKO FOR SKADE VED FEJLAGTIG HÅNDTERING AF BATTERIER!

Genopladelige batterier skal håndteres særlig omhyggeligt.

- ▶ Anvend udelukkende originale batterier.
- ▶ Smid ikke batterierne i åben ild, og udsæt dem ikke for høje temperaturer. Der kan opstå eksplosionsfare.
- ▶ Anvend udelukkende ubeskadigede batterier.
- ▶ Udsæt ikke batterierne og ladestationen for direkte sollys eller fugt.
- ▶ Kortslut aldrig batterierne. Batterierne kan brænde sammen pga. overophedning i forbindelse med en kortslutning.
- ▶ Åbn aldrig et batteri. I forbindelse med fejlagtig anvendelse kan lækket væske forårsage hudirritation. Undgå kontakt med væsken. Skyl væsken af med det samme ved kontakt. Kommer væsken i øjnene, skal øjnene skylles med det samme i 10 minutter med vand og søg derefter læge.

1.3.4 Dyr



FORSIGTIG!

RISIKO FOR KVÆSTELSER FRA DYR!

Støjen fra klipperen kan have en urolig effekt på dyr. Et spark, angreb eller et dyrs vægt kan medføre kvæstelser.

- ▶ Kun personer med erfaring i dyrehåndtering må klippe dyr.
- ▶ Spænd dyret godt fast og sørg for at berolige det, før arbejdet påbegyndes.
- ▶ Udfør arbejdet med forsigtighed.
- ▶ Tilkald i nødstilfælde en ekstra person.



BEMÆRK!

BATTERIERNES HOLDBARHED NEDSÆTTES VED FEJLAGTIG HÅNDTERING!

Ved fejlagtig håndtering nedsættes batterierne kapacitet.

- ▶ Anvend udelukkende den originale ladestation. Andre ladeanordninger kan ødelægge batteriet.
- ▶ Kobl ladestationen fra strømmen, hvis den ikke skal anvendes i længere tid.
- ▶ Tag batterierne ud af ladestationen, hvis ladestationen ikke er tilsluttet til strømforsyningen.
- ▶ Stik aldrig andre genstande ind i åbningen på ladestationen eller i batteriets holder på apparatet.
- ▶ Skift batterier, der ikke længere kan genoplades ud. De ødelægger ladestationen.

1.4 Personligt sikkerhedsudstyr



FORSIGTIG!

RISIKO FOR KVÆSTELSER PGA. FORKERT ELLER MANGLENDE SIKKERHEDSUDSTYR!

Det er nødvendigt at bruge personligt sikkerhedsudstyr under arbejdet for at minimere de sundhedsmæssige farer.

- ▶ Brug altid det sikkerhedsudstyr, der er nødvendigt til det pågældende arbejde.



Skridsikre sko. Beskytter mod glidning/skridning på glatte underlag.



Beskyttelsesbriller til beskyttelse af øjnene mod omkringflyvende dele.



Tætsiddende beskyttelsesdragt med lav rivstyrke, tætsiddende ærmer og uden fremspringende dele. Beskyttelsesdragten beskytter overvejende mod at blive fanget i bevægelige maskindele.

Bær ikke ringe, kæder og andre smykker.



Arbejdshandsker til beskyttelse mod kvæstelser.



Støjemissionen under arbejdet er som regel 65 dB(A). Vi anbefaler, at der altid bruges høreværn under arbejdet.

2 Generelt

Denne vejledning beskriver en sikker og effektiv håndtering af maskinen. Læs vejledningen grundigt før betjening.

Alle oplysninger om sikkerhed og betjening i denne vejledning skal følges omhyggeligt.

Opbevar denne vejledning permanent. Hvis udstyret overleveres til andre personer, skal vejledningen følge med.

2.1 Garantibetingelser

Garantibetingelserne er indeholdt i de generelle betingelser og vilkår fra producenten.

2.2 Kundeservice

Du kan få yderligere tekniske oplysninger ved at kontakte vores kundeservice samt autoriserede servicecentre.

Derudover er vores medarbejdere altid interesserede i nye oplysninger og erfaringer fra brugen af udstyret, som kan være nyttige i forbindelse med forbedringer af vores produkter.

2.3 Begrænsning af ansvar

Alle data og oplysninger i denne brugervejledning er udarbejdet i overensstemmelse med aktuelle standarder, gældende lovgivning og sidste nye teknik i samarbejde med vores opdagelser og erfaringer gennem de sidste mange år.

Producenten er ikke ansvarlig for mangler, der skyldes:

- at driftsvejledningen ignoreres.
- at maskinen ikke anvendes som tiltænkt.
- anvendelse af ikke-instrueret personale.
- tekniske ændringer.
- brug af ikke-originale reservedele.

Det faktiske standardudstyr, der leveres, kan afvige fra særligt fremstillede modeller, fra ekstra bestillingsmuligheder eller pga. nyere fremskridt end de her beskrevne kommentarer og illustrationer.

2.4 Ophavsrettigheder

Dette dokument er ophavsretsligt beskyttet. Enhver mangfoldiggørelse eller ethvert genoptryk, også i uddrag, samt kopiering af illustrationerne, også i ændret tilstand, er kun tilladt med producentens skriftlige tilladelse.

2.5 Anvendte symboler



FARE!

EN ADVARSEL PÅ DETTE RISIKONIVEAU KENDETEGNER EN TRUENDE, FARLIG SITUATION.

Hvis den farlige situation ikke undgås, medfører dette dødelige eller alvorlige kvæstelser.

- ▶ Følg de nævnte anvisninger for at undgå faren.



FORSIGTIG!

EN ADVARSEL PÅ DETTE RISIKONIVEAU KENDETEGNER EN MULIG FARLIG SITUATION.

Hvis den farlige situation ikke undgås, medfører dette kvæstelser.

- ▶ Følg de nævnte anvisninger for at undgå faren.



OBS

EN ADVARSEL PÅ DETTE RISIKONIVEAU KENDETEGNER EN MULIG SKADE PÅ MATERIEL.

Hvis situationen ikke undgås, medfører dette skader på materiel.

- ▶ Følg de nævnte anvisninger for at undgå faren.



BEMÆRK!

- ▶ En bemærkning kendetegner yderligere oplysninger, der gør det lettere at bruge apparatet.

2.6 Tiltænkt anvendelse

Apparatet tjener udelukkende til klipning af kvæg og heste.

Andre eller mere omfattende anvendelser er ikke i overensstemmelse med den tiltænkte anvendelse.



FORSIGTIG!

Fare pga. ikke tiltænkt anvendelse!

Det kan være farligt ikke at anvende apparatet som tiltænkt og/eller til andre formål.

- ▶ Anvend kun apparatet som tiltænkt.
- ▶ Følg de fremgangsmåder, der er beskrevet i denne driftsvejledning.

Krav af enhver art pga. skader, der skyldes ikke tiltænkt anvendelse, er udelukket.

Risikoen bæres alene af ejeren.



FORSIGTIG!

Fare pga. forkert anvendelse!

Apparatet må især ikke anvendes til følgende formål:

- ▶ Anvendelse af udstyr på personer.
- ▶ Klipning af andre dyr, særligt farlige dyr, som f.eks. rovdyr.

3 Tekniske data

Ret til ændringer og forbedringer i takt med den tekniske udvikling forbeholdes.

3.1 Klipper

Greb	Ø 54 mm
Længde	280 mm
Vægt med batteri	1,02 kg
Motoreffekt	Se mærkepladen på maskinen
Omdrejningstal	Se mærkepladen på maskinen
Støjemission	65 dB (A) (EN 60745-1:2009)
Usikkerhed K	3 dB (A)

3.2 Ladestation og netdel

Spænding	Se mærkepladen på netdelen og på ladestationen.
Maks. strømforbrug	Se mærkepladen på netdelen og på ladestationen.
Frekvens	Se mærkepladen på netdelen og på ladestationen.

3.3 Batteri

Type	Li-Ion
Spænding	10,8 V
Kapacitet	Se mærkepladen på batteriet

3.4 Betjeningsbetingelser

Omgivelsestemperaturområde	0 - 40 °C
Maks. relativ luftfugtighed	75 %

4 Samling og funktion

4.1 Opbygning

- 1 Blade
- 2 Skærehoved
- 3 Smøreåbning
- 4 Indstilling af klippetryk
- 5 Motordel
- 6 Tænd-/sluk-knap
- 7 Interlock-batteri
- 8 Snor



Illustration 1

4.2 Funktionsbeskrivelse



Illustration 2

Klipperen er udelukkende beregnet til klipping af kvæg og heste. To kamformede blade fungerer som klipperedskaber. Det nederste blad (2), der vender mod huden, er fastsiddende og skruet sammen med huset. Det øverste blad (3) bevæges på tværs af dette. Det øverste blad sættes i bevægelse ved hjælp af en svingarm. Klippetrykket mellem bladene indstilles med justeringsknappen (1).

5 Transport, emballering og opbevaring

5.1 Standardudstyr

- 1 Klipper
- 1 par blade
- 1 Opladerstation
- 1 Reservebatteri (udstyrsorienteret)
- 1 Netdel med stik
- 1 specialskrueetrækker
- 1 flaske specialsmørelolie
- 1 Rengøringsbørste
- 1 kuffert til transport og opbevaring
- 1 Driftsvejledning



BEMÆRK!

- ▶ Kontrollér leveringen for fuldstændighed og synlige skader. Informér omgående din leverandør/forhandler, hvis leveringen er ufuldstændig eller beskadiget.

5.2 Emballage

Der anvendes udelukkende ikke-forurenende materiale til emballering.



Tilbageførelse af emballagen til materialekredsløbet sparer råstoffer og reducerer mængden af affald. Bortskaf emballagematerialer, der ikke skal bruges mere, i overensstemmelse med de gældende lokale forskrifter.

5.3 Opbevaring

Opbevar klipper og tilbehør under følgende forhold:

- ▶ Opbevar ikke udstyret udenfor.
- ▶ Opbevar udstyret et tørt og støvfrit sted.
- ▶ Beskyt udstyret mod solindstråling.
- ▶ Undgå mekanisk belastning.
- ▶ Opbevaringstemperatur: 0 til 40 °C

- ▶ Ved opbevaring i over 3 måneder, skal alle dele af udstyret efterses regelmæssigt.
- ▶ Opbevar klipperen i kufferten godt rensat, smurt og med frakoblet klippesystem, når den ikke er i brug (risiko for korrosion).

6 Betjening

6.1 Krav til anvendelsesstedet

- ▶ Vær opmærksom på driftsbetingelserne (se kapitel Tekniske data).
- ▶ Strømudgange på udendørsarealer skal være udstyret med en afbryder for reststrøm (FI).
- ▶ Der skal være tilstrækkelig belysning på arbejdspladsen.
- ▶ Stikdåsen skal være let tilgængelig, så strømforsyningen hurtigt kan afbrydes.
- ▶ Installationen skal være placeret uden for børns rækkevidde.
- ▶ Ladestationens tilslutningskabel må ikke strammes eller bøjes.
- ▶ Sørg for tilstrækkelig udluftning.

6.2 Opsætning af opladerstation

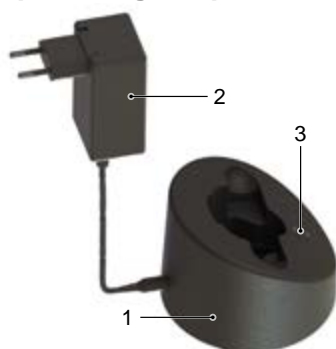

- ▶ Stil ladestationen (1) på et fast, plant, tørt og rent underlag.
- ▶ Forbind stiknetdelen (2) med ladestationen.
- ▶ Tilslut stiknetdelen til stikdåsen.
- ▶ LED'en (3), der permanent lyser grønt, indikerer, at stiknetdelen er sat korrekt i stikdåsen og at ladestationen får strøm. Ladestationen er klar til brug (se også kapitel 6.4).

Illustration 3

6.3 Opladning af batterier



- ▶ Tryk på begge sider af batterilåsen (1) og tag batteriet ud.
- ▶ Kontrollér batteriets kontakter for fremmedlegemer og snavs.

Illustration 4



Illustration 5

- ▶ Sæt batteriet ind i den dertil beregnede opladningsforbydning på ladestationen oppefra og uden at bruge magt.



Illustration 6

- ▶ Batteriet lades op. Opladningens forløb vises af LED'ens løbelys iht. opladningstilstanden (se også kapitel 6.4). Når batteriet er ladet helt op, skifter ladestationen til "opretholdelsesladning".



Illustration 7

- ▶ Skub det opladede batteri ind i klipperen, indtil batterilåsen (1) går i hak i begge sider.

6.4 Visning af ladetilstanden

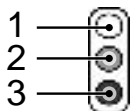

LED'erne vises som følger i denne driftsvejledning:

- | | |
|---|-----------------|
| 1 | LED slået fra |
| 2 | LED lyser rødt |
| 3 | LED lyser grønt |

Der vises fire ladetilstande med LED'erne:



Stiknetdel tilsluttet

LED'en, der permanent lyser grønt, viser, at stiknetdelen er sat korrekt i stikdåsen. Ladestationen får strøm og er klar til brug.

Normal opladning

Den grønne løbelys angiver, at batteriet lades op. Opladningen vises på forskellige måder:



Afladet batteri, 0 % batteriladning



ca. 30 % batteriladning



ca. 75 % batteriladning



ca. 90 % batteriladning

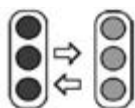

Dybdeafledning

Er batteriet dybdeafledet, blinker den nederste LED grønt. Ladeapparatet forsøger at oplade batteriet. Stiger spændingen ikke efter et stykke tid, skifter visningen til "Batteri defekt". I modsat fald begynder den normale opladning.

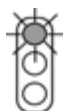

Defekt batteri

Kan batteriet ikke længere oplades eller er defekt, blinker den øverste LED rødt.

6.5 Indstilling af klippetrykket



Illustration 8

Indstil klippetrykket på følgende måde før klipningen:

- ▶ Drej justeringsknappen i pilens retning, indtil der mærkes modstand.
- ▶ Drej justeringsknappen en 1/4 omdrejning mere i pilens retning.
- ▶ Kontrollér klippeydelsen på dyret efter hver enkelt ny indstilling, og drej først derefter videre.
- ▶ Sæt klippetrykket op ved at dreje indstillingsknappen 1/4 omdrejning mere i pilens retning, hvis klipperens ydelse forringes. Hvis dette ikke giver det ønskede resultat, skal bladene skiftes ud eller efterslibes.



BEMÆRK!

- ▶ Hvis klippetrykket er for lavt, kan hår samle sig mellem blade-ne. Dette giver et dårligt klipperesultat. Rengør i dette tilfælde bladene som beskrevet i kapitel 6.10.

6.6 Sådan tændes og slukkes klipperen



Illustration 9

- ▶ Skub tænd-/sluk-knappen til position **I** for at tænde for klipperen.
- ▶ Skub tænd-/sluk-knappen til position **0** for at slukke for klipperen (se illustration 9).

6.7 Sådan bruges klipperen

- ▶ Gå hen til dyret forfra.
- ▶ Hold fast i det dyr, der skal klippes, og sørg for at berolige det.
- ▶ Tænd for klipperen allerede, når dyret er inden for synsvidde.
- ▶ Hold øje med dyrets adfærd under klipningen.
- ▶ Sluk for klipperen efter klipningen.

6.8 Udskiftning af blade



Illustration 10



Illustration 11

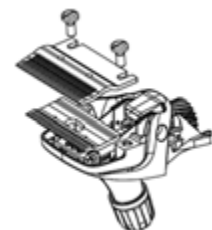

Illustration 12

- ▶ Sluk for klipperen ved at skubbe skydeknappen til position "0".
- ▶ Drej justeringsknappen i pilens retning, indtil modstanden reduceres.
- ▶ Læg klipperen på et jævnt underlag med kampladeskruerne opad.

- ▶ Løsn kampladeskruerne og fjern bladene.



BEMÆRK!

- ▶ Kontrollér, at bladene er placeret korrekt i forhold til hinanden under monteringen af de nye eller efterslebne blade.



- ▶ Læg det nye øverste blad ind i svingarmens førings-spids.
- ▶ Smør de slebne flader på det øverste blad med et par dråber olie.

Illustration 13



- ▶ Montér det nye nederste blad. Justér det således, at det nederste blads slebne flader rager ca. 1,5 - 2 mm ud over det øverste blads spids.
- ▶ Spænd kampladeskruerne.

Illustration 14



BEMÆRK!

- ▶ Brug kun skarpe blade og udskift sløve eller defekte blade uden tænder. Bladene kan kun slibes skarpe igen på en særlig maskine eller af en specialist. Kontakt dit servicecenter i denne forbindelse.

6.9 Smøring



For at opnå et godt klipperesultat samt forøge klipperens og klippehovedets levetid er der brug for et tyndt lag olie mellem det øverste og det nederste blad. Alle andre bevægelige dele på klippehovedet skal også smøres.

- ▶ Dryp olie på bladene og ind i smøreåbningen på klippehovedet.

Illustration 15



OBS

MULIG BESKADIGELSE AF KLIPPEREN!

Hvis klippehovedet ikke er smurt tilstrækkeligt med olie, resulterer dette i opvarmning og i at klipperens og bladenes levetid reduceres.

- ▶ Smør bladene tilstrækkeligt og mindst hvert 15. minut under klipningen, så de ikke løber tør.

- ▶ Anvend kun den medfølgende specialolie eller en paraffinolie med specifikationen ISO VG 15.



BEMÆRK!

- ▶ Den medfølgende olie er ugiftig og har ikke en irriterende virkning på hud eller slimhinder. Paraffinolien nedbrydes med ca. 20 % efter 21 dage (CEL-L-33-T-82).
- ▶ Smør knivene med olie før, under og efter hver anvendelse.
- ▶ Smør senest knivene med olie, når knivene efterlader striber eller bliver langsommere.
- ▶ Påfør et par dråber olie foran og på siden af bladene (se illustration 15)
- ▶ Skift omgående beskadigede knive ud for at forhindre kvæstelser.

6.10 Rengøring



OBS

FORKERT UDFØRT RENGØRING.

DER ER RISIKO FOR AT BESKADIGELSE AF KLIPPEREN!

- ▶ Rengør kun klipperen med en tør klud og med den medfølgende pensel.
- ▶ Brug under ingen omstændigheder trykluft.

Klipperens hus

- ▶ Rengør klipperens hus med en tør klud.

Blade, klippehoved og ladestation

- ▶ Kobl ladestationen fra strømmen.
- ▶ Rengør bladene, klippehovedet og ladestationen med den medfølgende pensel.
- ▶ Smør bladene som beskrevet i kapitel 6.9.
- ▶ Fjern evt. hår fra opladningsforbybningen.
- ▶ Rengør kontakterne efter behov med en tør klud.

7 Fejlafhjælpning

7.1 Sikkerhedshenvisninger



FARE!

LIVSFARE PGA. ELEKTRISK STRØM!

Det er livsfarligt at røre ved spændingsførende ledninger eller komponenter!

- ▶ Sluk for maskinen, før fejl afhjælpes.
- ▶ Reparationer på elektriske apparater må kun udføres af vores kundeservice eller af fagpersonale, der er skolet af producenten. Apparatet må under garantiperioden kun åbnes af et personale, der er autoriseret af producenten. I modsat fald bortfalder garantikravet.

7.2 Fejlårsager og -afhjælpning

Fejl	Årsag	Udbedring
Øverste blad bevæger sig for lidt.	Bladfjedrene er knækket.	Kontakt kundeservice.
	Excenterfirkanten og/eller excenterakslen er slidt (utilstrækkelig smøring).	
Øverste blad bevæges ikke	Tandhjul defekt.	Kontakt kundeservice.
Indstillingsknappen sidder fast.	Gevindet er snavset eller korroderet.	Kontakt kundeservice.
	Trykfjederen sidder fast.	
Bladfjedrene har slør i hovedforankringen.	Kampladeskruerne er løse.	Spænd kampladeskruerne.
Svingarmen har slør mod bladfjederen.	Bladfjedrene og/eller cylinderskruerne er slidt.	Kontakt kundeservice.
Svingarmen er vanskelig at bevæge op og ned.	Centreringsbøsningen tabt.	Kontakt kundeservice.
Klipper skærer dårligt eller slet ikke	Skæreblade er sløve	Kontakt kundeservice.
	Saksens knive er ikke slebet forskriftsmæssigt	
	Skæreblade er ikke smurt	Smør bladene med olie hvert 15. minut.
	Klippetrykket for lavt.	Sæt klippetrykket op som beskrevet i kapitel 6.5.
	Bladfjedrene er knækket.	Kontakt kundeservice.
	Dyrenes' pels er våd.	Klip kun tør pels.
	Hår sidder fast mellem øvre og nedre blad.	Afmontér bladene, rengør, smør og montér dem igen og indstil klippetrykket.
	Klippehovedet har for meget slør.	Kontakt kundeservice.
Bladene er ikke positioneret korrekt.	Positionér bladene korrekt, se illustration 14.	

Fejl	Årsag	Udbedring
Motoren kører ikke eller standser med det samme.	Klippetrykket er for højt.	Sæt klippetrykket ned som beskrevet i kapitel 6.5. Efterslib knivene.
	Tomt batteri.	Oplad batteri.
	Kontakter beskidte.	Sluk for klipper, og rengør kontakter.
	Defekt batteri.	Skift batteriet ud.
	Motorhus lugter brændt. Motor er brændt ud.	Kontakt kundeservice.
	Skærehoved blokeret.	Fjern blokeringen.
	Motor og/eller elektronik defekt.	Kontakt kundeservice.
Motor kører meget langsomt.	Skæreblade er ikke tilstrækkeligt smurt.	Smør bladene med olie.
	Klippetrykket er for højt.	Sæt klippetrykket ned som beskrevet i kapitel 6.5.
	Batteriet er næsten helt afladet.	Oplad batteri.
	Motor og/eller elektronik defekt.	Kontakt kundeservice.
Motordelen bliver varm.	Klippetrykket er for højt.	Sæt klippetrykket ned som beskrevet i kapitel 6.5.
	Motor defekt.	Kontakt kundeservice.
Køretid for fuldt opladet batteri er for kort og/eller blade opvarmes.	Skæreblade er ikke tilstrækkeligt smurt	Smør skæreblade.
	Der anvendes fladt, ikke helt opladet eller defekt batteri.	Anvend kun intakte og fuldt opladede originale batterier.
Den nederste LED på ladestationen lyser ikke grønt.	Opladerstation er ikke tilsluttet strømforsyningen.	Slut opladerstationen til strømforsyningen.
	Elektronik eller netdel defekt.	Kontakt kundeservice.
Når det tomme batteri sættes i, starter den normale opladning ikke.	Batteriets og/eller ladestationens kontakter er snavset.	Rengør kontakter.
	Defekt batteri.	Skift batteriet ud.
	Elektronikken er defekt.	Kontakt kundeservice.
Nederste LED lyser grønt.	Batteriet er dybdeafladet, ladestationen forsøger at sætte batteriets spænding op.	Er dette muligt, starter den normale opladning. (Afladte batterier må aldrig lagres).
		Er det ikke muligt, lyser den øverste LED rødt (se nedenstående tabelpunkt).
Øverste LED lyser rødt.	Defekt batteri.	Skift batteriet ud.

8 Reservedele

Se illustrationen med reservedele sidst i denne driftsvejledning.



FORSIGTIG!

FEJLBEHÆFTEDE RESERVEDELE KAN RESULTERE I BESKADIGELSE, FUNKTIONSFEJL SAMT KOMPLET TAB OG KAN FORRINGE SIKKERHEDEN.

- ▶ Anvend kun producentens originale reservedele. Køb reservedelene hos en autoriseret forhandler eller direkte hos producenten.



BEMÆRK!

- ▶ Hvis der anvendes ikke godkendte reservedele, bortfalder samtlige garanti-, service- og erstatningskrav og krav om erstatningsansvar over for producenten eller producentens befuldmægtigede, forhandlere og repræsentanter.

Apparatet må under garantiperioden kun åbnes af et personale, der er autoriseret af producenten. I modsat fald bortfalder garantikravet.

Pos.nr.	Betegnelse	Antal
	Klipper	
1	Kreaturklippehoved komplet	1
2	Justeringsknap kreatur	1
3	Afstandsskrue	1
4	Spindel til justeringsknap	1
5	PH-skrue M5x14	2
6	Hus til kreaturklippehoved	1
7	Trykfjeder	1
8	Klembøjle	1
9	Excenterfirkant	1
10	Cyl.-skruer med skaft M3x6	2
11	Bladfjeder	2
12	Skæreholder	1
13	Kampladeskrue kreatur/hest	2
14	Centreringsbøsning komplet	2
15	Sikringsskive til aksel str. 3.73	1
16	Sikringsskive til aksel str. 6	1
17	Excenteraksel kreatur	1
18	Excenterleje komplet	1
19	Tandhjul Z27 dobbeltlinje	1
27	Gummifod	1
30	Husoverdel	1

Pos.nr.	Betegnelse	Antal
31	Kontakt	1
32	Låseanordning til knap	1
33	Husunderdel	1
34	Motorholder foran	1
35	Motorholder bag	1
36	Batteri Li-Ion	1
37	PCB maskine	1
38	Afbryder	1
39	Flad krydskærverskrue M2.6x6	2
40	Motorhus, øvre, forsamlet	1
41	Snor	1
45	Motor	1
50	Ladestation komplet	1
51	Øvre husdel til opladerstation	1
52	PT-skrue KA30x16	15
53	Jordplade til opladerstation	4
54	Lysleder	1
55	PCB-opladerstation	1
60	Netdel	1
61	Stik, EU	eks.
62	Stik AUS	eks.
63	Stik, GB	eks.
64	Stik, US	eks.

9 Bortskaffelse



OBS

Miljøskade ved forkert bortskaffelse!

- ▶ Elektrisk og elektronisk affald, smøremidler og andre hjælpemidler skal bortskaffes som farligt affald og må kun bortskaffes af autoriserede specialvirksomheder!



BEMÆRK!

- ▶ Aflever klipperen til bortskaffelse hos et servicecenter eller et elværksted.

Innehållsförteckning

1	Säkerhet.....	3
1.1	Allmänt.....	3
1.2	Krav på personalen	3
1.3	Risker som maskinen kan medföra	4
1.4	Personlig skyddsutrustning (PSU)	6
2	Allmänt	7
2.1	Garantivillkor.....	7
2.2	Kundservice.....	7
2.3	Ansvarsbegränsning.....	8
2.4	Upphovsrätt	8
2.5	Använda symboler.....	8
2.6	Avsedd användning	9
3	Tekniska data	10
3.1	Klipper	10
3.2	Laddningsstation och nätdel	10
3.3	Batteri	10
3.4	Driftsförhållanden.....	10
4	Montering och funktion.....	10
4.1	Konstruktion	10
4.2	Funktionsbeskrivning.....	11
5	Transport, förpackning och förvaring	11
5.1	Leverans	11
5.2	Emballage.....	11
5.3	Lagring.....	11
6	Handhavande	12
6.1	Krav på användningsplatsen	12
6.2	Installera laddningsstationen.....	12
6.3	Ladda batterierna	12
6.4	Visning av laddningsstatus.....	13
6.5	Inställning av skärtryck.....	14
6.6	In- och urkoppling av klippmaskinen	15
6.7	Så här används klippmaskinen	15
6.8	Skärknivsbyte	15
6.9	Smörjning	16
6.10	Rengöring.....	17
7	Åtgärder vid funktionsstörning	17
7.1	Säkerhetsanvisningar	17
7.2	Orsaker och åtgärder vid funktionsstörning	18
8	Reservdelar.....	20
9	Kassering	21

1 Säkerhet

1.1 Allmänt



FARA!

OLYCKSRISKER OM SÄKERHETSANVISNINGARNA INTE BEAKTAS!

Om de hanteringsanvisningar och säkerhetsinstruktioner som beskrivs i denna anvisning ignoreras, leder detta till allvarliga kroppsskador eller till skador på maskinen och personer.

- ▶ Beakta ovillkorligen varningsinstruktionerna och anvisningarna i denna manual.

Beakta följande säkerhetsanvisningar:

- ▶ Lämna inte klippmaskinen utan uppsikt så länge den är inkopplad.
- ▶ Förvara klippmaskinen utom räckhåll för barn.

1.2 Krav på personalen

- Klippmaskinen får endast användas av personer som förväntas kunna utföra arbetet på ett tillförlitligt sätt. Personer vilkas reaktionsförmåga är påverkad av t.ex. droger, alkohol eller medicin får inte hantera maskinen.
- Användaren måste ha erfarenhet av att hantera djuren som ska klippas.
- Det är förbjudet för barn (< 8 år) att använda maskinen.

Obehöriga



OBS!

RISKER FÖR OBEHÖRIGA PERSONER!

Obehöriga personer som inte uppfyller de beskrivna villkoren, känner inte till riskerna inom arbetsområdet.

- ▶ Förbjud obehöriga personer tillträde till klippningsplatsen.
- ▶ Prata i tveksamma fall med personer och avlägsna dem från arbetsområdet.
- ▶ Avbryt arbetet så länge obehöriga uppehåller sig inom arbetsområdet.

1.3 Risker som maskinen kan medföra

1.3.1 Fara pga. elström



FARA!

LIVSFARA PGA. ELSTRÖM!

Kontakt med spänningsförande ledningar och komponenter innebär livsfara!

- ▶ Låt klippmaskinen endast repareras av behörig återförsäljare eller hos fabrikens kundtjänst. Detta gäller speciellt för byte av en skadad nätsladd på laddaren.
- ▶ Utsätt inte klippmaskinen för fukt. Det kan orsaka kortslutning. Om risk finns för att vätska trängt in i klippmaskinen, slå inte på maskinen igen och lämna den till en serviceverkstad.
- ▶ Klipp aldrig våta djur.
- ▶ Klippmaskinen får inte doppas ner i vatten eller andra vätskor.
- ▶ Dra alltid ut laddarens nätsladd ur nätuttaget genom att ta i stickkontakten och inte genom att dra i nätsladden.
- ▶ Kontrollera att klippmaskinen inte har några synliga skador innan användning. Använd aldrig en skadad klippmaskin.
- ▶ Koppla laddarens stickpropp endast till felfritt nätuttag.
- ▶ Linda inte upp nätsladden kring klippmaskinen och håll sladden på betryggande avstånd från heta underlag och föremål.
- ▶ Jämför typskyltens data (spänning och frekvens) med elnätets data innan laddaren ansluts. Dessa data måste överensstämma för att undvika skador på maskinen. I tveksamma fall hör med elfackhandlaren.
- ▶ Klippmaskinens kåpa får absolut inte öppnas.
- ▶ Om spänningsförande kopplingar berörs och den elektriska eller mekaniska konstruktionen förändras, finns risk för elstöt.
- ▶ Rengör klippmaskinen med en torr borste och medföljande rengöringspensel.
- ▶ Innan arbeten utförs på klippmaskinen ska den slås från och batteriet dras ut ur maskinen.
- ▶ Använd endast originalbatterier.
- ▶ Använd endast originalnättdelar. Vid användning av felaktiga nättdelar gäller inte garantin.
- ▶ Utsätt inte laddaren och batterierna för direkt solljus eller fukt.

1.3.2 Skär



OBS!

FARA PGA. RÖRLIGA KOMPONENTER!

En rörlig skärkniv och skärknivens spetsiga hörn kan orsaka kroppsskada.

- ▶ Arbeta försiktigt.
- ▶ Undvik all kontakt med de rörliga skärknivarna.
- ▶ Berör inte heller skärknivarna efter att maskinen har kopplats från, så länge maskinen är ansluten till en strömkälla. Bryt alltid strömmen innan arbeten utförs på skärknivarna/skärhuvudet.



OBS!

FÖRBRÄNNINGSRISK!

Skärhuvudet blir varmt om det inte smörjs i tillräcklig grad. Detta kan leda till att djuren oroas.

- ▶ Under klippning, smörj skärknivarna och skärhuvudet med olja genom den avsedda smörjöppningen, minst var 15 minut, för att de inte ska bli torra.

1.3.3 Batteri



OBS!

RISK FÖR SKADA VID FELAKTIG HANTERING AV BATTERIER!

Laddningsbara batterier måste hanteras extra försiktigt.

- ▶ Använd endast originalbatterier.
- ▶ Kasta inte in batterierna i eld och utsätt dem inte för höga temperaturer. Det finns risk för explosion.
- ▶ Använd endast oskadade batterier.
- ▶ Utsätt aldrig batterierna och laddaren för direkt solljus eller fukt.
- ▶ Kortslut aldrig uppladdningsbara batterier. Om ett batteri kortsluts kan överhettningen leda till att det börjar brinna.
- ▶ Öppna aldrig ett uppladdningsbart batteri. Vid felaktig användning kan läckande vätska orsaka irritation på huden. Undvik kontakt med vätskan. Skölj genast bort vätskan vid kontakt. Om du får vätskan i ögonen, skölj dem genast med vatten i 10 minuter och uppsök läkare omgående.

1.3.4 Djur



OBS!

RISK FÖR PERSONSKADA PGA. DJUR!

Klipprens ljud kan störa djuren. Sparkar, angrepp eller djurets kroppsvikt kan leda till personskador.

- ▶ Endast personer som har erfarenhet av att hantera djuren får klippa djuren.
- ▶ Fäst djuret stadigt och lugna ner det före arbetet.
- ▶ Arbeta försiktigt.
- ▶ I nödfall, tillkalla en andra person.



NOTERA!

FÖRKORTAD LIVSLÄNGD OM BATTERIERNÄ HANteras FELAKTIGT!

Om batterierna hanteras felaktigt minskar batteriets kapacitet.

- ▶ Använd endast originalladdaren. Andra laddningsstationer kan förstöra batteriet.
- ▶ Ta bort laddningsstationen från elnätet när den inte ska användas under en längre tid.
- ▶ Ta ut batteriet ur laddningsstationen när laddningsstationen inte är ansluten till elnätet.
- ▶ Stoppa aldrig in andra föremål i öppningen på laddningsstationen eller i batteriplatsen på maskinen.
- ▶ Byt ut batterier som inte längre kan laddas upp. De orsakar skador på laddningsstationen.

1.4 Personlig skyddsutrustning (PSU)



OBS!

RISK FÖR SKADOR PGA. FELAKTIG ELLER SAKNAD SKYDDSUTRUSTNING!

För att minimera hälsoriskerna är det nödvändigt att använda personlig skyddsutrustning.

- ▶ Använd alltid den skyddsutrustning som krävs för respektive arbete.



Halksäkra skor. För att förhindra halkolyckor på halt underlag.



Skyddsglasögon för att skydda ögonen mot utslungade delar.

Åtsittande arbetskläder med låg rivhållfasthet, åtsittande ärmar och utan utstående partier. Kläderna skyddar främst mot indragning i rörliga maskinkomponenter.



Ringar, kedjor eller andra smycken får inte användas under arbetet.



Arbetshandskar som skydd mot kroppsskada.



Ljudemissionen under arbetet uppgår vanligtvis till 65 dB(A). Vi rekommenderar att alltid använda hörselskydd.

2 Allmänt

Med hjälp av den här handboken uppnår du en säker och effektiv hantering av maskinen. Läs instruktionerna noggrant innan utrustningen börjar användas.

Grunden för en säker drift är att följa all information om säkerhet och handhavande i den här handboken.

Ha alltid den här handboken till hands. Se till att andra som använder utrustningen får tillgång till den här handboken.

2.1 Garantivillkor

Garantivillkoren ingår i tillverkarens allmänna bestämmelser och villkor.

2.2 Kundservice

Teknisk information tillhandahålls av vår kundservice eller våra auktoriserade servicecenter (se kontaktadress på baksidan av handboken).

Vår personal är dessutom intresserad av ny information och nya erfarenheter som kan vara användbara när det gäller att förbättra produkterna.

2.3 Ansvarsbegränsning

Alla data och all information i den här instruktionshandboken är sammanställda utifrån aktuella standarder, föreskrifter och state of the art, så väl som våra många års praktiska erfarenheter.

Tillverkaren påtar sig inget ansvar för fel till följd av:

- instruktionerna i denna bruksanvisning har ignorerats.
- maskinen inte har använts ändamålsenligt.
- Att utrustningen har använts av icke instruerad personal.
- Tekniska modifikationer.
- originalreservdelar inte har använts.

Den faktiska leveransen kan skilja sig åt från de beskrivningar och bilder som ges, på grund av specialkonstruerade modeller, extra beställningsalternativ eller den senaste state of the art.

2.4 Upphovsrätt

Detta dokument är upphovsrättsligt skyddat. Varje reproduktion resp. kopia, även utdragsvis, samt presentation av bilder, även i förändrat tillstånd, är endast tillåtet med tillverkarens skriftliga samtycke.

2.5 Använda symboler



FARA!

EN VARNING PÅ DENNA RISKNIVÅ ÄR KARAKTERISTISK FÖR EN HOTANDE FAROSITUATION.

Om den farliga situationen inte undviks, leder detta till död eller allvarliga kroppsskador.

- ▶ Följ beskrivna anvisningar för att undvika fara.



OBS!

EN VARNING PÅ DENNA RISKNIVÅ ÄR KARAKTERISTISK FÖR EN EVENTUELLT FARLIG SITUATION.

Om den farliga situationen inte undviks kan detta leda till kroppsskador.

- ▶ Följ beskrivna anvisningar för att undvika fara.



OBSERVERA!

EN VARNING PÅ DENNA RISKNIVÅ ÄR KARAKTERISTISK FÖR EN EVENTUELL SAKSKADA.

Om den farliga situationen inte undviks kan detta leda till saksador.

- ▶ Följ beskrivna anvisningar för att undvika fara.



NOTERA!

- ▶ En anvisning som lämnar tilläggsinformation som underlättar hanteringen av maskinen.

2.6 Avsedd användning

Apparaten används uteslutande för klippning av nötboskap och hästar.

All annan användning anses inte vara ändamålsenlig.



OBS!

Fara vid icke ändamålsenlig användning!

Maskinen kan vid icke ändamålsenlig användning och/eller annan användning medföra fara.

- ▶ Använd maskinen uteslutande för avsett ändamål.
- ▶ Följ de tillvägagångssätt som beskrivs i denna bruksanvisning.

Anspråk av alla slag gällande skador i samband med icke ändamålsenlig användning uteslutes.

För riskerna ansvarar endast användaren.



OBS!

Fara vid felaktig användning!

Använd inte maskinen för följande arbeten:

- ▶ Använda maskinen för människor.
- ▶ Klippa andra djur, i synnerhet farliga djur som rovdjur.

3 Tekniska data

Förbehåll för ändringar och förbättringar inom ramen för den tekniska utvecklingen.

3.1 Klipper

Handtag	Ø 54 mm
Längd	280 mm
Vikt med batteri	1,02 kg
Motoreffekt	se maskinens typskylt
Varvtal	se maskinens typskylt
Ljudemission	65 dB (A) (EN 60745-1:2009)
Osäkerhet K	3 dB (A)

3.2 Laddningsstation och nätdel

Spänning	se nätdelens och laddningsstationens typskylt
Max. strömförbrukning	se nätdelens och laddningsstationens typskylt
Frekvens	se nätdelens och laddningsstationens typskylt

3.3 Batteri

Typ	Li-Ion
Spänning	10,8 V
Kapacitet	se batteriets typskylt

3.4 Driftsförhållanden

Omgivningstemperatur	0–40 °C
max. relativ luftfuktighet	75 %

4 Montering och funktion

4.1 Konstruktion

- 1 Skär
- 2 Klipphuvud
- 3 Smörjöppning
- 4 Inställning av skärtryck
- 5 Motordel
- 6 Strömställare På/Av
- 7 Spärr batteri
- 8 Snöre



Fig. 1

4.2 Funktionsbeskrivning



Fig. 2

Klippmaskinen är avsedd för klippning av nötboskap och hästar. Två kamformade skär utgör skärverktyget. Den undre kniven (2) som ligger mot huden är fastskruvad i kåpan. Överskåret (3) rör sig på tvären mot underskåret. Övre kniven sätts i rörelse med hjälp av en svängarm. Skärtrycket mellan knivarna ställs in på justerhuvudet (1).

5 Transport, förpackning och förvaring

5.1 Leverans

- 1 klippmaskin
- 1 par skärknivar
- 1 laddningsstation
- 1 reservbatteri (beroende på utrustning)
- 1 nätadel med stickpropp
- 1 specialskruvmejsel
- 1 flaska specialsmörjolja
- 1 rengöringspense
- 1 väska för transport och förvaring
- 1 bruksanvisning



NOTERA!

- ▶ Kontrollera att alla delar finns med och att synliga skador inte uppstått. Rapportera genast till leverantören/återförsäljaren om leveransen är ofullständig eller skadad.

5.2 Emballage

Till förpackningen används endast icke miljöfarligt material.



Återvinning av emballaget spar råämnen och minskar avfallet. Avfallshantera förpackningsmaterialet enligt lokalt tillämpliga föreskrifter.

5.3 Lagring

Förvara klipper och tillbehör under följande förhållanden:

- ▶ Förvaras ej utomhus.
- ▶ Förvaras torrt och dammfritt.
- ▶ Skyddas mot direkt solljus.
- ▶ Undvik mekaniska stötar.
- ▶ Förvaringstemperatur: 0–40 °C

- ▶ Vid längre förvaring än tre månader, kontrollera alla delarnas allmänna kondition då och då.
- ▶ Rengör klippmaskinen noga efter varje användning, förvara den väloljad och med lossat klippsystem i maskinens förpackning (risk för rost).

6 Handhavande

6.1 Krav på användningsplatsen

- ▶ Följ föreskrivna driftvillkor (se kapitlet Tekniska data).
- ▶ Kraftuttag i ytterområdet måste vara försedda med en överströmsbrytare (FI).
- ▶ Arbetsplatsen måste vara väl upplyst.
- ▶ Nätuttaget måste vara lätt tillgängligt så att nätströmmen vid behov snabbt kan brytas.
- ▶ Platsen måste vara utom räckhåll för barn.
- ▶ Laddningsstationens nätsladd får inte vara hårt spänd och inte heller knäckt.
- ▶ Ordna med tillräcklig ventilation.

6.2 Installera laddningsstationen

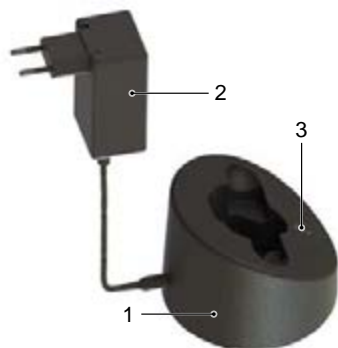

- ▶ Placera laddningsstationen (1) på ett fast, platt, torrt och rent underlag.
- ▶ Anslut nätdelen (2) till laddningsstationen.
- ▶ Anslut nätdelen till eluttaget.
- ▶ Det konstanta gröna ljuset från den nedre lysdioden (3) signalerar att nätdelen är korrekt ansluten till eluttaget och att laddningsstationen får ström. Laddningsstationen är driftklar (se också kapitel 6.4).

Fig. 3

6.3 Ladda batterierna



- ▶ Tryck på båda sidor av batterispärren (1) och ta ut batteriet.
- ▶ Kontrollera att batterikontakterna är fria från främmande föremål och smuts.

Fig. 4



Fig. 5

- ▶ Placera batteriet uppifrån, utan våld, i laddningsplatsen på laddningsstationen.



Fig. 6

- ▶ Batteriet laddas. Laddningsprocessen visas med ett löpande ljus hos lysdioderna som motsvarar laddningsstatusen (se också kapitel 6.4). Så snart batteriet är färdigladdat, växlar alla lysdioder från rött till grönt och laddningsstationen slår om till "Underhållsladdning".



Fig. 7

- ▶ Skjut in det uppladdade batteriet i klippmaskinen tills batterispärren (1) hakar i på båda sidor.

6.4 Visning av laddningsstatus

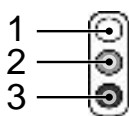

Lysdioderna avbildas i bruksanvisningen på följande sätt:

- | | | | |
|---|---|---|--------------------------------|
| 1 | — | 1 | Lysdiod avstängd |
| 2 | — | 2 | Lysdioden lyser med rött ljus |
| 3 | — | 3 | Lysdioden lyser med grönt ljus |

Med hjälp av lysdioderna visas fyra olika laddningsstatusar:



Nätdel ansluten

Det konstanta gröna ljuset från den nedre lysdioden visar att nätdelen är korrekt ansluten till eluttaget. Laddningsstationen får ström och är driftklar.

Normal laddning

Grönt löpande ljus visar att batteriet laddas. Beroende på restspänning, visas laddningsprocessen på olika sätt:



Urladdat batteri, 0 % batteriladdning

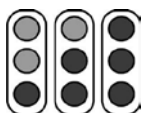

ca 30 % batteriladdning

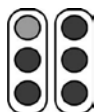

ca 75 % batteriladdning



ca 90 % batteriladdning

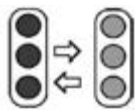

Djupurladdat batteri

När batteriet är djupurladdat lyser den nedre lysdioden grönt. Laddaren försöker ladda batteriet. Stiger inte spänningen efter en tid, ändras visningen till "Batteri defekt". Annars påbörjas normal laddning.

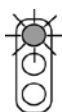

Batteri defekt

Om batteriet inte kan laddas mer eller om batteriet är defekt, blinkar den översta lysdioden rött.

6.5 Inställning av skärtryck



Fig. 8

Innan klippning påbörjas, ställ in skärtrycket så här:

- ▶ Vrid justerhuvudet i pilens riktning till första motståndet.
- ▶ Vrid ställknappen ytterligare 1/4 varv i pilens riktning.
- ▶ Efter varje ny inställning – kontrollera först skärprestandan på djuret innan du fortsätter vrida.
- ▶ När skärtrycket minskar, öka trycket på ställknappen med ytterligare 1/4 varv i pilens riktning. Om detta inte leder till önskat resultat, måste skärknivarna bytas ut eller efterslipas.



NOTERA!

- ▶ Vid för lågt skärtryck kan hår samlas mellan skärknivarna. Resultatet av klippningen blir då dåligt. Rengör i detta fall skärknivarna enligt beskrivning i kapitel 6.10.

6.6 In- och urkoppling av klippmaskinen



- ▶ För inkoppling av klippmaskinen, skjut strömställaren till läge **I**.
- ▶ För urkoppling av klippmaskinen, skjut strömställaren till läge **0** (se fig. 9).

Fig. 9

6.7 Så här används klippmaskinen

- ▶ Gå mot djuret framifrån.
- ▶ Spänn fast och lugna ner djuret.
- ▶ Koppla på klippmaskinen inom djurets synvidd.
- ▶ Iaktta djurets beteende under klippning.
- ▶ Koppla från klippmaskinen efter klippning.

6.8 Skärknivsbyte



Fig. 10



Fig. 11

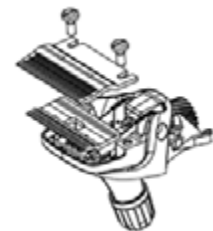

Fig. 12

- ▶ Koppla från klippmaskinen genom att skjuta strömställaren till läge "0".
- ▶ Vrid justerhuvudet i pilens riktning tills motståndet avtar.
- ▶ Lägg klippmaskinen med kamplattans skruvar uppåt på ett plant underlag.

- ▶ Lossa kamplattans skruvar och ta bort skärknivarna.



NOTERA!

- ▶ Kontrollera vid montering av nya resp. slipade skärknivar att de sitter i korrekt läge i relation till varandra.



Fig. 13



Fig. 14

- ▶ Lätt upp den nya överkniven i svängarmens styrspetsar.
- ▶ Droppa ett par droppar olja på överknivens slipade yta.

- ▶ Montera den nya underkniven. Placera den så att underknivens slipade yta skjuter fram ca 1,5–2 mm över överknivens spetsar.
- ▶ Skruva fast kamplattans skruvar.



NOTERA!

- ▶ Arbeta bara med vassa skär, byt ut slöa eller skadade skär utan tänder. Rätt skärpning av skären görs bara av särskilda maskiner eller av specialister. Kontakta i det fallet ditt servicecenter.

6.9 Smörjning



Fig. 15

För ett gott klippresultat och lång livslängd på klippmaskinen inklusive knivhuvudet, krävs ett tunt oljeskikt mellan över- och underknivarna. Även skärhuvudets övriga rörliga delar måste smörjas.

- ▶ Droppa olja på skärknivarna och i skärhuvudets smörjöppning.



OBSERVERA!

MÖJLIGA SKADOR PÅ KLIPPMASKINEN!

Vid bristfällig smörjning blir skärhuvudet varmt och klippmaskinens och knivarnas livslängd förkortas.

- ▶ Smörj skärknivarna ordentligt med olja under klippning, i intervaller om minst 15 minuter, så att de inte blir torra.

- ▶ Använd endast medföljande specialolja eller paraffin-olja med specifikationen ISO VG 15.



NOTERA!

- ▶ Den medföljande oljan är icke-toxisk och ger inga irritationer vid kontakt med huden eller slemhinnorna. Paraffinoljan bryts ner ca 20 % efter 21 dagar (CEL-L-33-T-82).
- ▶ Smörj knivarna med olja före, under och efter varje användning.
- ▶ Smörj knivarna med olja senast när det blir ränder efter knivarna eller när knivarna blir långsammare.
- ▶ Droppa några droppar olja fram till och på sidan om knivarna (se fig. 15).
- ▶ Byt omedelbart ut skadade knivar för att undvika personskada.

6.10 Rengöring



OBSERVERA!

FELAKTIG RENGÖRING.

RISK FÖR SKADOR PÅ KLIPPMASKINEN!

- ▶ Klippmaskinen får endast rengöras med en torr trasa och den medföljande penseln.
- ▶ Använd under inga omständigheter tryckluft.

Klippmaskinens kåpa

- ▶ Rengör klippmaskinens kåpa med en torr trasa.

Skärknivar, skärhuvud och laddningsstation

- ▶ Ta bort laddningsstationen från elnätet.
- ▶ Rengör skärknivarna, skärhuvudet och laddningsstationen med den medföljande penseln.
- ▶ Smörj skärknivarna enligt beskrivning i kapitel 6.9.
- ▶ Ta vid behov bort hår från laddningsplatsen.
- ▶ Rengör vid behov kontakterna med en torr trasa.

7 Åtgärder vid funktionsstörning

7.1 Säkerhetsanvisningar



FARA!

LIVSFARA PGA. ELSTRÖM!

Kontakt med spänningsförande ledningar och komponenter innebär livsfara!

- ▶ Stäng av maskinen innan arbeten för felavhjälpning påbörjas.
- ▶ Reparation av elapparater får endast utföras av fabriken kundtjänst eller av fackmän utbildade av tillverkaren.

Under garantitiden får apparaten endast öppnas av personal som är auktoriserad av tillverkaren, annars upphör garantin.

7.2 Orsaker och åtgärder vid funktionsstörning

Störning	Möjlig orsak	Åtgärd
Överknivarna rör sig dåligt.	Bladfjädrarna har brustit.	Kontakta kundtjänst.
	Excenterfyrkanten och/eller excenteraxeln är slitna (bristfällig smörjning).	
Överskåret rör sig inte	Kugghjulet defekt.	Kontakta kundtjänst.
Inställningsknappen kärvar.	Gängan är smutsig eller rostig.	Kontakta kundtjänst.
	Tryckfjädern har kommit i kläm.	
Bladfjädrarna är glappa i huvudets förankring.	Kamplattans skruvar är lösa.	Skruva fast kamplattans skruvar.
Svängarmen är glapp mot bladfjädern.	Bladfjädrarna och/eller cylinderskruvarna är slitna.	Kontakta kundtjänst.
Det är svårt att flytta svängarmen upp och ned.	Centrerhylsan saknas.	Kontakta kundtjänst.
Klipperskär skär dåligt eller inte alls	Skåret är slött	Kontakta kundtjänst.
	Skären är inte rätt centrerade	
	Skären har inte smörjts	Skärknivarna ska oljas in var 15:e minut.
	För lågt skärtryck.	Öka skärtrycket enligt beskrivning i kapitel 6.5.
	Bladfjädrarna har brustit.	Kontakta kundtjänst.
	Djurets hår är vått.	Klipp endast torrt hår.
	Hår sitter fast mellan över- och underskären.	Demontera, rengör, olja in och återmontera skärknivarna och ställ sedan in skärtrycket.
	Skärhuvudet har för stort glapp.	Kontakta kundtjänst.
Skärknivarna är inte korrekt inställda.	Ställ in skärknivarna korrekt, se fig. 14.	

Störning	Möjlig orsak	Åtgärd
Motorn går inte eller stannar omedelbart.	För kraftigt skärtryck.	Minska skärtrycket enligt beskrivning i kapitel 6.5. Låt slipa knivbladen.
	Batteriet är tomt.	Ladda batteriet.
	Kontakterna är smutsiga.	Stäng av klippern och rengör kontakterna.
	Defekt batteri.	Byt batteri.
	Det luktar bränt från motorhuset, motorn är trasig.	Kontakta kundtjänst.
	Klipphuvudet är blockerat.	Undanröj blockeringen.
	Motorn och/eller elektroniken defekt.	Kontakta kundtjänst.
Motorn går mycket långsamt.	Skären är inte tillräckligt smorda.	Olja in skärknivarna.
	För kraftigt skärtryck.	Minska skärtrycket enligt beskrivning i kapitel 6.5.
	Batteriet är nästan tomt.	Ladda batteriet.
	Motorn och/eller elektroniken defekt.	Kontakta kundtjänst.
Motorn blir varm.	För kraftigt skärtryck.	Minska skärtrycket enligt beskrivning i kapitel 6.5.
	Motorn defekt.	Kontakta kundtjänst.
Körtiden för ett fulladdat batteri är för kort och/eller skären blir varma.	Skären är inte tillräckligt smorda	Smörj skären.
	Urladdat, ej fulladdat eller defekt batteri används.	Använd enbart intakta, fulladdade originalbatterier.
Den nedersta lysdioden på laddningsstationen lyser inte grönt.	Laddningsstationen är inte ansluten till strömförsörjningen.	Anslut laddningsstationen till strömförsörjningen.
	Elektronik eller nätdel defekt.	Kontakta kundtjänst.
Den normala laddningsprocessen startar inte när ett tomt batteri sätts i.	Batteriets eller laddningsstationens kontakter är smutsiga.	Rengör kontakterna.
	Defekt batteri.	Byt batteri.
	Elektroniken är defekt.	Kontakta kundtjänst.
Nedersta lysdioden lyser med grönt ljus.	Batteriet är djupurladdat, laddningsstationen försöker att öka batterispänningen.	Om det lyckas, påbörjas normal laddning. (Spara aldrig urladdade batterier).
		Om det inte lyckas, lyser den översta lysdioden rött (se följande punkt).

Störning	Möjlig orsak	Åtgärd
Den översta lysdioden lyser rött.	Defekt batteri.	Byt batteri.

8 Reservdelar

En reservdelsritning finns i slutet av bruksanvisningen.



OBS!

FELAKTIGA RESERVDELAR KAN ORSAKA SKADOR, DRIFTSFEL ELLER TOTALT STOPP OCH KAN MINSKA SÄKERHETEN.

- ▶ Använd endast tillverkarens originalreservdelar. Köp reservdelarna från auktoriserad återförsäljare eller direkt från tillverkaren.



NOTERA!

- ▶ Om icke godkända reservdelar används gäller inte längre anspråken på garanti, service, skadeersättning och ansvar gentemot tillverkaren eller hans ombud, återförsäljare och representanter.

Under garantitiden får apparaten endast öppnas av personal som är auktoriserad av tillverkaren, annars upphör garantin.

Pos. Nr.	Beteckning	Antal
	Klipper	
1	Skärhuvud komplett	1
2	Justerhuvud djur	1
3	Distansskruv	1
4	Justerhuvudets spindel	1
5	PH-skruv M5x14	2
6	Skärhuvudskåpa för djur	1
7	Tryckfjäder	1
8	Tryckbygel	1
9	Excenterfyrkant	1
10	Cylinderskruv med skaft M3x6	2
11	Bladfjäder	2
12	Skärhållare	1
13	Kamplattans skruv boskap/häst	2
14	Centrerhylsa komplett	2
15	Låsbricka storlek 3.73	1
16	Låsbricka storlek 6	1
17	Excenteraxel djur	1
18	Excenterlager komplett	1
19	Kuggjul Z27 dubbel rak	1

Pos. Nr.	Beteckning	Antal
27	Gummifot	1
30	Övre motorkåpa	1
31	Brytare	1
32	Kopplarrastlägen	1
33	Nedre motorkåpa	1
34	Motorfäste fram	1
35	Motorfäste bak	1
36	Batteri Li-Ion	1
37	PCB-maskin	1
38	Kopplarkontakt	1
39	Spårskruv med platt huvud M2.6x6	2
40	Övre motorhus, förmonterat	1
41	Snöre	1
45	Motor	1
50	Laddningsstation komplett	1
51	Övre hus för laddningsstation	1
52	PT-skruv KA30x16	15
53	Jordplatta för laddningsstation	4
54	Ljusstege	1
55	PCB Laddningsstation	1
60	Nät-del	1
61	Stickpropp EU	tillval
62	Kontakt AUS	tillval
63	Stickpropp GB	tillval
64	Stickpropp US	tillval

9 Kassering



OBSERVERA!

Miljöskador vid felaktig kassering!

- ▶ Elskrot, smörj- och andra hjälpmedel måste hanteras som specialavfall och endast av godkända företag!



NOTERA!

- ▶ Lämna klippmaskinen för avfallshantering till en mottagningsstation eller närbelägen elverkstad.

Innholdsfortegnelse

1	Sikkerhet	3
1.1	Generelt	3
1.2	Personalkrav	3
1.3	Farer som kan oppstå fra apparatet	4
1.4	Personlig verneutstyr (PVU)	6
2	Generelt	7
2.1	Garantivilkår	7
2.2	Kundeservice	7
2.3	Ansvarsbegrensning	8
2.4	Opphavsrett	8
2.5	Benyttede symboler	8
2.6	Bestemt bruk	9
3	Tekniske data	10
3.1	Klippemaskin	10
3.2	Ladestasjon og strømadapter	10
3.3	Batteri	10
3.4	Driftsforhold	10
4	Montering og funksjon	10
4.1	Utforming	10
4.2	Beskrivelse av funksjoner	11
5	Transport, emballasje og lagring	11
5.1	Leveranse	11
5.2	Emballasje	11
5.3	Oppbevaring	11
6	Drift	12
6.1	Krav til brukssted	12
6.2	Sette opp ladestasjonen	12
6.3	Lade batteriene	12
6.4	Ladeindikator	13
6.5	Stille inn klippetrykk	14
6.6	Slå klippemaskinen på og av	15
6.7	Bruk av klippemaskinen	15
6.8	Bytte klippeskjæret	15
6.9	Smøring	16
6.10	Rengjøring	17
7	Feilsøking	17
7.1	Sikkerhetsanvisninger	17
7.2	Årsaker til feil og feilsøking	18
8	Reservedeler	20
9	Avhending	21

1 Sikkerhet

1.1 Generelt



FARE!

FARER VED MANGLENDE OVERHOLDELSE AV SIKKERHETSANVISNINGENE!

Unnlatelse av å følge instruksjonene og sikkerhetsanvisningene i denne veiledningen kan føre til alvorlige skader, skader på apparatet eller personskader.

- ▶ Følg absolutt alle advarsler og anvisninger som er angitt i denne anvisningen.

Følgende sikkerhetsanvisninger må overholdes:

- ▶ Ikke la klippemaskinen ligge uten tilsyn når den er slått på.
- ▶ Oppbevar klippemaskinen utilgjengelig for barn.

1.2 Personalkrav

- Klippemaskinen skal kun betjenes av personer som forventes å utføre arbeidet på trygt vis. Personer med nedsatt reaksjonsevne, som ved påvirkning av f.eks. narkotika, alkohol eller medisiner, må ikke bruke utstyret.
- Brukeren har erfaring med de dyrene han/hun skal klippe.
- Det er forbudt for barn under 8 år å betjene apparatet.

Uautoriserte personer



FORSIKTIG!

FARE FOR OG PÅ GRUNN AV UAUTORISERTE PERSONER!

Uautoriserte personer som ikke oppfyller de beskrevde kravene, er ikke klar over farene på arbeidsområdet.

- ▶ Ikke gi uautoriserte personer adgang til klippestedet.
- ▶ Ved tvilstilfeller skal personer tilsnakkes og bortvises fra arbeidsområdet.
- ▶ Avbryt alt arbeid så lenge det oppholder seg uautoriserte personer i arbeidsområdet.

1.3 Farer som kan oppstå fra apparatet

1.3.1 Fare på grunn av elektrisk strøm



FARE!

LIVSFARE PÅ GRUNN AV ELEKTRISK STRØM!

Kontakt med strømførende ledninger eller komponenter er livsfarlig!

- ▶ Reparasjon av klippemaskinen skal kun utføres av autoriserte fagfolk eller ved verkstedskundeservice: Dette gjelder spesielt ved utskifting av skadde ledninger.
- ▶ Hold klippemaskinen på avstand fra fuktighet. Dette kan føre til kortslutning. Hvis det er mistanke om at væske har trengt inn i klippemaskinen, skal den ikke slås på. Den må overleveres til et servicesenter.
- ▶ Klipp aldri våte dyr.
- ▶ Legg aldri klippemaskinen ned i vann eller andre væsker.
- ▶ Trekk alltid tilkoblingsledningen til klippemaskinen ut fra stikkkontakten ved å ta tak i støpselet, ikke i selve ledningen.
- ▶ Kontroller klippemaskinen for ytre synlige skader før bruk. Ikke ta i bruk klippemaskinen hvis den er skadet.
- ▶ Sett støpselet til klippemaskinen kun i en uskadet stikkontakt.
- ▶ Vikle aldri tilkoblingsledningen rundt klippemaskinen og hold den på avstand fra varme underlag og gjenstander.
- ▶ Sammenlign tilkoblingsinformasjonen (spenning og frekvens) på merkeskiltet med informasjonen for strømmettet før du kobler til klippemaskinen. Denne informasjonen må samsvare, slik at apparatet ikke blir skadet. Ved tvilstilfeller bør du spørre elektrofaghandleren.
- ▶ Huset på klippemaskinen må ikke under noen omstendigheter åpnes.
- ▶ Hvis strømførende kontakter berøres og den elektriske og mekaniske konstruksjonen forandres, er det fare for elektrisk støt.
- ▶ Rengjør klippemaskinen kun når den er tørr, med en børste og den medfølgende rengjøringsbørsten.
- ▶ Slå av klippemaskinen før du utfører arbeid på apparatet og ta ut batteriet fra maskinen.
- ▶ Bruk kun originalbatterier.
- ▶ Bruk kun original strømadapter. Ved bruk av gal strømadapter er ingen garantier gyldige.
- ▶ Ikke utsett ladestasjonen eller batteriene for direkte sollys eller fuktighet.

1.3.2 Blader



FORSIKTIG!

FARE PÅ GRUNN AV BEVEGELIGE KOMPONENTER!

Klippeskjæret i bevegelse og de spisse kantene på klippeskjæret kan forårsake skader.

- ▶ Gå forsiktig frem under arbeidet.
- ▶ Unngå enhver kontakt med klippeskjær i bevegelse.
- ▶ Området til klippeskjæret skal heller ikke berøres når maskinen er slått av, dersom maskinen fortsatt er tilkoblet en strømkilde. Steng alltid av strømmen før du håndterer klippeskjæret eller klippehodet.



FORSIKTIG!

FARE FOR BRANNSKADER!

Utilstrekkelig oljing av klippehodet fører til oppvarming. Dette kan føre til at dyrene blir urolige.

- ▶ Olje klippeskjæret og klippehodet gjennom de utstyrte smøreåpningene under klippingen, minst hvert 15. minutt, slik at de ikke går tørre.

1.3.3 Batteri



FORSIKTIG!

FEIL HÅNDTERING AV BATTERIER KAN FØRE TIL SKADER!

Oppladbare batteriet må håndteres spesielt varsomt.

- ▶ Bruk kun originalbatterier.
- ▶ Ikke kast batteriene i åpen flamme eller utsett dem for høye temperaturer. De kan eksplodere.
- ▶ Bruk kun uskadde batterier.
- ▶ Ikke utsett batteriene og ladestasjonen for direkte sollys eller fuktighet.
- ▶ Ikke kortslutt batteriene. Ved kortslutning kan det oppstå overoppheting og batteriet kan brenne.
- ▶ Du må aldri åpne et batteri. Batteriet inneholder væske som kan skade huden. Unngå enhver kontakt med denne væsken. Ved kontakt, skyl væsken vekk umiddelbart. Hvis væsken skulle komme inn i øynene, må du straks skylle øynene med vann i 10 minutter og umiddelbart kontakte lege.

1.3.4 Dyr



FORSIKTIG!

FARE FOR PERSONSKADER FRA DYR!

Støyen til klippemaskinen kan gjøre dyrene urolige. Trampling eller angrep fra dyret, eller kroppsvekten til dyret kan føre til skader.

- ▶ Kun personer med dyreerfaring må klippe dyr.
- ▶ Fest dyret tilstrekkelig og berolige det før klippingen.
- ▶ Gå forsiktig frem under arbeidet.
- ▶ Ha en annen person tilgjengelig for nødssituasjoner.



HENVISNING!

BATTERIENE FÅR REDUSERT LEVETID HVIS DE HÅNTERES FEIL!

Når batteriene håndteres feil, vil batteriene få redusert kapasitet.

- ▶ Bruk kun den originale ladestasjonen. Andre ladestasjoner kan skade batteriet.
- ▶ Når den ikke er i bruk over lengre tid, kobler du ladestasjonen fra strømuttaket.
- ▶ Ta batteriet ut av ladestasjonen når ladestasjonen ikke er koblet til strømuttaket.
- ▶ Ikke stikk andre gjenstander i åpningen til ladestasjonen eller i batterihuset på apparatet.
- ▶ Bytt ut batterier som ikke lenger kan lades opp. Disse kan skade ladestasjonen.

1.4 Personlig verneutstyr (PVU)



FORSIKTIG!

FARE FOR SKADER VED FEIL ELLER MANGLENDE VERNEUTSTYR!

Ved arbeidet er det påkrevet å bruke personlig verneutstyr for å minimere helsefarene.

- ▶ Bruk alltid det nødvendige verneutstyret for arbeidet som skal utføres.



Sklisikre sko. For å unngå å skli på glatt underlag.



Vernebriller til beskyttelse av øyne mot flyvende deler.



Tettsittende, beskyttende arbeidsklær med lav revnestyrke, trange ermer og uten utstikkende deler. De tjener først og fremst til å beskytte deg mot maskindeler i bevegelse.

Det skal ikke brukes ringer, halskjeder eller andre smykker.



Arbeidshansker til vern mot skader.



Lydutslipp under arbeidet er vanligvis 65 dB(A). Vi anbefaler at du alltid bruker hørselsvern under arbeidet.

2 Generelt

Denne håndboken lar deg håndtere maskinen på en trygg og effektiv måte. Les disse instruksjonene nøye før du starter driften. Sikker drift avhenger av at du følger alle instruksjoner om sikkerhet og drift i denne håndboken.

Ta godt vare på denne håndboken. Hvis andre personer skal bruke utstyret, må du gi dem denne håndboken.

2.1 Garantivilkår

Garantivilkårene er beskrevet i de generelle vilkårene til produsenten.

2.2 Kundeservice

Hvis du ønsker teknisk informasjon, kan du kontakte vår kundeservice og våre autoriserte serviceavdelinger.

Våre medarbeidere er også interessert i nye opplysninger og erfaringer fra driften som kan være nyttige for oss når vi skal forbedre våre produkter.

2.3 Ansvarsbegrensning

Alle data og opplysninger i denne instruksjonshåndboken er i henhold til gjeldende standarder og forskrifter, og bygger på mange års drift og erfaring i bransjen.

Produsenten påtar seg intet ansvar for ulemper som skyldes:

- Manglende overholdelse av brukerveiledningen.
- Utilsiktet bruk av maskinen.
- Bruk av ikke-instruert personale.
- Tekniske modifiseringer.
- Bruk av uoriginale reservedeler.

Den faktiske leveransen kan avvike fra spesialdesignede modeller, fra ekstra bestillingsalternativer eller fra beskrivelsene og illustrasjonene i denne håndboken.

2.4 Opphavsrett

Dette dokumentet er beskyttet av opphavsrett. Enhver reproduksjon eller opptrykk, også utdragsvis, samt gjengivelse av illustrasjoner, også i forandret tilstand, er kun tillatt etter skriftlig samtykke fra produsenten.

2.5 Benyttede symboler



FARE!

EN ADVARSEL MED DETTE FARENIVÅET ANGIR EN OVERHENGENDE FARLIG SITUASJON.

Hvis den farlige situasjonen ikke unngås, kan dette føre til død eller alvorlige personskader.

- ▶ Følg anvisningene som er oppført her, for å unngå slike farer.



FORSIKTIG!

EN ADVARSEL MED DETTE FARENIVÅET ANGIR EN POTENSIELT FARLIG SITUASJON.

Hvis den farlige situasjonen ikke unngås, kan dette føre til personskader.

- ▶ Følg anvisningene som er oppført her, for å unngå slike farer.



OBS!

EN ADVARSEL MED DETTE FARENIVÅET KJENNETEGNER EN MULIG FARE FOR SKADE PÅ GJENSTANDER.

Hvis situasjonen ikke unngås, kan dette føre til materielle skader.

- ▶ Følg anvisningene som er oppført her, for å unngå slike farer.



HENVISNING!

- ▶ En merknad angir tilleggsinformasjon som gjør det enklere å håndtere apparatet.

2.6 Bestemt bruk

Apparatet er ment utelukkende til å klippe storfe og hester.

Annen bruk, eller bruk som går utover dette, regnes som utilsiktet bruk.



FORSIKTIG!

Fare ved utilsiktet bruk!

Hvis apparatet brukes ikke-forskriftsmessig eller til andre formål, kan det oppstå farlige situasjoner.

- ▶ Apparatet skal kun brukes for tilsiktede formål.
- ▶ Overhold fremgangsmåtene som er beskrevet i brukerveiledningen.

Erstatningskrav av enhver type som skyldes utilsiktet bruk, er ikke gyldige.

Brukeren påtar seg ene og alene all risiko.



FORSIKTIG!

Fare ved feilbruk!

Unngå spesielt følgende bruk av apparatet:

- ▶ Bruke maskinen på personer.
- ▶ Klippe andre dyr, og da spesielt farlige dyr slik som rovdyr.

3 Tekniske data

Vi forbeholder oss retten til å foreta tekniske endringer og forbedringer.

3.1 Klippemaskin

Håndtak	Ø 54 mm
Lengde	280 mm
Vekt med batteri	1,02 kg
Motoreffekt	se merkeskilet på maskinen
Omdreiningstall	se merkeskilet på maskinen
Støynivå	65 dB (A) (EN 60745-1:2009)
Usikkerhet K	3 dB (A)

3.2 Ladestasjon og strømadapter

Spenning	se merkeskiltet på strømadapteren og ladestasjonen.
Maks. strømforbruk	se merkeskiltet på strømadapteren og ladestasjonen.
Frekvens	se merkeskiltet på strømadapteren og ladestasjonen.

3.3 Batteri

Type	Li-Ion
Spenning	10,8 V
Kapasitet	se merkeskiltet på batteriet

3.4 Driftsforhold

Omgivelsestemperaturområde	0 - 40 °C
Maksimum relativ luftfuktighet	75 %

4 Montering og funksjon

4.1 Utforming

- 1 Blader
- 2 Klippehode
- 3 Smøreåpning
- 4 Innstilling av klippetrykk
- 5 Motordel
- 6 På-/av-bryter
- 7 Sperre batteri
- 8 Kordell



Fig. 1

4.2 Beskrivelse av funksjoner



Fig. 2

Klippemaskinen er ment til å klippe storfe og hester. To kamformede blader er klippeverktøyet. Underskjæret som er vendt mot huden (2) er fast og er skrudd fast i huset. Det øvre bladet (3) beveger seg på tvers av det nedre. Overskjæret settes i bevegelse ved hjelp av en svingspak. Avstanden mellom skjærene stilles inn via justeringsknott (1).

5 Transport, emballasje og lagring

5.1 Leveranse

- 1 klippemaskin
- 1 par klippeskjær
- 1 ladestasjon
- 1 reservebatteri (avhengig av utstyr)
- 1 strømadapter med kontakt
- 1 spesialskrutrekker
- 1 flaske spesialsmøreolje
- 1 rengjøringsbørste
- 1 koffert for transport og oppbevaring
- 1 bruksanvisning



HENVISNING!

- ▶ Kontroller leveringen for fullstendighet og synlige skader. Hvis leveringen er ufullstendig eller skadet, melder du straks fra til leverandøren/forhandleren.

5.2 Emballasje

Når det gjelder emballasjen, er det bare brukt miljøvennlige materialer.



Resirkulering av emballasen til materialsyklusen sparer råvarer og reduserer avfallsmengden. Avhend emballasjematerialer som ikke lenger er nødvendige, i henhold til gjeldende lokale forskrifter.

5.3 Oppbevaring

Klippemaskinen og tilbehøret bør oppbevares iht. følgende:

- ▶ Må ikke oppbevares utendørs.
- ▶ Oppbevares tørt og støvfritt.
- ▶ Beskytt mot direkte sollys.
- ▶ Unngå mekaniske støt.
- ▶ Lagringstemperatur: 0 til 40 °C

- ▶ Ved oppbevaring i mer enn 3 måneder, må du regelmessig sjekke tilstanden til alle delene.
- ▶ Oppbevar klippemaskinen i apparatets koffert mellom hver bruk, i godt rengjort og oljet tilstand med avspenst klippesystem (fare for rust).

6 Drift

6.1 Krav til brukssted

- ▶ Overhold driftsbetingelsene (se kapittelet Tekniske data).
- ▶ Strømuttak i det ytre området må være utstyrt med en reststrøm-bryter (FI).
- ▶ Det må være tilstrekkelig med belysning på arbeidsplassen.
- ▶ Stikkkontakten må være lett tilgjengelig, slik at strømforsyningen raskt kan kobles ut.
- ▶ Installasjonsstedet må være utilgjengelig for barn.
- ▶ Tilkoblingskabelen til ladestasjonen må ikke strammes for mye eller knekkes.
- ▶ Sørg for tilstrekkelig ventilasjon.

6.2 Sette opp ladestasjonen

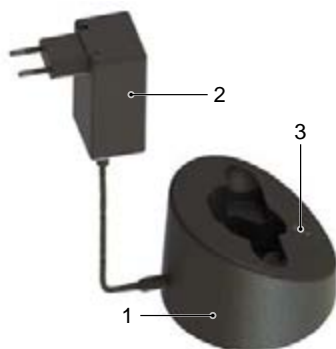

- ▶ Plasser ladestasjonen (1) på et fast, jevnt, tørt og rent underlag.
- ▶ Koble strømadapteren (2) til ladestasjonen.
- ▶ Koble strømadapteren til stikkkontakten.
- ▶ Hvis den nedre LED-lampen lyser grønt (3), er strømadapteren koblet til stikkkontakten på riktig måte og ladestasjonen får strøm. Ladestasjonen er klar for bruk (se også Kapittel 6.4).

Fig. 3

6.3 Lade batteriene



- ▶ Trykk på begge batterisperrehakene (1) og ta ut batteriet.
- ▶ Kontroller kontaktene på batteriene og fjern eventuell skitt og smuss.

Fig. 4



Fig. 5

- ▶ Sett forsiktig i batteriet ovenfra og ned i den tilegnede fordybningen i ladestasjonen.



Fig. 6

- ▶ Batteriet lades. Ladeprosessen fremdrift angis ved hjelp av en LED-lampe som angir den aktuelle ladestatusen (se også Kapittel 6.4). Straks batteriet er ferdigladet, endres alle LEDlampene fra rødt til grønt, og ladestasjonen slår av «Vedlikeholdslading».



Fig. 7

- ▶ Skyv det ladede batteriet inn i klippemaskinen, til batterilåsen (1) er godt festet på begge sider.

6.4 Ladeindikator

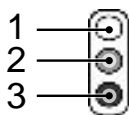

LED-lampene presenteres på følgende måte i denne veiledningen:

- 1 LED-lampe av
- 2 LED-lampe lyser rødt
- 3 LED-lampe lyser grønt

Ladestatusen angis ved hjelp av LED-lampene:



Strømadapter tilkoblet

Hvis den nedre LED-lampen lyser grønt, betyr det at strømadapteren er koblet til stikkontakten på riktig måte. Ladestasjonen får strøm og er driftsklar.

Vanlig lading

Når batteriet er tomt, lyser de tre LED-lampene rødt. Ladeprosessen fremdrift vises forskjellig avhengig av hvor mye strøm som gjenstår:



Utladet batteri, 0 % batteriladning

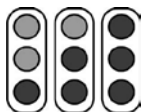

ca. 30 % batteriladning

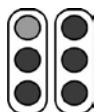

ca. 75 % batteriladning



ca. 90 % batteriladning

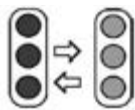

Sterk utladning

Når batteriet er sterkt utladet, blinker LED-lampen rødt og grønt. Ladestasjonen prøver å lade batteriet. Hvis ladenivået ikke øker etter en bestemt tidsperiode, endres displayet til «Batteri defekt». Ellers starter den vanlige ladeprosessen.

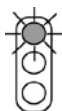

Batteri defekt

Hvis batteriet ikke kan lades eller er defekt, blinker den øverste LED-lampen rødt.

6.5 Stille inn klippetrykk



Fig. 8

Slik stiller du inn klippetrykket før du starter klippingen:

- ▶ Drei justeringssknoten i pilens retning til første merkbare motstand.
- ▶ Drei knotten en ytterligere 1/4 omdreining i pilretningen.
- ▶ Kontroller hvordan kuttet blir på dyret etter hver nye justering, før man skrur helt fast.
- ▶ Hvis klipperesultatet reduseres, øker du klippetrykket med enda en 1/4 omdreining av justeringssknoten i pilens retning. Hvis dette ikke fører til ønsket resultat, må klippeskjæret skiftes ut eller slipes.



HENVISNING!

- ▶ Ved for lav klippetrykk kan det samle seg hår mellom klippeskjærene. Dette fører til et dårlig klipperesultat. I slike tilfeller rengjør du klippeskjæret som beskrevet i Kapittel 6.10.

6.6 Slå klippemaskinen på og av



Fig. 9

- ▶ For å slå på klippemaskinen skyver du på-/avbryteren til posisjon **I**.
- ▶ For å slå av klippemaskinen skyver du på-/avbryteren til posisjon **0** (Se fig. 9).

6.7 Bruk av klippemaskinen

- ▶ Nærm deg dyret forfra.
- ▶ Fest dyret som skal klippes, og berolige det.
- ▶ Slå på klippemaskinen innenfor dyrets synsfelt.
- ▶ Hold øye med dyrets atferd under klippingen.
- ▶ Slå klippemaskinen av når du er ferdig med klippingen.

6.8 Bytte klippeskjæret



Fig. 10



Fig. 11



Fig. 12

- ▶ Slå av klippemaskinen ved å skyve glidebryteren til posisjon «0».
- ▶ Drei justeringsknotten i pilens retning inntil motstanden gir etter.
- ▶ Plasser klipperen med kamplateskruen vendt oppover på et flatt underlag.
- ▶ Løsne kamplateskruene og ta ut klippeskjæret.



HENVISNING!

- ▶ Ved monteringen må du se til at de nye evt. etterslipte klippeskjærene har riktig stilling i forhold til hverandre.



Fig. 13



Fig. 14



HENVISNING!

- ▶ Du bør bare arbeide med skarpe blader. Sløve eller defekte blader uten tenner bør skiftes ut. Riktig kvessing av blader bør bare gjøres med spesialmaskiner eller av en spesialist. Ta da kontakt med servicesenteret.

6.9 Smøring



Fig. 15

For å oppnå et godt klipperesultat og forlenge levetiden til klippemaskinen inklusive klippehodet, er det nødvendig å ha et tynt oljesjikt mellom over- og underskjæret. Også alle andre bevegelige deler av klippehodet må smøres.

- ▶ Drypp olje på klippeskjæret og inn i smøreåpningen på klippehodet.



OBS!

MULIG SKADE PÅ KLIPPEMASKINEN!

Utilstrekkelig oljing av klippehodet fører til oppvarming av klippemaskinen og skjærene, noe som fører til redusert levetid for begge.

- ▶ Olje klippeskjærene under klippingen, minst hvert 15. minutt, slik at de ikke går tørre.
- ▶ Bruk bare spesialoljen som følger med, eller parafinolje i henhold til spesifisering ISO VG 15.



HENVISNING!

- ▶ Den medfølgende oljen er ikke giftig og gir ingen irritasjon ved kontakt med huden eller slimhinnene. Denne parafinoljen nedbrytes til ca. 20 % etter 21 dager (CEL-L-33-T-82).
- ▶ Olje klippeskjær før, under og etter hver bruk.
- ▶ Olje klippeskjærene på det seneste når taggene på skjæret gir etter eller blir langsommere.
- ▶ Påfør noen dråper olje foran og på siden på klippeskjærene (se fig. 15)
- ▶ Skift straks ut skadde klippeskjær for å forhindre skader.

6.10 Rengjøring



OBS!

IKKE-HENSIKTMESSIG RENGJØRING. FARE FOR Å SKADE SKJÆREMASKINEN!

- ▶ Rengjør skjæremaskinen kun med en tørr klut og med den medfølgende penselen.
- ▶ Det må ikke under noen omstendighet brukes trykkluft.

Huset til klippemaskinen

- ▶ Rengjør huset til klippemaskinen med en tørr klut.

Klippeskjær, klippehode og ladestasjon

- ▶ Koble ladestasjonen fra strømuttaket.
- ▶ Rengjør klippeskjærene og klippehodet med børsten som følger med.
- ▶ Smør klippeskjærene som beskrevet i Kapittel 6.9.
- ▶ Fjern om nødvendig hår fra ladestasjonen.
- ▶ Rengjør kontaktene med en tørr klut etter behov.

7 Feilsøking

7.1 Sikkerhetsanvisninger



FARE!

LIVSFARE PÅ GRUNN AV ELEKTRISK STRØM!

Kontakt med strømførende ledninger eller komponenter er livsfarlig!

- ▶ Slå av maskinen før du begynner med feilsøkingen.
- ▶ Reparasjon av elektriske apparater skal kun utføres av verkstedkundeservice eller kvalifiserte fagfolk som er opplært av produsenten.

I løpet av garantiperioden må enheten kun åpnes av personale som er autorisert av produsenten, ellers vil garantien ugyldiggjøres.

7.2 Årsaker til feil og feilsøking

Feil	Årsak	Løsning
Overskjæret beveger seg for lite.	Bladfjærene er ødelagte.	Informert kundeservice.
	Eksenterfirkant og/eller eksenteraksel er utslitt (utilstrekkelig smøring).	
Øvre blad beveger	Tannhjul defekt.	Informert kundeservice.
Justeringsknotten sitter fast.	Gjengen er skitten eller rustet.	Informert kundeservice.
	Trykkfjæren har kjørt seg fast.	
Bladfjærene sitter løse i festepunktene.	Kamplateskruer er løse.	Skrue fast kamplateskruene.
Svingspaken har løse bladfjær.	Bladfjær og/eller sylinderskruer er slitte.	Informert kundeservice.
Svingspaken er tung å bevege opp og ned.	Sentreringshylse mistet.	Informert kundeservice.
Klippemaskinen dårlig eller ikke i det hele tatt	Klippebladet er sløvt	Informert kundeservice.
	Få de øvre og nedre bladene kvasset	
	Klippebladene er ikke oljet	Olje klippeskjærene hvert 15. minutt.
	Klippetrykk for lavt.	Øk klippetrykket, slik beskrevet i Kapittel 6.5.
	Bladfjærene er ødelagte.	Informert kundeservice.
	Dyrets' hår er vått.	Klipp kun tørt hår.
	Hår har festet seg mellom øvre og nedre blad.	Demonter klippeskjærene, rengjør, olje og monter dem igjen, juster klippetrykket.
	Klippehodet har for lite klippetrykk.	Informert kundeservice.
Klippeskjærene er ikke korrekt innrettet.	Rett inn klippeskjærene riktig, se fig 14.	

Feil	Årsak	Løsning
Motoren kjører ikke eller stopper umiddelbart.	Klippetrykk for høyt.	Reduser klippetrykket, slik beskrevet i Kapittel 6.5. Bladene må slipes.
	Batteriet er tomt.	Lad opp batteriet.
	Kontakter skitne.	Slå av klippemaskinen og rengjør kontaktene.
	Defekt batteri.	Skift batteri.
	Svilkutt fra motorhuset, motor utbrent.	Informere kundeservice.
	Klippehodet blokkert.	Fjern blokkeringen.
	Feil med motor og/eller elektronikk.	Informere kundeservice.
Motoren går svært sakte.	Klippebladene ikke smurt tilstrekkelig.	Olje klippekniven.
	Klippetrykk for høyt.	Reduser klippetrykket, slik beskrevet i Kapittel 6.5.
	Batteriet er nesten tomt.	Lad opp batteriet.
	Feil med motor og/eller elektronikk.	Informere kundeservice.
Motordel blir varm.	Klippetrykk for høyt.	Reduser klippetrykket, slik beskrevet i Kapittel 6.5.
	Motoren er defekt.	Informere kundeservice.
Driftstiden til et fulladet batteri er for kort og/eller bladene blir varme.	Klippebladene ikke smurt tilstrekkelig	Smør klippebladene.
	Tomme, ikke fulladede, eller defekte batterier ble brukt.	Bruk bare intakte, fulladede originale batterier.
Den nederste LED-lampen på ladestasjonen lyser ikke.	Ladestasjonen er ikke koplet til strømforsyningen.	Kople ladestasjonen til strømforsyningen.
	Defekt elektronikk eller strømadapter.	Informere kundeservice.
Vanlig ladeprosess starter ikke når du setter i det tomme batteriet.	Batterikontaktene og/eller ladestasjonen er tilsmusset.	Kontakte reinigen.
	Defekt batteri.	Skift batteri.
	Elektronikken er defekt.	Informere kundeservice.
Den nederste LED-lampen lyser grønt.	Batteriet er dyputladet. Ladestasjonen forsøker å øke batterispenningen.	Hvis det lykkes, starter den vanlige ladeprosessen. (Ikke oppbevar utladede batterier).
		Hvis det ikke lykkes, lyser den nederste LED-lampen rødt (se neste tabellpunkt).
Den øverste LED-lampen lyser rødt.	Defekt batteri.	Skift batteri.

8 Reservedeler

Se reservedelstegningen på slutten av denne brukerveiledningen.



FORSIKTIG!

DEFEKTE RESERVEDELER KAN FØRE TIL SKADER OG FUNKSJONSSVIKT OG KAN GÅ UTOVER SIKKERHETEN.

- ▶ Bruk kun produsentens originale tilbehør. Reservedeler skaffes via forhandlere eller direkte fra produsenten.



HENVISNING!

- ▶ Ved bruk av reservedeler som ikke er godkjent, blir alle garanti-, service-, skadeerstatnings- og ansvarskrav mot produsenten eller dennes oppdragstakere, forhandlere eller representanter ugyldige.

I løpet av garantiperioden må enheten kun åpnes av personale som er autorisert av produsenten, ellers vil garantien ugyldiggjøres.

Pos. Nr.	Betegnelse	Antall
	Klippemaskin	
1	Klippehode for bufe, komplett	1
2	Justeringshode bufe	1
3	Distanseskrue	1
4	Justeringshodespindel	1
5	PH-skrue M5x14	2
6	Hus til klippehode for bufe	1
7	Trykkfjær	1
8	Trykkbøyle	1
9	Eksenterfirkant	1
10	Syl.-skruer med skaft M3x6	2
11	Bladfjær	2
12	Klippevogn	1
13	Kamplateskrue Bufo/hest	2
14	Sentreringshylse, komplett	2
15	Låseskive for aksel str. 3.73	1
16	Låseskive for aksel str. 6	1
17	Eksenteraksel bufo	1
18	Eksenterlager, komplett	1
19	Tannhjul Z27 dobbeluveksling	1
27	Gummifot	1
30	Motorhus, øvre	1
31	Bryter	1
32	Koblingsrastrering	1

Pos. Nr.	Betegnelse	Antall
33	Motorhus, nedre	1
34	Motorfeste, fremre	1
35	Motorfeste, bakre	1
36	Batteri Li-Ion	1
37	PCB-maskin	1
38	Bryterkontakt	1
39	Flathodet splittskrue M2.6x6	2
40	Motorhus øvre, forhåndsmontert	1
41	Kordell	1
45	Motor	1
50	Ladestasjon, komplett	1
51	Øvre husdel for ladestasjon	1
52	PT-skruer KA30x16	15
53	Grunnplate for ladestasjon	4
54	Lysleder	1
55	PCB-ladestasjon	1
60	Strømadapter	1
61	Plugg EU	tilbehør
62	Kontakt AUS	tilbehør
63	Plugg GB	tilbehør
64	Plugg US	tilbehør

9 Avhending



OBS!

Miljøskadelig ved uriktig avhending!

- ▶ Elektriske komponenter, smørestoffer og andre tilsetningsstoffer ansees som spesialavfall, og kan kun avhendes av autoriserte selskaper!



HENVISNING!

- ▶ Lever inn klippemaskinen til avhending på et servicesenter eller ved et elektrisk verksted i nærheten.

Sisällysluettelo

1	Turvallisuus	3
1.1	Yleistä	3
1.2	Käyttäjiltä vaadittavat ominaisuudet.....	3
1.3	Laitteen aiheuttamat mahdolliset vaaratilanteet.....	4
1.4	Henkilönsuojaimet	6
2	Yleistä	7
2.1	Takuuehdot	7
2.2	Asiakaspalvelu.....	7
2.3	Vastuuvapaus	8
2.4	Tekijänoikeudet.....	8
2.5	Käytetyt symbolit	8
2.6	Määräystenmukainen käyttö	9
3	Tekniset tiedot	10
3.1	Karvanleikkukone	10
3.2	Latausasema ja adapteri	10
3.3	Akku.....	10
3.4	Käyttöolosuhteet.....	10
4	Kokoonpano ja toiminta.....	10
4.1	Kokoonpano.....	10
4.2	Toiminnan kuvaus.....	11
5	Kuljetus, pakkaaminen ja säilytys	11
5.1	Toimituksen sisältö	11
5.2	Pakkaus	11
5.3	Säilytys	11
6	Käyttö.....	12
6.1	Käyttöpaikalta vaadittavat ominaisuudet.....	12
6.2	Latauslaitteen käyttö	12
6.3	Akkujen lataaminen	12
6.4	Varustilan näyttö.....	13
6.5	Leikkuupaineen säätäminen.....	14
6.6	Trimmerin kytkeminen päälle ja pois	15
6.7	Trimmerin käyttö	15
6.8	Leikkuuterien vaihtaminen.....	15
6.9	Voitelu	16
6.10	Puhdistus	17
7	Viankorjaus	17
7.1	Turvallisuusohjeita	17
7.2	Vikojen syyt ja korjaus.....	18
8	Varaosat	20
9	Hävittäminen	21

1 Turvallisuus

1.1 Yleistä



VAARA!

TURVALLISUUSOHJEIDEN NOUDATTAMATTA JÄTTÄMINEN JOHTAA VAARATILANTEISIIN!

Tässä käyttöohjeessa annettujen toiminta- ja turvallisuusohjeiden noudattamatta jättäminen voi vahingoittaa vakavasti laitetta ja ihmisiä.

- ▶ Toimi aina tämän käyttöohjeen varoitusten ja ohjeiden mukaisesti.

Noudata seuraavia turvallisuusohjeita:

- ▶ Älä koskaan jätä trimmeriä valvomatta sen ollessa kytkettynä päälle.
- ▶ Säilytä trimmeri lasten ulottumattomissa.

1.2 Käyttäjiltä vaadittavat ominaisuudet

- Trimmeriä saavat käyttää vain henkilöt, joiden voidaan olettaa tekevän työnsä huolellisesti. Henkilöt, joiden reaktiokyky on alentunut esim. huumeiden, alkoholin tai lääkkeiden vaikutuksesta, eivät saa käyttää konetta.
- Käyttäjän on oltava kokenut niiden eläinten parissa, joiden karvaa leikataan.
- Alle 8-vuotiaat lapset eivät saa käyttää konetta.

Sivulliset



HUOMIO!

SIVULLISET VOIVAT OLLA VAARASSA TAI AIHEUTTAA VAARAN!

Sivulliset, jotka eivät täytä edellä kuvattuja käyttäjiltä vaadittavia ominaisuuksia, eivät myöskään tunne työskentelyalueen vaaroja.

- ▶ Estä sivullisten pääsy leikkuupaikalle.
- ▶ Jos et ole varma tilanteen turvallisuudesta, kehota sivullisia poistumaan paikalta.
- ▶ Keskeytä työt siksi aikaa, kun työskentelyalueella on sivullisia.

1.3 Laitteen aiheuttamat mahdolliset vaaratilanteet

1.3.1 Sähkövirran aiheuttama vaara



VAARA!

HENGENVAARA SÄHKÖVIRRAN VUOKSI!

Kosketus jännitteisiin johtoihin tai osiin aiheuttaa hengenvaaran!

- ▶ Korjauta trimmeri vain valtuutetulla jälleenmyyjällä tai huolto-
liikkeellä – toimi näin erityisesti silloin, kun laturin vioittunut lii-
tosjohto täytyy vaihtaa.
- ▶ Älä altista trimmeriä kosteudelle. Se voi aiheuttaa oikosulun.
Jos epäilet, että trimmeriin on päässyt kosteutta, älä kytke sitä
enää päälle, vaan tarkastuta kone huollossa.
- ▶ Älä koskaan keritse märkiä eläimiä.
- ▶ Älä koskaan upota trimmeriä veteen tai muuhun nesteeseen.
- ▶ Irrota laturin liitosjohto pistorasiasta aina pistokkeesta
vetämällä, älä vedä sitä johdosta.
- ▶ Tarkista ennen käyttöä, onko trimmerissä ulkoisia vaurioita.
Älä käytä vioittunutta konetta.
- ▶ Kytke laturin pistoke vain kunnossa oleviin pistorasioihin.
- ▶ Älä koskaan kierrä trimmerin liitosjohtoa laitteen ympäri.
Varmista, ettei se kosketa kuumiin alustoihin ja esineisiin.
- ▶ Varmista ennen laturin liittämistä sähköverkkoon, että
tyyppikilven liitântätiedot (jännite ja taajuus) ovat samat kuin
sähköverkolla. Sähköverkon tietojen on oltava samat, jotta laite
ei vahingoitu. Jos et ole asiasta varma, ota yhteyttä sähköalan
ammattilaiseen.
- ▶ Älä koskaan avaa trimmerin koteloa.
- ▶ Jännitettä johtavien liitântöjen koskettaminen sekä sähköisen
ja mekaanisen kokoonpanon muuttaminen aiheuttavat säh-
köiskun vaaran.
- ▶ Puhdista trimmeri aina kuivana harjalla ja trimmerin mukana
toimitetulla puhdistussivelmellä.
- ▶ Kytke trimmeri ennen koneen puhdistamista ja huoltamista
pois päältä ja irrota akku koneesta.
- ▶ Käytä vain alkuperäisiä akkuja.
- ▶ Käytä vain alkuperäisiä adaptereita. Väärien adaptereiden
käyttö aiheuttaa takuun raukeamisen.
- ▶ Älä säilytä laturia tai akkuja suorassa auringonvalossa äläkä
kosteassa tilassa.

1.3.2 Terät



HUOMIO!

LIKKUVIEN OSIEN AIHEUTTAMA VAARA!

Terien liike ja niiden terävät reunat voivat aiheuttaa vammoja.

- ▶ Ajele karvat varovaisesti.
- ▶ Älä koske liikkuviin teriin.
- ▶ Älä kosketa leikkuuterien aluetta koneen ollessa liitettynä virtalähteeseen, vaikka kone olisi kytketty pois päältä. Keskeytä aina ensin virransyöttö työskennellessäsi leikkuuterien/leikkuupään parissa.



HUOMIO!

PALOVAMMOJEN VAARA!

Leikkuupään riittämätön öljyäminen saa sen kuumenemaan. Tämä voi saada eläimet levottomiksi.

- ▶ Öljyä leikkuuteriä ja leikkuupäätä voiteluaukon kautta karvojen ajelun aikana vähintään 15 minuutin välein, jotta ne eivät pääse kuivumaan.

1.3.3 Akku



HUOMIO!

AKKUJEN VÄÄRÄ KÄSITTELY AIHEUTTAA VAMMAUTUMISVAARAN!

Ladattavia akkuja on käsiteltävä varoen.

- ▶ Käytä vain alkuperäisiä akkuja.
- ▶ Älä heitä akkuja tuleen tai altista niitä muutenkaan korkeille lämpötiloille. Akku voi räjähtää.
- ▶ Käytä vain vioittumattomia akkuja.
- ▶ Älä koskaan sijoita akkuja ja latausasemaa suoraan auringonvaloon äläkä kosteaan paikkaan.
- ▶ Älä koskaan oikosulje akkuja. Sen aiheuttama kuumeneminen voi johtaa akun räjähtämiseen.
- ▶ Älä koskaan avaa akkua. Väärinkäytön yhteydessä ulos tuleva neste voi ärsyttää ihoa. Vältä koskemasta nesteeseen. Huuhtelee mahdollinen neste välittömästi iholta. Jos nestettä joutuu silmiin, huuhtelee silmiä heti 10 minuuttia vedellä ja hakeudu välittömästi lääkäriin.

1.3.4 Eläimet



HUOMIO!

ELÄIMET AIHEUTTAVAT TAPATURMAN VAARAN!

Karvanleikkuukoneen ääni voi hermostuttaa eläimiä. Eläimen liikkuminen, hyökkäys tai ruumiin paino voivat johtaa tapaturmaan.

- ▶ Ainoastaan eläinten käsittelyyn tottuneet henkilöt saavat leikata niiden karvaa.
- ▶ Kiinnitä eläin hyvin ja rauhoittele sitä ennen karvojen ajelun aloittamista.
- ▶ Ajele karvat varovaisesti.
- ▶ Käytä tarvittaessa apuna toista henkilöä.



HUOMAUTUS!

AKUN VÄÄRÄ KÄSITTELY LYHENTÄÄ SEN KESTOIKÄÄ!

Väärin käsiteltynä akun varauskyky heikkenee.

- ▶ Käytä vain alkuperäistä latausasemaa. Muut latauslaitteet voivat tuhota akun.
- ▶ Irrota latausasema pistorasiasta, kun se on käyttämättä pitkään.
- ▶ Irrota akku latausasemasta, kun latausasema ei ole liitettynä pistorasiaan.
- ▶ Älä koskaan työnnä mitään muita esineitä latausaseman reikiin tai akun paikalle laitteeseen.
- ▶ Vaihda huonosti latautuvat akut. Ne vahingoittavat latausasemaa.

1.4 Henkilönsuojaimet



HUOMIO!

VÄÄRÄT TAI PUUTTEELLISET HENKILÖNSUOJAIMET AIHEUTTAVAT VAARAN!

Eläinten karvoja ajeltaessa on käytettävä henkilönsuojaimia terveyshaittojen minimoimiseksi.

- ▶ Käytä aina työhön tarvittavia suojavarusteita.



Liukumattomat kengät, jotka estävät liukastumisen liukkaalla alustalla.



Suojalasit suojaavat silmiä lentäviltä esineiltä.



Käytä vartalonmyötäisiä suojavaatteita, jotka ovat kestäviä, joiden hihat ovat kapeat ja joissa ei ole ulkonevia osia. Tämä suojaa vaatteiden tarttumiselta liikkuviin koneen osiin.

Älä käytä sormuksia, ketjuja äläkä muita koruja.



Käytä työkäsiineitä.



Ajelunaikainen melutaso on tyypillisesti 65 dB (A). Suosittelemme kuulonsuojaimien käyttöä työskentelyn aikana.

2 Yleistä

Tässä oppaassa neuvotaan koneen turvallinen ja tehokas käsittely. Lue ohjeet huolellisesti ennen käytön aloittamista.

Turvallisen käytön perustana on noudattaa kaikkia tämän oppaan turvallisuuteen ja käyttöön liittyviä ohjeita.

Säilytä tämä käyttöopas. Jos luovutat laitteen muille, anna tämä käyttöopas mukana.

2.1 Takuuehdot

Takuuehdot sisältyvät valmistajan yleisiin ehtoihin.

2.2 Asiakaspalvelu

Asiakaspalvelumme ja valtuutetut huoltoliikkeemme auttavat teknisissä asioissa.

Lisäksi olemme kiinnostuneet kuulemaan sellaisista uusista tiedoista ja käyttökokemuksista, joiden avulla voimme kehittää tuotteitamme.

2.3 Vastuuvapaus

Kaikki tämän oppaan tiedot on kerätty nykyisten standardien, säännösten ja nykyisen tekniikan perusteella sekä huomioiden kokemuksemme ja havaintomme vuosien ajalta.

Valmistaja ei vastaa haitoista, joiden aiheuttaja on:

- Käyttöohjeen noudattamatta jättäminen.
- Koneen käyttötarkoituksesta poikkeava käyttö.
- Ohjeistamattomien henkilöiden toiminta.
- Tekniset muutokset.
- Muiden kuin alkuperäisten varaosien käyttö.

Toimituksen varsinainen sisältö voi poiketa eri mallien ilmoitetusta johtuen tilatuista lisävarusteista tai uusimmista tuotemuutoksista, jotka eivät vastaa tässä esitettyä ja kuvattua.

2.4 Tekijänoikeudet

Tämä asiakirja on suojattu tekijänoikeudella. Tämän asiakirjan osittainenkin kopiointi ja jäljentäminen sekä kuvien kopioiminen, myös muokattuna, on sallittu vain valmistajan kirjallisella luvalla.

2.5 Käytetyt symbolit



VAARA!

TÄMÄ VAROITUS KERTOO UHKAAVASTA VAARATILANTEESTA, joka toteutuessaan voi johtaa kuolemaan tai vakaviin vammoihin.

- ▶ Noudata tässä annettuja ohjeita välttääksesi vaaratilanteet.



HUOMIO!

TÄMÄ VAROITUS KERTOO MAHDOLLISESTA VAARATILANTEESTA, joka toteutuessaan voi johtaa vammoihin.

- ▶ Noudata tässä annettuja ohjeita välttääksesi vaaratilanteet.



HUOMIO!

TÄMÄ VAROITUS KERTOO VAARASTA, joka toteutuessaan voi johtaa esinevahinkoihin.

- ▶ Noudata tässä annettuja ohjeita välttääksesi vaaratilanteet.



HUOMAUTUS!

- ▶ Huomautus sisältää lisätietoja, jotka helpottavat laitteen käyttöä.

2.6 Määräystenmukainen käyttö

Laitte on tarkoitettu vain nautojen ja hevosten karvojen ajeluun. Muu tai tarkoituksen ylittävä käyttö ei ole tarkoituksenmukaista käyttöä.



HUOMIO!

Tarkoituksenmukaisesta käytöstä poikkeava käyttö johtaa vaaratilanteisiin!

Laitteen käyttö voi muussa kuin tarkoituksenmukaisessa käytössä ja/tai muuntyyppisessä käytössä johtaa vaaratilanteisiin.

- ▶ Käytä laitetta vain sen käyttötarkoituksen mukaisesti.
- ▶ Käytä laitetta vain tässä käyttöohjeessa kuvatulla tavalla.

Muusta kuin tarkoituksenmukaisesta käytöstä johtuvia vahinkoja ei korvata.

Riski on tällöin käyttäjällä.



HUOMIO!

Virheellinen käyttö johtaa vaaratilanteisiin!

Vältä erityisesti seuraavaa koneen käyttöä:

- ▶ Koneen käyttö henkilöillä.
- ▶ Muiden eläimien karvanleikkuu, erityisesti vaarallisten eläinten, kuten petoeläinten.

3 Tekniset tiedot

Pidätämme oikeuden teknisen kehityksen mukaisiin muutoksiin ja parannuksiin.

3.1 Karvanleikkukone

Kahva	Ø 54 mm
Pituus	280 mm
Paino akkuineen	1,02 kg
Moottorin teho	ks. koneen tehokilpi
Kierrosluku	ks. koneen tehokilpi
Melupäästö	65 dB (A) (EN 60745-1:2009)
Epävarmuus K	3 dB (A)

3.2 Latausasema ja adapteri

Jännite	ks. adapterin ja latausaseman tehokilpi.
Maksimivirrankulutus	ks. adapterin ja latausaseman tehokilpi.
Taajuus	ks. adapterin ja latausaseman tehokilpi.

3.3 Akku

Tyyppi	Li-Ion
Jännite	10,8 V
Kapasiteetti	ks. akun tehokilpi

3.4 Käyttöolosuhteet

Ympäristön lämpötila	0 - 40 °C
Suurin suhteellinen ilman kosteus	75 %

4 Kokoontulo ja toiminta

4.1 Kokoontulo

- 1 Terät
- 2 Leikkuupää
- 3 Voiteluaukko
- 4 Leikkuupaineen säätö
- 5 Moottoriosia
- 6 Virtakytkin
- 7 Akun lukitus
- 8 Nyöri



Kuva 1

4.2 Toiminnan kuvaus



Kuva 2

Trimmeri on tarkoitettu vain nautojen ja hevosten karvojen ajeluun. Leikkuuteränä on kaksi kampamaista terää. Nahkaa vasten tuleva aläterä (2) on kiinteä ja ruuvattu kiinni koteloon. Yläterä (3) liikkuu poikittain siihen nähden. Yläterä liikkuu kääntövivun avulla. Terien välistä leikkuupainetta säädetään säätöpäällä (1).

5 Kuljetus, pakkaaminen ja säilytys

5.1 Toimituksen sisältö

- 1 trimmeri
- 1 leikkuuteräpari
- 1 latausasema
- 1 vara-akku (riippuu mallista)
- 1 pistokeellinen adapteri
- 1 erikoisruuvitaltta
- 1 pullo erikoisvoiteluöljyä
- 1 puhdistussivellin
- 1 kuljetus- ja säilytyslaukku
- 1 käyttöohje



HUOMAUTUS!

- ▶ Tarkista, että pakkauksessa on kaikki osat eikä niissä ole näkyviä vaurioita. Ilmoita puutteellisesta tai vioittuneesta sisällöstä heti toimittajalle/myyjälle.

5.2 Pakkaus

Pakkaus on tehty ympäristöystävällisestä materiaalista.



Pakkauksen kierrättäminen säästää raaka-aineita ja pienentää jätekuormaa. Hävitä tarpeettomat pakkausmateriaalit paikallisten jätemääräysten mukaisesti.

5.3 Säilytys

Säilytä karvanleikkuukone ja varusteet seuraavasti:

- ▶ Säilytä sisätiloissa.
- ▶ Säilytä kuivassa ja pölyttömässä tilassa.
- ▶ Suojaa suoralta auringonvalolta.
- ▶ Vältä mekaanisia iskuja.
- ▶ Varastointilämpötila: 0 - 40 °C

- ▶ Tarkasta yli 3 kuukauden varastoinnin aikana osien kunto ajoittain.
- ▶ Säilytä trimmeri käyttökertojen välillä hyvin puhdistettuna, öljytynä ja leikkujärjestelmä irrotettuna laukussa (ruostumisvaara).

6 Käyttö

6.1 Käyttöpaikalta vaadittavat ominaisuudet

- ▶ Noudata käyttöohjeita (ks. kappale Tekniset tiedot).
- ▶ Ulkotilojen pistorasiat on varustettava jäännösvirtalaitteella (FI).
- ▶ Työskentelypaikalla on oltava riittävä valaistus.
- ▶ Pistorasian on oltava helposti ulottuvilla, niin että laite on nopeasti irrotettavissa verkkovirrasta.
- ▶ Sijoituspaikan on oltava lasten ulottumattomissa.
- ▶ Latausaseman liitosjohto ei saa olla kireällä eikä sitä saa taittaa.
- ▶ Huolehdi riittävästä tuuleuksesta.

6.2 Latauslaitteen käyttö

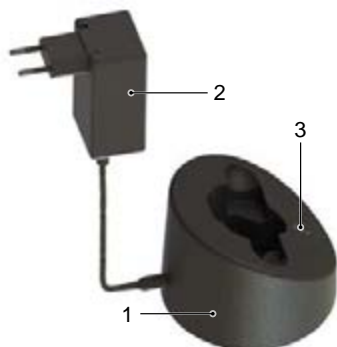

- ▶ Aseta latausasema (1) tukevalle, tasaiselle, kuivalle ja puhtaalle alustalle.
- ▶ Liitä adapteri (2) latausasemaan.
- ▶ Liitä adapteri pistorasiaan.
- ▶ Tasaisesti palava vihreä valo alemmassa LEDissä (3) kertoo, että adapteri on liitetty pistorasiaan oikein ja että latausasema saa virtaa. Latausasema on käyttövalmis (katso myös kappale 6.4).

Kuva 3

6.3 Akkujen lataaminen



- ▶ Paina akun lukitsinta (1) molemmilta sivuilta ja irrota akku.
- ▶ Tarkista, ettei akun kosketuspinnossa ole likaa eikä mitään muutakaan ylimääräistä.

Kuva 4



Kuva 5

- ▶ Aseta akku yläkautta kevyesti latausaseman syvennykseen.



Kuva 6

- ▶ Akku latautuu. LED-valot kertovat varaustilan (ks. myös kappale 6.4). Kun akku on latautunut, kaikki LEDit muuttuvat punaisista vihreiksi ja latausasema siirtyy ylläpitolataustilaan.



Kuva 7

- ▶ Pane ladattu akku trimmeriin, niin että akun lukitsin (1) lukittuu molemmilta puolilta.

6.4 Varaustilan näyttö

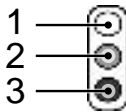

LEDit on kuvattu tässä käyttöohjeessa seuraavasti:

- | | |
|---|---------------------|
| 1 | LED ei pala |
| 2 | LED palaa punaisena |
| 3 | LED palaa vihreänä |

LEDit ilmoittavat neljä eri varaustilaa:



Adaptteri liitetty

Alemmassa LEDissä tasaisesti palava vihreä valo kertoo, että adaptteri on liitetty pistorasiaan oikein. Latausasema saa virtaa ja on käyttövalmis.

Normaali varaus

Vihreä juokseva valo kertoo, että akkua ladataan. Latauksesta ilmoitetaan eri tavoin jäljellä olevasta jännitteestä riippuen:



Tyhjä akku, akun varaus 0 %

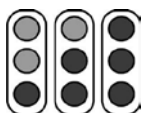

Akun varaus n. 30 %

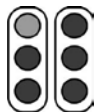

Akun varaus n. 75 %



Akun varaus n. 90 %

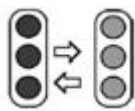

Syväpurkautunut

Kun akku on syväpurkautunut, LEDit vilkkuvat punaisina ja vihreinä. Laturi yrittää ladata akkua. Jos jännite ei kasva jonkin ajan kuluttua, näyttö ilmoittaa akun vioittuneen. Muussa tapauksessa alkaa normaali lataus.

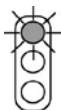

Akku viallinen

Jos akkua ei voida enää ladata tai akku on viallinen, ylin LED vilkkuu punaisena.

6.5 Leikkuupaineen säätäminen



Kuva 8

Säädä leikkuupaine ennen karvojen ajelun aloittamista seuraavasti:

- ▶ Käännä säätöpäätä nuolen suuntaan ensimmäiseen tuntuvaan vastukseen asti.
- ▶ Käännä säädintä vielä 1/4 kierrosta nuolen suuntaan.
- ▶ Tarkista eläimen leikkaustulos jokaisen säädön jälkeen ja käännä vasta sitten lisää kiinni.
- ▶ Jos ajelutulos heikkenee, säädä leikkuupainetta suuremmaksi kääntämällä säädintä vielä 1/4 kierrosta nuolen suuntaan. Jos tämä ei johda toivottuun tulokseen, leikkuuterät on vaihdettava tai hiottava.



HUOMAUTUS!

- ▶ Jos leikkuupaine on liian heikko, karvoja voi kertyä leikkuuterien väliin. Tämä heikentää ajelutulosta. Puhdista tällöin leikkuuterät kappaleessa 6.10 kuvatulla tavalla.

6.6 Trimmerin kytkeminen päälle ja pois



Kuva 9

- ▶ Kytke trimmeri päälle työntämällä virtakytkin asentoon **I**.
- ▶ Kytke trimmeri pois päältä työntämällä virtakytkin asentoon **0** (ks. kuva 9).

6.7 Trimmerin käyttö

- ▶ Lähesty eläintä edestäpäin.
- ▶ Kiinnitä ajeltava eläin hyvin ja rauhoittele sitä.
- ▶ Kytke trimmeri päälle eläimen näköalueella.
- ▶ Tarkkaile eläimen käyttäytymistä ajelun aikana.
- ▶ Kytke trimmeri ajelun jälkeen pois päältä.

6.8 Leikkuuterien vaihtaminen



Kuva 10



Kuva 11



Kuva 12

- ▶ Kytke trimmeri pois päältä työntämällä virtakytkin asentoon **0**.
- ▶ Käännä säätöpäätä nuolen suuntaan, kunnes vastus hellittää.
- ▶ Aseta trimmeri tasaiselle alustalle kampalevyn ruuvit ylöspäin.

- ▶ Avaa kampalevyn ruuvit ja irrota leikkuuterät.



HUOMAUTUS!

- ▶ Tarkista uusia ja hiottuja leikkuuteriä asentaessasi terien oikea asento toisiinsa nähden.



Kuva 13



Kuva 14

- ▶ Työnnä uusi yläterä kääntövivun ohjainkärräin.
- ▶ Lisää muutama tippa öljyä yläterän hiottuille pinnoille.

- ▶ Asenna uusi alaterä. Aseta levy niin, että alaterän hiottu pinta tulee n. 1,5–2 mm yläterän kärkien yli.
- ▶ Kiristä kampalevyn ruuvit.



HUOMAUTUS!

- ▶ Käytä vain teräviä teriä. Vaihda tylsistyneet tai hampaita menettäneet terät. Terien teroitus on tehtävä erityisellä koneella tai asiantuntijan avulla. Ota tällöin yhteyttä huoltoon.

6.9 Voitelu



Kuva 15

Hyvän trimmaustuloksen aikaansaamiseksi ja trimmerin ja leikkuupään eliniän lisäämiseksi ylä- ja alaterän välissä on oltava jatkuvasti ohut öljykerros. Myös kaikki muut leikkuupään liikkuvat osat on voideltava.

- ▶ Tiputa öljyä leikkuuterille ja leikkuupään voiteluaukkoon.



HUOMIO! **TRIMMERI VOI VAHINGOITTUA!**

Leikkuupään riittämätön öljyäminen saa trimmerin kuumenemaan ja lyhentää trimmerin ja terien elinikää.

- ▶ Öljyä leikkuuteriä riittävästi karvojen ajelun aikana, vähintään 15 minuutin välein, jotta ne eivät pääse käymään kuivina.

- ▶ Käytä tähän tarkoitukseen vain mukana toimitettua erikoisöljyä tai parafiiniöljyä (tyyppi ISO VG 15).



HUOMAUTUS!

- ▶ Mukana tuleva öljy on myrkytöntä eikä ärsytä ihokosketuksessa tai limakalvoilla. Tämä parafiiniöljy hajoaa noin 20 % 21 päivän kuluessa (CEL-L-33-T-82).
- ▶ Öljyä teriä ennen ajelua, ajelun aikana ja jokaisen käyttökerran jälkeen.
- ▶ Öljyä terät viimeistään, kun terät jättävät raitoja tai hidastuvat.
- ▶ Levitä muutama tippa öljyä leikkuuteriin eteen ja sivulle (ks. kuva 15).
- ▶ Vaihda vioittuneet terät heti, jotta ne eivät ehdi aiheuttaa vammoja.

6.10 Puhdistus



HUOMIO!

EPÄASIANMUKAINEN PUHDISTUS.

TRIMMERI VOI VAHINGOITTUA!

- ▶ Puhdista trimmeri vain kuivalla rievulla ja mukana toimitetulla siveltimellä.
- ▶ Älä koskaan käytä puhdistamiseen paineilmaa.

Trimmerin kotelo

- ▶ Puhdista trimmerin kotelo kuivalla rievulla.

Leikkuuterät, leikkuupää ja latausasema

- ▶ Irrota latausasema pistorasiasta.
- ▶ Puhdista leikkuuterät, leikkuupää ja latausasema pakkauksen siveltimellä.
- ▶ Voitele leikkuuterät kappaleessa 6.9 kuvatulla tavalla.
- ▶ Puhdista tarvittaessa karvat latausaseman syvennyksestä.
- ▶ Puhdista kosketuspinnat tarvittaessa kuivalla rievulla.

7 Viankorjaus

7.1 Turvallisuusohjeita



VAARA!

HENGENVAARA SÄHKÖVIRRRAN VUOKSI!

Kosketus jännitteisiin johtoihin tai osiin aiheuttaa hengenvaaran!

- ▶ Kytke kone pois päältä, ennen kuin alat korjata vikaa.
- ▶ Sähkölaitteita saavat korjata vain alan huoltoliikkeet ja valmistajan kouluttamat ammattilaiset.

Takuuaikana laitteen saa avata vain valmistajan valtuuttama henkilöstö, muussa tapauksessa takuu raukeaa.

7.2 Vikojen syyt ja korjaus

Toimintahäiriö	Syy	Toimenpide
Yläterä liikkuu liian vähän.	Lehtijouset murtuneet.	Ota yhteyttä huoltoliikkeeseen.
	Epäkeskoneliömutteri ja/tai epäkeskoakseli kuluneet (voitelu riittämätöntä).	
Yläterä ei liiku	Hammasyörä viallinen.	Ota yhteyttä huoltoliikkeeseen.
Säädin jumittaa.	Kierre likainen tai ruostunut.	Ota yhteyttä huoltoliikkeeseen.
	Puristusjousi jumittunut.	
Lehtijousien pään kiinnityksessä välystä.	Kampalevyn ruuvit ovat löystyneet.	Kiristä kampalevyn ruuvit.
Kääntövivussa on välystä lehtijouseen nähden.	Lehtijouset ja/tai lieriöruuvit kuluneet.	Ota yhteyttä huoltoliikkeeseen.
Kääntövipu liikkuu vain vaivoin edestakaisin.	Keskitysholkki puuttuu.	Ota yhteyttä huoltoliikkeeseen.
Karvanleikkuukone leikkaa huonosti tai ei ollenkaan	Karvanleikkuukoneen terä on tylsä	Ota yhteyttä huoltoliikkeeseen.
	Teroituta terät huollossa	
	Karvanleikkuukoneen teriä ei ole öljytty	Öljyä leikkuuterät 15 minuutin välein.
	Leikkuupaine liian kevyt.	Suurena leikkuupainetta kappaleessa 6.5 kuvatulla tavalla.
	Lehtijouset murtuneet.	Ota yhteyttä huoltoliikkeeseen.
	Eläimen karva on märkää.	Leikkaa vain kuivaa karvaa.
	Karvaa juuttunut ylä- ja alaterän väliin.	Irrota leikkuuterät, puhdista, öljyä ja asenna ne takaisin, säädä leikkuupaine.
	Leikkuupäässä liikaa välystä.	Ota yhteyttä huoltoliikkeeseen.
Leikkuuteriä ei ole kohdistettu oikein.	Kohdista leikkuuterät oikein, ks. kuva 14.	

Toimintahäiriö	Syy	Toimenpide
Moottori ei käy tai pysähtyy heti.	Leikkuupaine liian suuri.	Vähennä leikkuupainetta kappaleessa 6.5 kuvatulla tavalla. Teroituta leikkuuterä.
	Akku tyhjä.	Lataa akku.
	Kosketinpinnat likaiset.	Katkaise laitteesta virta ja puhdista kosketinpinnat.
	Viallinen akku.	Vaihda akku uuteen.
	Palaneen hajua moottorikotelosta. Moottori ylikuumentunut.	Ota yhteyttä huoltoliikkeeseen.
	Leikkuupää tukossa.	Poista jumituksen aiheuttaja.
	Moottori ja/tai elektroniikka viallinen.	Ota yhteyttä huoltoliikkeeseen.
Moottori käy hyvin hitaasti.	Leikkuupäiden voitelu riittämätön.	Öljyä leikkuuterät.
	Leikkuupaine liian suuri.	Vähennä leikkuupainetta kappaleessa 6.5 kuvatulla tavalla.
	Akku on lähes tyhjä.	Lataa akku.
	Moottori ja/tai elektroniikka viallinen.	Ota yhteyttä huoltoliikkeeseen.
Moottoriosia lämpää.	Leikkuupaine liian suuri.	Vähennä leikkuupainetta kappaleessa 6.5 kuvatulla tavalla.
	Moottorivika.	Ota yhteyttä huoltoliikkeeseen.
Täysin ladatun akun käyttöaika liian lyhyt ja/tai terät kuumenevat.	Leikkuupäiden voitelu riittämätön	Öljyä leikkuuterät.
	Käytössä on tyhjä, osittain ladattu tai viallinen akku.	Käytä vain ehjiä, täysin ladattuja alkuperäisiä akkuja.
Latausaseman alin LED ei pala.	Latauslaitetta ei ole kytketty verkkovirtaan.	Kytke latauslaite pistorasiaan.
	Elektroniikka tai adapteri viallinen.	Ota yhteyttä huoltoliikkeeseen.
Kun laitteessa on tyhjä akku, normaali lataus ei käynnisty.	Akun ja/tai latausaseman koskettimet ovat likaiset.	Puhdista kosketinpinnat.
	Viallinen akku.	Vaihda akku uuteen.
	Elektroniikka viallinen.	Ota yhteyttä huoltoliikkeeseen.
Alin LED palaa vihreänä.	Akku on syväpurkautunut, latausasema yrittää nostaa akun jännitettä.	Jos tämä onnistuu, normaali lataus alkaa. (Älä varastoi purkautuneita akkuja.)
		Jos tämä ei onnistu, alin LED palaa punaisena (katso seuraava taulukkokohta).
Ylin LED palaa punaisena.	Viallinen akku.	Vaihda akku uuteen.

8 Varaosat

Katso varaosapiirustus käyttöohjeen lopusta.



HUOMIO!

VÄÄRÄT VARAOSAT VOIVAT AIHEUTTAA VAHINKOJA, TOIMINTAHÄIRIÖITÄ TAI RIKKOUTUMISEN JA HEIKENTÄÄ TURVALLISUUTTA.

- Käytä vain valmistajan alkuperäisosa. Hanki varaosat valtuutetulta jälleenmyyjältä tai suoraan valmistajalta.



HUOMAUTUS!

- Hyväksymättömien varaosien käyttö johtaa kaikkien takuu-, huolto-, vahingonkorvaus- ja vastuuvaatimusten raukeamiseen valmistajaa tai sen valtuuttamia tahoja, jälleenmyyjä ja edustajia kohtaan.

Takuuaikana laitteen saa avata vain valmistajan valtuuttama henkilöstö, muussa tapauksessa takuu raukeaa.

Kohta Nro	Kuvaus	Määrä
	Karvanleikkuukone	
1	Täyd. leikkuupää	1
2	Säätöpää, naudoille	1
3	Välikeruuvi	1
4	Säätöpään kara	1
5	PH-ruuvi M5 x 14	2
6	Leikkuupään kotelo	1
7	Puristusjousi	1
8	Puristuskaari	1
9	Epäkeskoneliömutteri	1
10	Varrellinen lieriöruuvi M3 x 6	2
11	Lehtijousi	2
12	Käyttövipu	1
13	Kampalevyn ruuvi nauta/hevonen	2
14	Keskitysholkki	2
15	Lukkorengas, koko 3.73	1
16	Lukkorengas, koko 6	1
17	Epäkeskoakseli, nauta	1
18	Epäkeskolaakeri	1
19	Hammaspyörä Z27, kaksinkert. suora	1
27	Kumitassu	1
30	Kotelon yläpuoli	1
31	Kytkin	1
32	Kytkimen lukitsin	1

Kohta Nro	Kuvaus	Määrä
33	Kotelon alapuoli	1
34	Moottorin etupidike	1
35	Moottorin takapidike	1
36	Akku Li-ion	1
37	PCB-kone	1
38	Kytkimen kosketin	1
39	Uraruuvi M2.6 x 6	2
40	Moottorin kotelo, ylempi, asennettu	1
41	Nyöri	1
45	Moottori	1
50	Täyd. latausasema	1
51	Latauslaitteen kotelon yläosa	1
52	PT-ruuvi KA30 x 16	15
53	Latauslaitteen pohjalevy	4
54	Valojohdin	1
55	PCB-latauslaite	1
60	Adapteri	1
61	Pistoke EU	lisäv.
62	AUS-pistoke	lisäv.
63	Pistoke GB	lisäv.
64	Pistoke US	lisäv.

9 Hävittäminen



HUOMIO!

Ympäristölle haitallinen väärin hävitettäessä!

- ▶ Elektroniikkaromu sekä voitelu- ja muut apuaineet ovat ongelmajätettä, ja ne on annettava alan yritysten hävitettäväksi!



HUOMAUTUS!

- ▶ Toimita trimmeri hävitettäväksi asianmukaiseen keräyspisteeseen tai lähimpään elektroniikkaliikkeeseen.

Índice

1	Segurança.....	3
1.1	Generalidades.....	3
1.2	Exigências quanto ao pessoal.....	3
1.3	Perigos que podem surgir do aparelho.....	4
1.4	Equipamento de proteção individual (EPI).....	6
2	Generalidades.....	7
2.1	Condições de Garantia.....	7
2.2	Serviço de apoio ao cliente.....	7
2.3	Limitação de responsabilidade.....	8
2.4	Direitos de autor.....	8
2.5	Símbolos utilizados.....	8
2.6	Uso adequado.....	9
3	Dados técnicos.....	10
3.1	Máquina de tosquia.....	10
3.2	Base de carga e adaptador de corrente.....	10
3.3	Bateria.....	10
3.4	Condições de funcionamento.....	10
4	Montagem de funcionamento.....	10
4.1	Construção.....	10
4.2	Descrição da função.....	11
5	Transporte, embalagem e armazenamento.....	11
5.1	Conteúdo da embalagem.....	11
5.2	Embalagem.....	11
5.3	Armazenamento.....	11
6	Funcionamento.....	12
6.1	Exigências ao local de utilização.....	12
6.2	Configuração da base de carga.....	12
6.3	Carga das baterias.....	12
6.4	Indicador de carga.....	13
6.5	Ajustar a pressão de tosquia.....	14
6.6	Ligar e desligar a máquina de tosquiar.....	15
6.7	Utilizar a máquina de tosquiar.....	15
6.8	Substituir as lâminas de tosquiar.....	15
6.9	Lubrificação.....	16
6.10	Limpeza.....	17
7	Eliminação de avarias.....	17
7.1	Instruções de segurança.....	17
7.2	Causa de avarias e eliminação.....	18
8	Peças de substituição.....	20
9	Eliminação/destruição.....	21

1 Segurança

1.1 Generalidades



PERIGO!

PERIGO, SE NÃO SEGUIR AS INSTRUÇÕES DE SEGURANÇA!

O não seguimento das instruções de manuseamento e instruções de segurança apresentadas neste manual conduz a lesões ou danos graves no aparelho.

- ▶ Siga sempre os avisos e indicações descritos neste manual.

Observar as seguintes instruções de segurança:

- ▶ Não deixe a máquina de tosquiar sem vigilância, enquanto estiver ligada.
- ▶ Guarde a máquina de tosquiar fora do alcance das crianças.

1.2 Exigências quanto ao pessoal

- A utilização da máquina de tosquiar só deve ser feita por pessoas, das quais se pode esperar que executem o seu trabalho com segurança. Não são permitidas pessoas cuja capacidade de reação se encontre influenciada por, por exemplo, drogas, álcool ou medicamentos.
- O utilizador deve ter experiência no manuseamento dos animais a serem tosquiados.
- É proibida a utilização do aparelho por crianças com idade inferior a 8 anos.

Pessoas não autorizadas



CUIDADO!

PERIGO PARA E POR PESSOAS NÃO AUTORIZADAS!

As pessoas não autorizadas que não preenchem os requisitos descritos, não conhecem os perigos na área de trabalho.

- ▶ Proíba o acesso a pessoas não autorizadas ao local da tosquia.
- ▶ Em caso de dúvida fale com as pessoas e retire-as da área de trabalho.
- ▶ Interrompa os trabalhos enquanto pessoas não autorizadas permanecerem na área de trabalho.

1.3 Perigos que podem surgir do aparelho

1.3.1 Perigo por corrente elétrica



PERIGO!

PERIGO DE MORTE PROVOCADO POR CORRENTE ELÉTRICA!

Perigo de vida em caso de contacto com fios ou componentes sob tensão!

- ▶ As reparações na máquina de tosquiar só devem ser efetuadas por concessionários autorizados ou pelo serviço de assistência ao cliente; isto é especialmente válido para a troca de um cabo de ligação danificado do aparelho carregador.
- ▶ Proteja a máquina de tosquiar da humidade. Isto pode provocar um curto-circuito. Em caso de suspeita de entrada de líquido, não tornar a ligar a máquina de tosquiar e entregar a um centro de assistência.
- ▶ Nunca tosquie animais molhados.
- ▶ Nunca mergulhe a máquina de tosquiar em água ou noutros líquidos.
- ▶ Desligue o cabo de alimentação do aparelho carregador sempre puxando pela ficha da tomada, não pelo fio de alimentação.
- ▶ Controle a máquina de tosquiar antes da utilização quanto a danos externos visíveis. Não utilize uma máquina de tosquiar danificada.
- ▶ Encaixe a ficha de alimentação do aparelho carregador apenas em tomadas não danificadas.
- ▶ Nunca enrole o cabo de ligação em torno da máquina de tosquiar e mantenha-a afastada de superfícies e objetos quentes.
- ▶ Compare, antes de ligar o aparelho carregador, os dados de ligação (tensão e frequência) na placa de identificação com a sua rede elétrica. Estes dados devem corresponder, para que não surjam quaisquer danos no aparelho. Em caso de dúvida, consulte o seu revendedor de produtos elétricos.
- ▶ Nunca abra a caixa da máquina de tosquiar.
- ▶ Se se tocar em ligações com corrente e se se alterar a construção elétrica e mecânica, há risco de choque elétrico.
- ▶ Limpe a máquina de tosquiar, só quando estiver seca, com uma escova e o pincel incluído.
- ▶ Antes de quaisquer trabalhos no aparelho, desligue a máquina de tosquiar e remova a bateria da máquina.
- ▶ Utilize apenas baterias originais.

- ▶ Utilize apenas adaptadores de corrente originais. No caso de utilização de adaptadores de corrente errados a garantia deixa de estar assegurada.
- ▶ Não exponha o aparelho carregador nem a bateria à luz solar direta ou à humidade.

1.3.2 Lâminas de corte



CUIDADO!

PERIGO DEVIDO A PEÇAS MÓVEIS!

As lâminas móveis e os bordos afiados das lâminas podem provocar ferimentos.

- ▶ Proceda com cuidado enquanto estiver a trabalhar.
- ▶ Evite qualquer contacto com as lâminas móveis.
- ▶ Não toque na área das lâminas, mesmo com a máquina desligada, enquanto a máquina estiver ligada à corrente. Antes de trabalhar nas lâminas/cabeça de tosquiar, interrompa sempre primeiro a alimentação de corrente.



CUIDADO!

PERIGO DE QUEIMADURAS!

Uma lubrificação insuficiente da cabeça de tosquiar provoca aquecimento. Isto pode conduzir a uma inquietação nos animais.

- ▶ Lubrifique as lâminas e a cabeça de tosquiar durante a tosquia através da abertura de lubrificação prevista para este fim, pelo menos a cada 15 minutos, para que elas não sequem.

1.3.3 Baterias



CUIDADO!

RISCO DE LESÃO NO CASO DE MANUSEAMENTO IMPRÓPRIO DAS BATERIAS!

As baterias recarregáveis devem ser manuseadas com cuidado especial.

- ▶ Utilize apenas baterias originais.
- ▶ Não elimine as baterias no fogo nem as exponha a altas temperaturas. Existe o risco de explosão.
- ▶ Utilize apenas baterias intactas.
- ▶ Não exponha as baterias nem a base de carga à luz solar direta ou à humidade.
- ▶ Nunca ligar baterias em curto-circuito. Devido ao sobreaquecimento gerado pelo curto circuito, a bateria poderá queimar.

- ▶ Nunca abra a bateria. Em caso de uso incorrecto, o líquido derramado da bateria pode provocar irritação na pele. Evite o contacto com o líquido. Limpar o líquido imediatamente em caso de contacto. Se o líquido atingir os olhos, lave imediatamente os olhos com água durante 10 minutos e consulte um médico o mais rápido possível.

1.3.4 Animais



CUIDADO!

PERIGO DE LESÃO PROVOCADA POR ANIMAIS!

O barulho da máquina pode perturbar e enervar os animais. Um coice, uma agressão ou o peso do corpo do animal pode causar lesões.

- ▶ Apenas pessoas com experiência em lidar com animais devem ser autorizadas a tosquiá-los.
- ▶ Prenda o animal o suficiente e acalme-o antes do trabalho.
- ▶ Proceda com cuidado enquanto estiver a trabalhar.
- ▶ Chame para isso, se necessário, uma segunda pessoa.



NOTA!

A LONGEVIDADE DAS BATERIAS É REDUZIDA SE UTILIZADAS INADEQUADAMENTE!

Ao utilizar as baterias inadequadamente, a sua capacidade será reduzida.

- ▶ Utilize apenas a base de carga original. Outras bases de carga podem danificar a bateria.
- ▶ Separe a base de carga da fonte de alimentação em caso de não utilização por um período prolongado.
- ▶ Retire a bateria da base de carga, quando a base de carga não estiver ligada à fonte de alimentação.
- ▶ Não coloque nenhum objeto estranho na abertura da base de carga ou no recetáculo da bateria no aparelho.
- ▶ Troque as baterias que já não se conseguem carregar. As mesmas danificam a base de carga.

1.4 Equipamento de proteção individual (EPI)



CUIDADO!

PERIGO DE LESÃO DEVIDO A EQUIPAMENTO DE PROTEÇÃO INCORRETO OU INEXISTENTE!

Durante o trabalho é necessária a utilização de equipamento de proteção individual para minimizar os perigos para a saúde.

- ▶ Use sempre, durante o trabalho, o respetivo equipamento de proteção necessário para o trabalho.



Sapatos anti-escorregadios, para proteção na presença de pisos escorregadios ou inclinados.



Óculos de proteção para proteger os olhos contra peças que possam ser projetadas.



Vestuário de trabalho de segurança justo, com baixa resistência à rutura, com mangas justas e sem partes salientes. Serve principalmente para evitar a captura por peças móveis da máquina.

Não usar anéis, colares e outras joias.



Luvas de trabalho para proteger de lesões.



A emissão acústica durante o trabalho é tipicamente de 65 dB(A). Recomendamos o uso de proteção para os ouvidos durante o trabalho.

2 Generalidades

Este manual facilita o manuseamento seguro e eficiente desta máquina de tosquia. Leia atentamente estas instruções antes de iniciar o funcionamento.

Os requisitos básicos para um funcionamento seguro constam de toda a informação, relativamente a segurança e funcionamento, incluída neste manual.

Mantenha em bom estado de conservação este manual. Se facultar o equipamento a terceiros, entregue-o juntamente com este manual.

2.1 Condições de Garantia

As condições de garantia estão incluídas nos termos gerais e condições do fabricante.

2.2 Serviço de apoio ao cliente

Para informação técnica, o nosso serviço de apoio ao cliente e os nossos centros de serviço autorizados, encontram-se à sua disposição.

Adicionalmente, o nosso pessoal está interessado em obter novas informações em resultado da sua experiência de utilizador deste equipamento, no sentido de poder melhorar os nossos produtos.

2.3 Limitação de responsabilidade

Todos os dados e informações contidos neste manual de instruções foram redigidos tendo em consideração os níveis de exigência e regulamentos actuais, bem como ainda as nossas realizações e experiência adquirida na qualidade de fabricantes ao longo de muitos anos.

O produtor não assume qualquer responsabilidade por qualquer anomalia ou problema originado por:

- Não cumprimento do manual de instruções.
- Utilização inadequada da máquina.
- Utilização do equipamento por pessoas não qualificadas para o fim a que se destina o equipamento.
- Modificações técnicas não autorizadas.
- Utilização de peças sobresselentes não originais.

O conteúdo actual da embalagem pode diferir relativamente a modelos especialmente concebidos, a opções de encomenda ou a actualizações de equipamento e opcionais que venham eventualmente a ser incluídas posteriormente que o produtor entenda por conveniente realizar.

2.4 Direitos de autor

Este documento está protegido por direitos de autor. Qualquer cópia ou reprodução, mesmo de partes, assim com a reprodução de imagens, mesmo num estado alterado, só é permitida com o consentimento expresso por escrito do fabricante.

2.5 Símbolos utilizados



PERIGO!

UM AVISO DESTE NÍVEL DE PERIGO INDICA UMA SITUAÇÃO POTENCIALMENTE PERIGOSA.

Caso a situação perigosa não seja evitada, provoca morte ou lesões graves.

- ▶ Para evitar o perigo, siga as instruções contidas neste documento.



CUIDADO!

UM AVISO DESTE NÍVEL DE PERIGO INDICA UMA SITUAÇÃO POSSIVELMENTE PERIGOSA.

Se a situação perigosa não for evitada, pode resultar em lesões.

- ▶ Para evitar o perigo, siga as instruções contidas neste documento.



AVISO!

UM AVISO DESTE NÍVEL DE PERIGO INDICA UM POSSÍVEL DANO MATERIAL.

Se a situação não for evitada, pode resultar em danos materiais.

- ▶ Para evitar o perigo, siga as instruções contidas neste documento.



NOTA!

- ▶ Uma observação indica informações adicionais que facilitam a utilização do aparelho.

2.6 Uso adequado

O aparelho serve exclusivamente para tosquiar bovinos e equinos. Qualquer outra utilização, para além desta, é considerada inadequada.



CUIDADO!

Perigo devido a utilização inadequada!

Do aparelho podem surgir perigos em caso de utilização inadequada e/ou outro género de utilização.

- ▶ Utilize o aparelho apenas de modo adequado.
- ▶ Respeite os procedimentos descritos neste manual de instruções.

Quaisquer pedidos devido a danos resultantes de utilização inadequada não serão aceites.

O risco é suportado exclusivamente pelo operador.



CUIDADO!

Perigo devido a utilização incorreta!

Abstenha-se em especial das seguintes utilizações do aparelho:

- ▶ Utilizar o equipamento em pessoas.
- ▶ Tosquiar outro tipo de animais que não os indicados, em particular animais perigosos ou selvagens.

3 Dados técnicos

Estão reservados os direitos a quaisquer alterações e melhorias técnicas.

3.1 Máquina de tosquia

Punho	Ø 54 mm
Comprimento	280 mm
Peso, com bateria	1,02 kg
Potência do motor	veja a placa indicadora de potência na máquina
Rotação	veja a placa indicadora de potência na máquina
Emissão de ruído	65 dB (A) (EN 60745-1:2009)
Insegurança K	3 dB (A)

3.2 Base de carga e adaptador de corrente

Voltagem	veja a placa indicadora no adaptador de corrente e na base de carga.
Consumo máx. de corrente	veja a placa indicadora no adaptador de corrente e na base de carga.
Frequência	veja a placa indicadora no adaptador de corrente e na base de carga.

3.3 Bateria

Tipo	Li-Ion
Voltagem	10,8 V
Capacidade	veja a placa indicadora de potência na bateria

3.4 Condições de funcionamento

Gama da temperatura ambiente	0 - 40 °C
Humidade relativa máxima	75 %

4 Montagem de funcionamento

4.1 Construção

- 1 Lâminas de corte
- 2 Cabeça de tosquia
- 3 Abertura de lubrificação
- 4 Ajuste da pressão de tosquia
- 5 Unidade do motor
- 6 Interruptor de ligar/desligar
- 7 Engate da bateria
- 8 Cordão



Fig. 1

4.2 Descrição da função



Fig. 2

A máquina de tosquia serve para tosquia bovinos e equinos. O instrumento de corte é composto por duas lâminas de corte côncavo. A lâmina inferior (2) voltada para a pele encontra-se fixa e aparafusada à caixa. A lâmina superior (3) é agitada transversalmente em relação à lâmina inferior. A lâmina superior é colocada em movimento com a ajuda de uma alavanca oscilante. A pressão de tosquia entre as lâminas é ajustada através da cabeça de ajuste (1).

5 Transporte, embalagem e armazenamento

5.1 Conteúdo da embalagem

- 1 Máquina de tosquia
- 1 Par de lâminas de tosquia
- 1 Base de carga
- 1 Bateria de reserva (dependendo do equipamento)
- 1 Adaptador de corrente com ficha
- 1 Chave de fendas especial
- 1 Frasco de óleo lubrificante especial
- 1 Pincel de limpeza
- 1 Mala para o transporte e armazenamento
- 1 Manual de instruções



NOTA!

- ▶ Verifique se o conteúdo entregue está completo e se existem danos visíveis. Informe imediatamente o seu fornecedor/comerciante no caso de conteúdo incompleto ou danificado.

5.2 Embalagem

A embalagem é feita de materiais não poluentes.



A reciclagem do material de embalagem economiza matérias-primas e diminui a produção de resíduos. Elimine os materiais de embalagem desnecessários de acordo com a legislação válida localmente.

5.3 Armazenamento

Armazene a máquina de tosquia e os acessórios respeitando as seguintes condições:

- ▶ Não armazene no exterior.
- ▶ Guarde num local seco e livre de pó.
- ▶ Proteja o equipamento das radiações solares.
- ▶ Evite choques mecânicos.
- ▶ Temperatura de armazenamento: de 0 a 40 °C

- ▶ Em caso de armazenamento superior a 3 meses, verifique periodicamente as condições gerais do equipamento e de todos os seus acessórios.
- ▶ Entre as utilizações, guardar a máquina de tosquiar bem limpa, lubrificada e com o sistema de corte afrouxado na mala do aparelho (perigo de corrosão).

6 Funcionamento

6.1 Exigências ao local de utilização

- ▶ Observe as condições de funcionamento (veja o capítulo Dados técnicos).
- ▶ As tomadas de energia devem estar equipadas com um circuito de corrente residual, ou seja, com ligação à terra.
- ▶ No local de trabalho deve existir iluminação suficiente.
- ▶ A tomada deve estar facilmente acessível para que a ligação de rede possa ser rapidamente desconectada.
- ▶ O local da instalação deve estar fora do alcance das crianças.
- ▶ O cabo de ligação da base de carga não deve estar esticado nem ser dobrado.
- ▶ Providencie para que haja ventilação adequada.

6.2 Configuração da base de carga

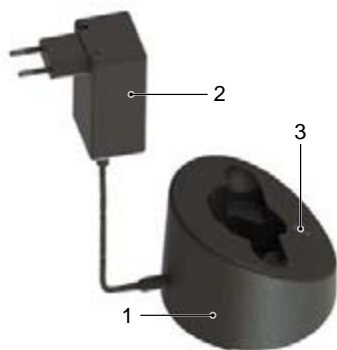

Fig. 3

- ▶ Coloque a base de carga (1) sobre uma base sólida, plana, seca e limpa.
- ▶ Ligue a ficha do adaptador de corrente (2) à base de carga.
- ▶ Ligue a ficha do adaptador de corrente à tomada elétrica.
- ▶ A luz verde contínua do LED inferior (3) indica que a ficha do adaptador de corrente está conectada corretamente à tomada e que a base de carga tem corrente. A base de carga está pronta a funcionar (ver também o Capítulo 6.4).

6.3 Carga das baterias



Fig. 4

- ▶ Prima o engate da bateria (1) em ambos os lados e retire a bateria.
- ▶ Verifique os contactos da bateria relativamente a corpos estranhos e sujidade.



Fig. 5

- ▶ Insira a bateria, sem forçar, pelo lado de cima no recetáculo de carregamento especificado da base de carga.



Fig. 6

- ▶ A bateria é carregada. O processo de carregamento é apresentado por meio da luz em movimento dos LEDs correspondentes ao estado da carga (ver também o Capítulo 6.4). Assim que a bateria estiver totalmente carregada, a base de carga muda para “Carga de compensação”.



Fig. 7

- ▶ Empurre a bateria já carregada na máquina de tosquiar até o engate da bateria (1) engatar em ambos os lados.

6.4 Indicador de carga

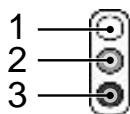

Os LEDs são apresentados neste manual de instruções da seguinte forma:

- 1 LED apagado
- 2 LED acende a vermelho
- 3 LED acende a verde

Por meio dos LEDs são exibidos quatro estados de carga:



Ficha do adaptador de corrente conectada

A luz verde contínua do LED inferior indica que a ficha do adaptador de corrente está conectada corretamente à tomada elétrica. A base de carga recebe energia e está a utilizar.

Carga normal

A luz verde contínua indica que a bateria está a ser carregada. O processo de carga é exibido de diferentes formas:



Bateria descarregada, 0 % de carga da bateria

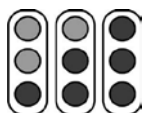

aprox. 30 % de carga da bateria

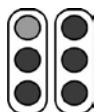

aprox. 75 % de carga da bateria



aprox. 90 % de carga da bateria

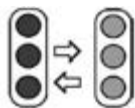

Descarga profunda

Se a bateria estiver completamente descarregada o LED mais abaixo acende a verde. O aparelho carregador tenta carregar a bateria. Se a tensão não aumentar depois de um tempo, o visor muda para “Bateria com defeito”. Caso contrário, o carregamento normal é iniciado.

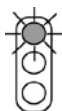

Bateria com defeito

A bateria já não pode ser mais carregada ou está com defeito, o LED superior pisca a vermelho.

6.5 Ajustar a pressão de tosquia



Fig. 8

Regule a pressão de tosquia antes do início da tosquia do seguinte modo:

- ▶ Rode a cabeça de ajuste na direção da seta até sentir uma primeira resistência.
- ▶ Rode adicionalmente a cabeça de ajuste 1/4 de volta na direção da seta.
- ▶ Verifique, após cada novo ajuste, o desempenho de corte no animal e só depois continue a rodar.
- ▶ Se o resultado da tosquia piorar, aumente a pressão de tosquia através de 1/4 de rotação adicional da cabeça de ajuste na direção da seta. Se isto não conduzir ao resultado desejado, as lâminas de tosquiar devem ser substituídas ou afiadas.



NOTA!

- ▶ Em caso de pressão de tosquia demasiado baixa podem acumular-se pelos entre as lâminas. Isto conduz a um mau resultado de tosquia. Limpe neste caso as lâminas de tosquiar, tal como descrito no Capítulo 6.10.

6.6 Ligar e desligar a máquina de tosquiar



Fig. 9

- ▶ Para ligar a máquina de tosquiar, empurre o interruptor de ligar/desligar para a posição **I**.
- ▶ Para desligar a máquina de tosquiar, empurre o interruptor de ligar/desligar para a posição **0** (veja a fig. 9).

6.7 Utilizar a máquina de tosquiar

- ▶ Aproxime-se do animal pela frente.
- ▶ Prenda o animal a ser tosquiado e acalme-o.
- ▶ Ligue a máquina de tosquiar logo à vista do animal.
- ▶ Observe o comportamento do animal durante a tosquia.
- ▶ Após a tosquia, desligue a máquina de tosquiar.

6.8 Substituir as lâminas de tosquiar



Fig. 10

- ▶ Desligue a máquina de tosquiar empurrando o interruptor para a posição "0".
- ▶ Rode a cabeça de ajuste na direção da seta até a resistência diminuir.
- ▶ Coloque a máquina de tosquiar com os parafusos da placa do pente para cima sobre uma superfície plana.
- ▶ Solte os parafusos da placa do pente e retire a lâmina de tosquiar.



Fig. 11



Fig. 12



NOTA!

- ▶ Ao montar lâminas novas ou afiadas tenha atenção à posição correta das lâminas em relação uma à outra.



Fig. 13



Fig. 14

- ▶ Coloque a nova lâmina superior nas pontas guia da alavanca oscilante.
- ▶ Aplique algumas gotas de óleo sobre as superfícies afiadas da lâmina superior.

- ▶ Monte a nova lâmina inferior. Alinhe-a de tal modo, que a superfície polida da lâmina inferior sobressaia 1,5 - 2 mm sobre a ponta da lâmina superior.
- ▶ Aperte os parafusos da placa do pente.



NOTA!

- ▶ Trabalhe apenas com cabeças de tosquia afiadas, substituindo as cabeças rombas, defeituosas ou sem dentes. A correcta afiação das cabeças de tosquia deve ser feita por pessoal qualificado e por afiadores próprios para o efeito.

6.9 Lubrificação



Fig. 15

Para um bom resultado de tosquia e para aumentar a vida útil da máquina de tosquiar, inclusive da cabeça de tosquiar, é necessária uma camada de óleo fina entre as lâminas superior e inferior. Todas as outras partes móveis da cabeça de tosquiar também têm que ser lubrificadas.

- ▶ Deite umas gotas de óleo sobre a lâmina de tosquiar e no orifício de lubrificação na cabeça de tosquiar.



AVISO!

POSSÍVEIS DANOS DA MÁQUINA DE TOSQUIAR!

A lubrificação insuficiente da cabeça de tosquiar conduz ao aquecimento e a uma diminuição da vida útil da máquina de tosquiar e lâminas.

- ▶ Lubrifique suficientemente as lâminas durante a tosquia, pelo menos a cada 15 minutos, para que não funcionem a seco.

- ▶ Use apenas o óleo especial fornecido ou um óleo de parafina com a especificação ISO VG 15.



NOTA!

- ▶ O lubrificante fornecido não é tóxico e não provoca irritação em contacto com a pele ou com as membranas mucosas. Este lubrificante de parafina degrada-se em 20 % após 21 dias (CEL-L-33-T-82).
- ▶ Lubrifique as lâminas antes, durante, e após cada utilização.
- ▶ Lubrifique as lâminas o mais tardar, quando as lâminas deixam riscas ou se tornam mais lentas.
- ▶ Aplique algumas gotas de óleo sobre as lâminas de tosquiar frontal e lateralmente (ver fig. 15)
- ▶ Substitua as lâminas danificadas imediatamente para evitar lesões.

6.10 Limpeza



AVISO!

LIMPEZA INAPROPRIADA.

PERIGO DE DANO DA MÁQUINA DE TOSQUIAR!

- ▶ Limpe a máquina de tosquiar apenas com um pano seco e com o pincel fornecido.
- ▶ Não utilizar ar comprimido em caso algum.

Caixa da máquina de tosquiar

- ▶ Limpe a caixa da máquina de tosquiar com um pano seco.

Lâmina de tosquiar, cabeça de tosquiar e base de carga

- ▶ Separe a base de carga da fonte de alimentação.
- ▶ Limpe a lâmina de tosquiar, a cabeça de tosquiar e a base de carga com o pincel fornecido.
- ▶ Lubrifique as lâminas de tosquiar, tal como descrito no capítulo 6.9.
- ▶ Se necessário, remova os pelos do recetáculo de carregamento.
- ▶ Se necessário, limpe os contactos com um pano seco.

7 Eliminação de avarias

7.1 Instruções de segurança



PERIGO!

PERIGO DE MORTE PROVOCADO POR CORRENTE ELÉTRICA!

Perigo de vida em caso de contacto com fios ou componentes sob tensão!

- ▶ Desligue a máquina antes de começar com a eliminação de avarias.
- ▶ As reparações em aparelhos elétricos só devem ser realizadas pelo serviço de assistência ao cliente ou por profissionais treinados pelo fabricante.

Durante o tempo de garantia, o aparelho apenas deve ser aberto por pessoal autorizado pelo fabricante, caso contrário, a garantia perderá a validade.

7.2 Causa de avarias e eliminação

Avaria	Causa	Rectificação
As lâminas superiores movem-se muito pouco.	As molas de lâmina estão partidas.	Contacte o serviço pós-venda.
	O quadrado excêntrico e/ou o veio excêntrico estão gastos (lubrificação insuficiente).	
A lâmina superior não se move	Roda dentada defeituosa.	Contacte o serviço pós-venda.
O botão de ajuste prende.	A rosca está suja ou enferrujada.	Contacte o serviço pós-venda.
	Mola de pressão ficou presa.	
As molas de lâmina têm folga na ancoragem da cabeça.	Os parafusos da placa do pente estão soltos.	Aperte os parafusos da placa do pente.
Há uma folga entre a alavanca oscilante e a mola de lâmina.	As molas de lâmina e/ou parafusos cilíndricos estão gastos.	Contacte o serviço pós-venda.
A alavanca oscilante só se deixa movimentar com dificuldade para cima e para baixo.	Perdeu-se o casquilho de centragem.	Contacte o serviço pós-venda.
A máquina corta mal ou não corta	A cabeça de tosquia está romba	Contacte o serviço pós-venda.
	As lâminas de corte não foram correctamente afiadas	
	A cabeça de tosquia não está lubrificada	Lubrifique as lâminas de tosquiar a cada 15 minutos.
	A pressão de tosquia é demasiado baixa.	Aumente a pressão de tosquia, tal como descrito no capítulo 6.5.
	As molas de lâmina estão partidas.	Contacte o serviço pós-venda.
	O pêlo do animal está molhado/húmido.	Tosquie apenas pelo seco.
	O pêlo encrava-se entre a lâmina superior e inferior.	Retire as lâminas de tosquiar, limpe, lubrifique e instale-as novamente, ajuste a pressão de tosquia.
	A cabeça de tosquiar tem muita folga.	Contacte o serviço pós-venda.
	As lâminas de tosquiar não estão corretamente alinhadas.	Alinhe corretamente as lâminas de tosquiar, ver fig. 14.

Avaria	Causa	Rectificação
O motor não funciona ou para imediatamente.	Pressão de tosquia demasiado forte.	Reduza a pressão de tosquia, tal como descrito no Capítulo 6.5. Mandar afiar as lâminas.
	Bateria descarregada.	Recarregue a bateria.
	Contactos sujos.	Desligue a máquina e limpe os contactos.
	Bateria defeituosa.	Substitua a bateria.
	Cheiro a queimando proveniente do motor. Motor queimado.	Contacte o serviço pós-venda.
	Cabeça de tosquia bloqueada.	Desfazer o bloqueio.
	Motor e/ou eletrónica com defeito.	Contacte o serviço pós-venda.
Motor trabalha muito lento.	As lâminas não foram suficientemente lubrificadas.	Lubrifique as lâminas de tosquiar.
	Pressão de tosquia demasiado forte.	Reduza a pressão de tosquia, tal como descrito no Capítulo 6.5.
	A bateria está quase vazia.	Recarregue a bateria.
	Motor e/ou eletrónica com defeito.	Contacte o serviço pós-venda.
A unidade do motor aquece.	Pressão de tosquia demasiado forte.	Reduza a pressão de tosquia, tal como descrito no Capítulo 6.5.
	Motor avariado.	Contacte o serviço pós-venda.
Tempo de funcionamento da bateria é curto ou as lâminas aquecem demasiado.	As lâminas não foram suficientemente lubrificadas	Lubrifique as lâminas.
	Uma bateria vazia, não totalmente carregada ou defeituosa está a ser utilizada.	Utilize apenas baterias intactas, totalmente carregadas e originais.
O LED inferior da base de carga não acende a verde.	A base de carga não está ligada à corrente, ou tomada de corrente defeituosa.	Ligue a base de carga à corrente ou a outra tomada.
	Eletrónica ou adaptador de corrente com defeito.	Contacte o serviço pós-venda.
O carregamento normal não é iniciado quando está encaixada uma bateria vazia.	Os contactos da bateria e/ou da base de carga estão sujos.	Limpe os contactos.
	Bateria defeituosa.	Substitua a bateria.
	A eletrónica está com defeito.	Contacte o serviço pós-venda.
O LED inferior acende a verde.	A bateria está completamente descarregada, a base de carga tenta aumentar a tensão da bateria.	Se isso for bem sucedido, o carregamento normal é iniciado. (Nunca armazene baterias descarregadas).
		Se isto falhar, o LED superior acende a vermelho (veja o próximo item da tabela).

Avaria	Causa	Rectificação
O LED superior acende a vermelho.	Bateria defeituosa.	Substitua a bateria.

8 Peças de substituição

Ver desenho das peças sobresselentes no fim deste manual de instruções.



CUIDADO!

PEÇAS DEFEITUOSAS PODEM CAUSAR DANOS, MAU FUNCIONAMENTO OU PERDA TOTAL, E PODEM REDUZIR A SEGURANÇA.

- ▶ Utilize apenas peças sobresselentes originais do fabricante. Obtenha as peças sobresselentes no revendedor ou diretamente do fabricante.



NOTA!

- ▶ Ao utilizar peças sobresselentes não aprovadas são anuladas quaisquer reivindicações de garantia, serviço, compensação e responsabilidade relativamente ao fabricante ou aos seus agentes, representantes e distribuidores.

Durante o tempo de garantia, o aparelho apenas deve ser aberto por pessoal autorizado pelo fabricante, caso contrário, a garantia perderá a validade.

Posição N°	Designação	Quantidade
	Máquina de tosquia	
1	Cabeça de tosquiar gado completa	1
2	Cabeça de ajuste para gado	1
3	Parafuso distanciador	1
4	Fuso da cabeça de ajuste	1
5	Parafuso PH M5x14	2
6	Caixa da cabeça da tosquiadora para gado	1
7	Mola de compressão	1
8	Estribo de pressão	1
9	Quadrado excêntrico	1
10	Parafuso cilíndrico com haste M3x6	2
11	Mola de lâmina	2
12	Peça de condução	1
13	Parafuso da placa do pente. Bovino/Equino	2
14	Casquilho de centragem	2
15	Anilha de retenção para veio de tamanho 3.73	1
16	Anilha de retenção para veio de tamanho 6	1
17	Veio excêntrico gado	1
18	Mancal excêntrico completo	1

Posição N°	Designação	Quantidade
19	Roda dentada Z27 reta/dupla	1
27	Pé de borracha	1
30	Caixa superior	1
31	Interruptor	1
32	Lingueta do interruptor	1
33	Caixa inferior da caixa	1
34	Suporte frontal do motor	1
35	Suporte traseiro do motor	1
36	Bateria Li-Ion	1
37	Máquina PCB	1
38	Contacto do interruptor	1
39	Parafuso de fenda de cabeça chata M2.6x6	2
40	Caixa do motor superior, incl. interruptor	1
41	Cordão	1
45	Motor completo	1
50	Base de carga completa	1
51	Caixa superior para base de carga	1
52	Parafuso PT KA30x16	15
53	Placa de terra para base de carga	4
54	Condutor de luz	1
55	Base de carga PCB	1
60	Adaptador de corrente	1
61	Ficha sistema EU	Opcional
62	Ficha AUS	Opcional
63	Ficha sistema GB	Opcional
64	Ficha sistema US	Opcional

9 Eliminação/destruição



AVISO!

Em caso de eliminação/destruição inapropriada, danos ambientais podem ser causados!

- ▶ Resíduos eletrónicos, lubrificantes e outros aditivos estão sujeitos a tratamento especial e só devem ser eliminados por empresas especializadas e autorizadas!



NOTA!

- ▶ Entregue a máquina de tosquiar para eliminação a um centro de assistência ou oficina eletrotécnica nas proximidades.

Πίνακας περιεχομένων

1	Ασφάλεια.....	3
1.1	Γενικά.....	3
1.2	Απαιτήσεις για το προσωπικό.....	3
1.3	Κίνδυνοι που μπορούν να προκύψουν από τη συσκευή.....	4
1.4	Μέσα ατομικής προστασίας (ΜΑΠ).....	6
2	Γενικά.....	7
2.1	Όροι εγγύησης.....	7
2.2	Εξυπηρέτηση πελατών.....	7
2.3	Περιορισμός ευθύνης.....	8
2.4	Πνευματική ιδιοκτησία.....	8
2.5	Χρησιμοποιούμενα σύμβολα.....	8
2.6	Προβλεπόμενη χρήση.....	9
3	Τεχνικά χαρακτηριστικά.....	10
3.1	Κουρευτική μηχανή.....	10
3.2	Βάση φόρτισης και τροφοδοτικό.....	10
3.3	Μπαταρία.....	10
3.4	Συνθήκες λειτουργίας.....	10
4	Κατασκευή και λειτουργία.....	10
4.1	Κατασκευή.....	10
4.2	Περιγραφή λειτουργίας.....	11
5	Μεταφορά, συσκευασία και αποθήκευση.....	11
5.1	Παραδιδόμενος εξοπλισμός.....	11
5.2	Συσκευασία.....	11
5.3	Αποθήκευση.....	11
6	Χειρισμός.....	12
6.1	Απαιτήσεις χώρου χρήσης.....	12
6.2	Εγκατάσταση βάσης φόρτισης.....	12
6.3	Φόρτιση μπαταριών.....	12
6.4	Ένδειξη κατάστασης φόρτισης.....	13
6.5	Ρύθμιση πίεσης κουρέματος.....	14
6.6	Ενεργοποίηση/απενεργοποίηση της κουρευτικής μηχανής.....	15
6.7	Χρήση της κουρευτικής μηχανής.....	15
6.8	Αλλαγή κοπτικού.....	15
6.9	Λίπανση.....	16
6.10	Καθαρισμός.....	17
7	Αποκατάσταση βλαβών.....	17
7.1	Υποδείξεις ασφαλείας.....	17
7.2	Αιτίες και αποκατάσταση βλαβών.....	18
8	Ανταλλακτικά.....	20
9	Διάθεση αποβλήτων.....	21

1 Ασφάλεια

1.1 Γενικά



ΚΙΝΔΥΝΟΣ!

ΚΙΝΔΥΝΟΣ ΑΠΟ ΤΗΝ ΠΑΡΑΒΛΕΨΗ ΤΩΝ ΥΠΟΔΕΙΞΕΩΝ ΑΣΦΑΛΕΙΑΣ!

Η παράβλεψη των οδηγιών χρήσης και υποδείξεων ασφαλείας που αναφέρονται στο παρόν εγχειρίδιο μπορεί να καταλήξει στην πρόκληση σοβαρών τραυματισμών ή ζημιών στη συσκευή.

- ▶ Λαμβάνετε πάντοτε υπόψη τις υποδείξεις προειδοποίησης και τις οδηγίες του παρόντος εγχειριδίου.

Λαμβάνετε υπόψη τις παρακάτω υποδείξεις ασφαλείας:

- ▶ Μην αφήνετε την κουρευτική μηχανή χωρίς επίβλεψη, ενώ βρίσκεται στην πρίζα.
- ▶ Αποθηκεύετε την κουρευτική μηχανή μακριά από παιδιά.

1.2 Απαιτήσεις για το προσωπικό

- Ο χειρισμός της κουρευτικής μηχανής επιτρέπεται να γίνεται μόνο από άτομα, από τα οποία αναμένεται ότι θα εκτελέσουν την εργασία τους με αξιοπιστία. Άτομα των οποίων τα αντανακλαστικά επηρεάζονται από την κατανάλωση ναρκωτικών, αλκοόλ ή φαρμάκων, απαγορεύεται να χειρίζονται τη μηχανή.
- Ο χειριστής πρέπει να έχει εμπειρία στο κούρεμα των ζώων που κουρεύει.
- Απαγορεύεται να χειρίζονται τη μηχανή παιδιά ηλικία κάτω των 8 ετών.

Αναρμόδια άτομα



ΠΡΟΣΟΧΗ!

ΚΙΝΔΥΝΟΣ ΓΙΑ ΑΝΑΡΜΟΔΙΑ ΑΤΟΜΑ ΚΑΙ ΕΞΑΙΤΙΑΣ ΑΥΤΩΝ!

Αναρμόδια άτομα, τα οποία δεν πληρούν τις απαιτήσεις που περιγράφονται, δεν γνωρίζουν τους κινδύνους στον χώρο εργασίας.

- ▶ Απαγορεύεται η πρόσβαση αναρμοδίων ατόμων στον χώρο κουρέματος.
- ▶ Σε περίπτωση αμφιβολίας, απευθυνθείτε στα εν λόγω άτομα και οδηγήστε τα εκτός του χώρου εργασίας.
- ▶ Διακόπτετε την εργασία όσο βρίσκονται στον χώρο εργασίας αναρμόδια άτομα.

1.3 Κίνδυνοι που μπορούν να προκύψουν από τη συσκευή

1.3.1 Κίνδυνος από ηλεκτροπληξία



ΚΙΝΔΥΝΟΣ!

ΘΑΝΑΣΙΜΟΣ ΚΙΝΔΥΝΟΣ ΑΠΟ ΗΛΕΚΤΡΟΠΛΗΞΙΑ!

Η επαφή με καλώδια ή εξαρτήματα υπό τάση εγκυμονεί θανάσιμο κίνδυνο!

- ▶ Οι επισκευές στην κουρευτική μηχανή πρέπει να πραγματοποιούνται μόνο από εξουσιοδοτημένους εμπόρους ή από τα κέντρα σέρβις, ιδίως όσον αφορά στην αντικατάσταση ενός φθαρμένου καλωδίου σύνδεσης του φορτιστή.
- ▶ Προστατεύετε την κουρευτική μηχανή από την υγρασία. Μπορεί να προκληθεί βραχυκύκλωμα. Εάν υπάρχουν υπόνοιες για εισροή υγρού στο εσωτερικό, μην θέσετε σε λειτουργία την κουρευτική μηχανή και επικοινωνήστε με ένα κέντρο σέρβις.
- ▶ Μην κουρεύετε ποτέ βρεγμένα ζώα.
- ▶ Μην εμβαπτίζετε την κουρευτική μηχανή σε νερό ή σε άλλα υγρά.
- ▶ Αποσυνδέετε πάντα τον φορτιστή τραβώντας το φως από την πρίζα και όχι από το καλώδιο.
- ▶ Ελέγχετε την κουρευτική μηχανή πριν από κάθε χρήση για εξωτερικές, εμφανείς ζημιές. Μην θέτετε σε λειτουργία μια ελαττωματική κουρευτική μηχανή.
- ▶ Συνδέετε το φως του φορτιστή μόνο σε άθικτες πρίζες.
- ▶ Μην τυλίγετε ποτέ το καλώδιο γύρω από την κουρευτική μηχανή και το κρατάτε μακριά από επιφάνειες και αντικείμενα υψηλής θερμοκρασίας.
- ▶ Πριν από τη σύνδεση του φορτιστή, συγκρίνετε πάντα τα στοιχεία σύνδεσης (τάση και συχνότητα) της πινακίδας τύπου με εκείνα του ηλεκτρικού σας δικτύου. Αυτά τα στοιχεία πρέπει να είναι ίδια, ώστε να μην προκληθούν ζημιές στη συσκευή. Σε περίπτωση αμφιβολίας, απευθυνθείτε σε έμπορο ηλεκτρικών ειδών της περιοχής σας.
- ▶ Σε καμία περίπτωση μην ανοίξετε το περίβλημα της κουρευτικής μηχανής.
- ▶ Η επαφή με αγωγούς υπό τάση και η ηλεκτρική και μηχανική τροποποίηση της κατασκευής εγκυμονούν κίνδυνο ηλεκτροπληξίας.
- ▶ Καθαρίζετε την κουρευτική μηχανή μόνο όταν είναι στεγνή με μια βούρτσα και με το συνοδευτικό πινέλο καθαρισμού.
- ▶ Απενεργοποιείτε την κουρευτική μηχανή πριν από κάθε εργασία στο σώμα της συσκευής και την αφαιρείτε τη μπαταρία από το εσωτερικό της.
- ▶ Χρησιμοποιείτε αποκλειστικά γνήσιες μπαταρίες.

- ▶ Χρησιμοποιείτε αποκλειστικά γνήσια τροφοδοτικά. Σε περίπτωση χρήσης εσφαλμένων τροφοδοτικών δεν παρέχεται καμία εγγύηση.
- ▶ Μην εκθέτετε τον φορτιστή και τις μπαταρίες απευθείας στην ηλιακή ακτινοβολία ή στην υγρασία.

1.3.2 Κοπτικό



ΠΡΟΣΟΧΗ!

ΚΙΝΔΥΝΟΣ ΑΠΟ ΚΙΝΟΥΜΕΝΑ ΕΞΑΡΤΗΜΑΤΑ!

Η κίνηση του κοπτικού και οι αιχμηρές άκρες του μπορούν να προκαλέσουν τραυματισμό.

- ▶ Εκτελείτε προσεκτικά την εργασία.
- ▶ Αποφεύγετε οποιαδήποτε επαφή με τα κινούμενα κοπτικά.
- ▶ Μην αγγίζετε το κοπτικό, ακόμα και αν η μηχανή είναι απενεργοποιημένη, όσο η μηχανή είναι συνδεδεμένη στην παροχή ρεύματος. Διακόπτετε την τροφοδοσία ρεύματος κατά τη διάρκεια εργασιών στο κοπτικό/στην κεφαλή κουρέματος.



ΠΡΟΣΟΧΗ!

ΚΙΝΔΥΝΟΣ ΕΓΚΑΥΜΑΤΟΣ!

Η ανεπαρκής λίπανση της κεφαλής κουρέματος μπορεί να προκαλέσει αύξηση της θερμοκρασίας. Αυτή μπορεί να προκαλέσει ανησυχία στα ζώα.

- ▶ Λιπαίνετε το κοπτικό και την κεφαλή κουρέματος μέσω του προβλεπόμενου στομίου λίπανσης κατά το κούρεμα έτσι ώστε να μην στεγνώσουν, τουλάχιστον ανά 15 λεπτά.

1.3.3 Μπαταρίες



ΠΡΟΣΟΧΗ!

ΚΙΝΔΥΝΟΣ ΤΡΑΥΜΑΤΙΣΜΟΥ ΑΠΟ ΕΣΦΑΛΜΕΝΟ ΧΕΙΡΙΣΜΟ ΤΩΝ ΜΠΑΤΑΡΙΩΝ!

Μεταχειρίζεστε τις επαναφορτιζόμενες μπαταρίες με ιδιαίτερη προσοχή.

- ▶ Χρησιμοποιείτε αποκλειστικά γνήσιες μπαταρίες.
- ▶ Μην πετάτε τις μπαταρίες στη φωτιά και μην τις εκθέτετε σε υψηλές θερμοκρασίες. Υπάρχει κίνδυνος έκρηξης.
- ▶ Χρησιμοποιείτε αποκλειστικά άθικτες μπαταρίες.
- ▶ Μην εκθέτετε τις μπαταρίες και τη βάση φόρτισης απευθείας στην ηλιακή ακτινοβολία και στην υγρασία.
- ▶ Μην βραχυκυκλώνετε ποτέ τις μπαταρίες. Εξαιτίας της υπερθέρμανσης που προκαλείται από το βραχυκύκλωμα, ενδέχεται να καεί η μπαταρία.
- ▶ Μην ανοίγετε ποτέ τη μπαταρία. Υγρά, τα οποία μπορεί να διαρρεύσουν λόγω της ακατάλληλης χρήσης της, ενδέχεται

να προκαλέσουν δερματικούς ερεθισμούς. Αποφύγετε την επαφή με τα υγρά αυτά. Αν έρθετε σε επαφή με διαρρέον υγρό, ξεπλύνετε αμέσως το δέρμα σας. Αν το υγρό προσβάλλει τα μάτια σας, ξεπλύνετε τα αμέσως για 10 λεπτά με τρεχούμενο νερό και απευθυνθείτε αμέσως σε ιατρό.

1.3.4 Ζώα



ΠΡΟΣΟΧΗ!

ΚΙΝΔΥΝΟΣ ΤΡΑΥΜΑΤΙΣΜΟΥ ΑΠΟ ΖΩΑ!

Ο θόρυβος της μηχανής μπορεί να ενοχλήσει τα ζώα. Ένα λάκτισμα, μια επίθεση ή το βάρος του σώματος ενός ζώου μπορεί να προκαλέσει τραυματισμό.

- ▶ Οι εργασίες πρέπει να εκτελούνται αποκλειστικά από άτομα με εμπειρία στο κούρεμα των ζώων που πρόκειται να κουρευτούν.
- ▶ Σταθεροποιήστε το ζώο επαρκώς και ηρεμήστε το πριν από την εργασία.
- ▶ Εκτελείτε προσεκτικά την εργασία.
- ▶ Ζητήστε βοήθεια από δεύτερο άτομο, εάν χρειάζεται.



ΥΠΟΔΕΙΞΗ!

ΠΕΡΙΟΡΙΣΜΟΣ ΤΗΣ ΔΙΑΡΚΕΙΑΣ ΖΩΗΣ ΤΩΝ ΜΠΑΤΑΡΙΩΝ ΛΟΓΩ ΑΚΑΤΑΛΛΗΛΗΣ ΧΡΗΣΗΣ!

Κατά τον αδόκιμο χειρισμό της μπαταρίας ενδέχεται να περιοριστεί σημαντικά η απόδοσή της.

- ▶ Χρησιμοποιείτε αποκλειστικά την αυθεντική βάση φόρτισης. Η χρήση άλλων συσκευών φόρτισης μπορεί να καταστρέψει τη μπαταρία.
- ▶ Σε περίπτωση παρατεταμένης διακοπής της χρήσης της βάσης φόρτισης, αποσυνδέστε την από το ρεύμα.
- ▶ Βγάλτε την μπαταρία από τη βάση φόρτισης, αν αυτή δεν είναι συνδεδεμένη με την παροχή ρεύματος.
- ▶ Μην συνδέετε άλλα εξαρτήματα στην είσοδο της βάσης φόρτισης ή στην εσοχή της μπαταρίας στη συσκευή.
- ▶ Αντικαθιστάτε τις μπαταρίες που δεν φορτίζονται πλέον. Διαφορετικά επιβαρύνεται η βάση φόρτισης.

1.4 Μέσα ατομικής προστασίας (ΜΑΠ)



ΠΡΟΣΟΧΗ!

ΚΙΝΔΥΝΟΣ ΤΡΑΥΜΑΤΙΣΜΟΥ ΑΠΟ ΕΣΦΑΛΜΕΝΑ Η ΕΛΛΙΠΗ ΜΕΣΑ ΠΡΟΣΤΑΣΙΑΣ!

Κατά την εργασία, η χρήση των μέσων ατομικής προστασίας είναι απαραίτητη, ώστε να ελαχιστοποιούνται οι κίνδυνοι για την υγεία.

- ▶ Φοράτε πάντα τα αναγκαία για την εκάστοτε εργασία μέσα προστασίας κατά την εργασία.



Φοράτε αντιολισθητικά υποδήματα για να μην γλιστρήσετε όταν εργάζεστε σε ολισθηρές επιφάνειες.



Φοράτε προστατευτικά γυαλιά για την προστασία των ματιών από εκσφενδονιζόμενα αντικείμενα.



Φοράτε εφαρμοστά ενδύματα εργασίας με μεγάλη αντοχή στο σχίσιμο, εφαρμοστά μανίκια και χωρίς προεξέχοντα μέρη. Αυτά εξυπηρετούν κυρίως την προστασία σας από εμπλοκή στα κινούμενα εξαρτήματα της μηχανής.

Μη φοράτε δαχτυλίδια, αλυσίδες ή άλλα κοσμήματα.



Φοράτε γάντια εργασίας για προστασία από τραυματισμούς.



Η εκπομπή θορύβου κατά την εργασία είναι συνήθως 65 dB (A). Συνιστάται να φοράτε ωτασπίδες κατά την εργασία.

2 Γενικά

Οι οδηγίες αυτές αποσκοπούν στην ασφαλή και αποτελεσματική χρήση αυτής της συσκευής. Διαβάστε προσεκτικά τις οδηγίες πριν από την έναρξη οποιασδήποτε εργασίας.

Η συμμόρφωση με τις υποδείξεις ασφάλειας και τις οδηγίες χρήσης του παρόντος εγχειριδίου είναι απαραίτητη για την ασφαλή εργασία. Φυλάξτε τις οδηγίες χρήσης για μελλοντική αναφορά. Σε περίπτωση παράδοσης της συσκευής σε τρίτους, τους παραδίδετε επίσης τις παρούσες οδηγίες χρήσης.

2.1 Όροι εγγύησης

Οι όροι εγγύησης περιέχονται στους γενικούς όρους συναλλαγών του κατασκευαστή.

2.2 Εξυπηρέτηση πελατών

Για τεχνικές πληροφορίες, επικοινωνήστε με το τμήμα εξυπηρέτησης πελατών και με τα εξουσιοδοτημένα κέντρα σέρβις.

Οι συνεργάτες μας ενδιαφέρονται πάντα για νέες πληροφορίες και εμπειρίες, που προκύπτουν από τη χρήση της συσκευής και μπορούν να είναι πολύτιμες για τη βελτίωση των προϊόντων μας.

2.3 Περιορισμός ευθύνης

Όλες οι πληροφορίες και υποδείξεις σε αυτό το εγχειρίδιο έχουν συνταχθεί σύμφωνα με τα ισχύοντα πρότυπα και τους ισχύοντες κανονισμούς, την τελευταία λέξη της τεχνολογίας καθώς και την εκτεταμένη γνώση και εμπειρία μας.

Ο κατασκευαστής δεν αναλαμβάνει καμία ευθύνη για ζημιές που οφείλονται σε:

- Μη τήρηση του εγχειριδίου λειτουργίας.
- Μη προβλεπόμενη χρήση της μηχανής.
- Χρήση της μηχανής από ανεκπαίδευτο προσωπικό.
- Τεχνικές τροποποιήσεις.
- Χρήση μη γνήσιων ανταλλακτικών.

Το πραγματικό περιεχόμενο συσκευασίας των ειδικών εκδόσεων μπορεί να διαφέρει από τις επεξηγήσεις και εικονογραφήσεις που περιγράφονται σε αυτό το εγχειρίδιο, λόγω των πρόσθετων επιλογών παραγγελίας ή των νέων τεχνικών τροποποιήσεων.

2.4 Πνευματική ιδιοκτησία

Το έγγραφο αυτό προστατεύεται από δικαιώματα πνευματικής ιδιοκτησίας. Απαγορεύεται οποιαδήποτε αντιγραφή ή ανατύπωση, ακόμη και αποσπασματική, καθώς και η αναπαραγωγή εικόνων, ακόμα και σε τροποποιημένη μορφή χωρίς τη ρητή, έγγραφη συγκατάθεση του κατασκευαστή.

2.5 Χρησιμοποιούμενα σύμβολα



ΚΙΝΔΥΝΟΣ!

ΜΙΑ ΥΠΟΔΕΙΞΗ ΠΡΟΕΙΔΟΠΟΙΗΣΗΣ ΑΥΤΟΥ ΤΟΥ ΒΑΘΜΟΥ ΚΙΝΔΥΝΟΥ ΕΠΙΣΗΜΑΙΝΕΙ ΜΙΑ ΕΠΑΠΕΙΛΟΥΜΕΝΗ ΕΠΙΚΙΝΔΥΝΗ ΚΑΤΑΣΤΑΣΗ.

Εάν η επικίνδυνη κατάσταση δεν αποφευχθεί, θα προκαλέσει θάνατο ή σοβαρό τραυματισμό.

- ▶ Προς αποφυγή του κινδύνου, ακολουθήστε τις οδηγίες που παρέχονται στο παρόν εγχειρίδιο.



ΠΡΟΣΟΧΗ!

ΜΙΑ ΠΡΟΕΙΔΟΠΟΙΗΣΗ ΑΥΤΟΥ ΤΟΥ ΒΑΘΜΟΥ ΚΙΝΔΥΝΟΥ ΕΠΙΣΗΜΑΙΝΕΙ ΜΙΑ ΕΝ ΔΥΝΑΜΕΙ ΕΠΙΚΙΝΔΥΝΗ ΚΑΤΑΣΤΑΣΗ.

Εάν η επικίνδυνη κατάσταση δεν αποφευχθεί, μπορεί να καταλήξει σε τραυματισμό.

- ▶ Προς αποφυγή του κινδύνου, ακολουθήστε τις οδηγίες που παρέχονται στο παρόν εγχειρίδιο.



ΠΡΟΣΟΧΗ!

ΜΙΑ ΠΡΟΕΙΔΟΠΟΙΗΣΗ ΑΥΤΟΥ ΤΟΥ ΒΑΘΜΟΥ ΕΠΙΣΗΜΑΙΝΕΙ ΜΙΑ ΠΙΘΑΝΗ ΥΛΙΚΗ ΖΗΜΙΑ.

Εάν η κατάσταση δεν αποφευχθεί, μπορεί να προκαλέσει σε υλική ζημιά.

- ▶ Προς αποφυγή του κινδύνου, ακολουθήστε τις οδηγίες που παρέχονται στο παρόν εγχειρίδιο.



ΥΠΟΔΕΙΞΗ!

- ▶ Μια υπόδειξη παρέχει περαιτέρω πληροφορίες για τη λειτουργία της συσκευής.

2.6 Προβλεπόμενη χρήση

Η συσκευή χρησιμοποιείται αποκλειστικά για το κούρεμα βοοειδών και αλόγων.

Οποιαδήποτε άλλη ή επιπρόσθετη χρήση θεωρείται ως μη προβλεπόμενη.



ΠΡΟΣΟΧΗ!

Κίνδυνος από μη προβλεπόμενη χρήση!

Κίνδυνοι μπορούν να προκύψουν από τη μη προβλεπόμενη χρήση ή/και από άλλου είδους χρήση της συσκευής.

- ▶ Χρησιμοποιείτε τη συσκευή μόνο για τον προβλεπόμενο σκοπό.
- ▶ Τηρείτε με τις διαδικασίες που περιγράφονται σε αυτές τις οδηγίες χρήσης.

Κάθε είδους αξιώσεις για ζημίες που προκλήθηκαν από μη προβλεπόμενη χρήση της μηχανής δεν γίνονται αποδεκτές.

Τον κίνδυνο αναλαμβάνει αποκλειστικά ο χρήστης.



ΠΡΟΣΟΧΗ!

Κίνδυνος από αδόκιμη χρήση!

Απέχετε από τις παρακάτω χρήσεις της συσκευής:

- ▶ Χρήση της μηχανής σε ανθρώπους.
- ▶ Κούρεμα άλλων, ειδικά επικίνδυνων, ζώων όπως, π.χ., αρπακτικών ζώων.

3 Τεχνικά χαρακτηριστικά

Διατηρούμε το δικαίωμα αλλαγών και βελτιώσεων στο πλαίσιο της εξέλιξης της τεχνολογίας.

3.1 Κουρευτική μηχανή

Λαβή	Ø 54 mm
Μήκος	280 mm
Βάρος μαζί με μπαταρία	1,02 kg
Ισχύς κινητήρα	βλ. πινακίδα τεχνικών στοιχείων στη μηχανή
Αριθμός στροφών	βλ. πινακίδα τεχνικών στοιχείων στη μηχανή
Εκπομπή θορύβου	65 dB (A) (EN 60745-1:2009)
Αβεβαιότητα K	3 dB (A)

3.2 Βάση φόρτισης και τροφοδοτικό

Τάση	βλ. πινακίδα τεχνικών στοιχείων στο τροφοδοτικό και στη βάση φόρτισης.
Μέγ. κατανάλωση ρεύματος	βλ. πινακίδα τεχνικών στοιχείων στο τροφοδοτικό και στη βάση φόρτισης.
Συχνότητα	βλ. πινακίδα τεχνικών στοιχείων στο τροφοδοτικό και στη βάση φόρτισης.

3.3 Μπαταρία

Τύπος	Ιόντων λιθίου
Τάση	10,8 V
Απόδοση	βλ. πινακίδα τεχνικών στοιχείων στη μπαταρία

3.4 Συνθήκες λειτουργίας

Εύρος θερμοκρασίας λειτουργίας	0 - 40 °C
Μέγιστη σχετική ατμοσφαιρική υγρασία	75 %

4 Κατασκευή και λειτουργία

4.1 Κατασκευή

- 1 Κοπτικό
- 2 Κεφαλή κουρέματος
- 3 Στόμιο λίπανσης
- 4 Ρυθμιστής πίεσης κουρέματος
- 5 Τμήμα μοτέρ
- 6 Διακόπτης ON/OFF
- 7 Εξάρτημα ασφάλισης μπαταρίας
- 8 Κορδόνι



Εικ. 1

4.2 Περιγραφή λειτουργίας



Εικ. 2

Η κουρευτική μηχανή χρησιμοποιείται για το κούρεμα βοοειδών και αλόγων. Ως εργαλεία κοπής χρησιμοποιούνται δύο λεπίδες σε σχήμα χτένας. Η κάτω λεπίδα (2) που είναι στραμμένη προς το δέρμα είναι σταθερή και βιδωμένη στο περίβλημα. Η επάνω λεπίδα (3) κινείται πέρα-δώθε κόντρα σε αυτήν. Η επάνω λεπίδα κινείται με τη βοήθεια ενός βραχίονα περιστροφής. Η πίεση κούρεματος ρυθμίζεται από το κουμπί ρύθμισης πίεσης (1).

5 Μεταφορά, συσκευασία και αποθήκευση

5.1 Παραδιδόμενος εξοπλισμός

- 1 μηχανή κούρεματος
- 1 ζεύγος κοπτικά
- 1 βάση φόρτισης
- 1 εφεδρική μπαταρία (ανάλογα με τον εξοπλισμό)
- 1 τροφοδοτικό με φισ
- 1 ειδικό κατσαβίδι
- 1 δοχείο ειδικού λιπαντικού λαδιού
- 1 πινέλο καθαρισμού
- 1 θήκη για μεταφορά και φύλαξη
- 1 εγχειρίδιο οδηγιών χρήσης



ΥΠΟΔΕΙΞΗ!

- ▶ Ελέγξτε το περιεχόμενο της συσκευασίας ως προς την πληρότητα και για εμφανείς ζημιές. Αναφέρετε αμέσως τυχόν ελλείψεις ή ελαττωματικά εξαρτήματα κατά την παραλαβή στον προμηθευτή/έμπορο της περιοχής σας.

5.2 Συσκευασία

Για τη συσκευασία χρησιμοποιήθηκαν αποκλειστικά οικολογικά υλικά.



Η ανακύκλωση του υλικού συσκευασίας εξοικονομεί πρώτες ύλες και περιορίζει τη παραγωγή απορριμμάτων. Απορρίψτε τα υλικά συσκευασίας που δεν είναι πλέον απαραίτητα σύμφωνα με τους τοπικούς κανονισμούς.

5.3 Αποθήκευση

Αποθηκεύετε την κουρευτική μηχανή και τα παρελκόμενα υπό τις εξής συνθήκες:

- ▶ Μην τα αποθηκεύετε σε υπαίθριο χώρο.
- ▶ Αποθηκευτέ τα σε στεγνό χώρο χωρίς σκόνη.
- ▶ Προστατεύετέ τα από την ηλιακή ακτινοβολία.
- ▶ Αποφεύγετε τους μηχανικούς κραδασμούς.
- ▶ Θερμοκρασία αποθήκευσης: 0 έως 40 °C

- ▶ Όταν η κουρευτική μηχανή αποθηκεύεται για διάστημα άνω των 3 μηνών, ελέγχετε τακτικά τη γενική κατάσταση όλων των εξαρτημάτων.
- ▶ Η κουρευτική μηχανή πρέπει να καθαρίζεται, να λαδώνεται και το κοπτικό να φυλάσσεται αποσυναρμολογημένο στη θήκη της συσκευής μεταξύ των χρήσεων (κίνδυνος διάβρωσης).

6 Χειρισμός

6.1 Απαιτήσεις χώρου χρήσης

- ▶ Λάβετε υπόψη τις συνθήκες λειτουργίας (βλέπε κεφάλαιο Τεχνικά στοιχεία).
- ▶ Οι πρίζες σε εξωτερικό χώρο πρέπει να είναι εφοδιασμένες με διακόπτη προστασίας ρεύματος (RCD).
- ▶ Στον χώρο εργασίας πρέπει να υπάρχει επαρκής φωτισμός.
- ▶ Η πρίζα πρέπει να είναι εύκολα προσβάσιμη, ώστε το καλώδιο σύνδεσης να μπορεί να αποσυνδεθεί γρήγορα.
- ▶ Στο χώρο εγκατάστασης δεν πρέπει να έχουν πρόσβαση παιδιά.
- ▶ Το καλώδιο σύνδεσης της βάσης φόρτισης δεν πρέπει να είναι τεντωμένο ή τσακισμένο.
- ▶ Εξασφαλίστε επαρκή αερισμό.

6.2 Εγκατάσταση βάσης φόρτισης

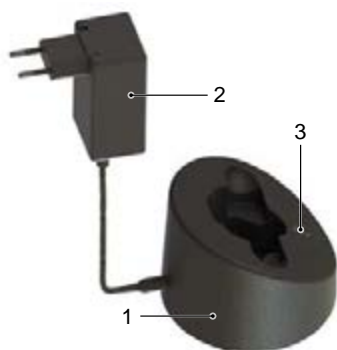

Εικ. 3

- ▶ Εγκαταστήστε τη βάση φόρτισης (1) σε σταθερή, επίπεδη, στεγνή και καθαρή επιφάνεια.
- ▶ Συνδέστε το τροφοδοτικό (2) με τη βάση φόρτισης.
- ▶ Συνδέστε το τροφοδοτικό με την πρίζα.
- ▶ Η συνεχώς αναμμένη με πράσινο χρώμα φωτοδίοδος (3) σηματοδοτεί ότι το τροφοδοτικό συνδέθηκε σωστά στην πρίζα και ότι η βάση φόρτισης τροφοδοτείται με ρεύμα. Η βάση φόρτισης είναι σε λειτουργική ετοιμότητα (βλ. κεφάλαιο 6.4).

6.3 Φόρτιση μπαταριών



Εικ. 4

- ▶ Πιέστε και από τις δύο πλευρές το εξάρτημα ασφάλισης της μπαταρίας (1) και βγάλτε τη μπαταρία.
- ▶ Ελέγξτε αν οι επαφές της μπαταρίας είναι καθαρές και αν υπάρχουν σε αυτές ξένα σώματα.



Εικ. 5

- ▶ Τοποθετήστε, χωρίς να πιέσετε, την μπαταρία από επάνω στην εσοχή φόρτισης της βάσης.



Εικ. 6

- ▶ Η μπαταρία φορτίζεται. Η πρόοδος της φόρτισης σηματοδοτείται με το κινούμενο φως της φωτοδιόδου ανάλογα με την κατάσταση φόρτισης (βλ. κεφάλαιο 6.4). Μόλις ολοκληρωθεί η φόρτιση της μπαταρίας, η βάση φόρτισης τίθεται σε κατάσταση «διατήρησης φορτίου».



Εικ. 7

- ▶ Εισαγάγετε τη μπαταρία στην κουρευτική μηχανή μέχρι να ασφαλίσει και στις δύο πλευρές το εξάρτημα ασφάλισής της (1).

6.4 Ένδειξη κατάστασης φόρτισης

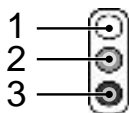

Οι φωτοδιόδοι παρουσιάζονται ως εξής στο παρόν εγχειρίδιο οδηγιών χρήσης:

- 1 Σβηστή φωτοδιόδος
- 2 Η φωτοδιόδος ανάβει με κόκκινο χρώμα
- 3 Η φωτοδιόδος ανάβει με πράσινο χρώμα



Οι φωτοδιόδοι σηματοδοτούν τέσσερις καταστάσεις φόρτισης:

Τροφοδοτικό συνδεδεμένο

Η συνεχώς αναμμένη με πράσινο χρώμα κάτω φωτοδιόδος σηματοδοτεί ότι το τροφοδοτικό είναι σωστά συνδεδεμένο στην πρίζα. Η βάση φόρτισης τροφοδοτείται με ρεύμα και είναι σε λειτουργική ετοιμότητα.

Κανονική φόρτιση

Το κινούμενο πράσινο φως της φωτοδιόδου σηματοδοτεί ότι η μπαταρία φορτίζεται. Η διαδικασία φόρτισης παρουσιάζεται με διαφορετικό τρόπο:



Εκφορτισμένη μπαταρία, φόρτιση 0 %

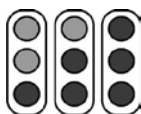

Φόρτιση μπαταρίας περίπου 30 %

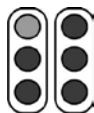

Φόρτιση μπαταρίας περίπου 75 %



Φόρτιση μπαταρίας περίπου 90 %

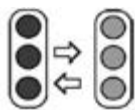

Πλήρης εκφόρτιση

Όταν η μπαταρία είναι πλήρως εκφορτισμένη, οι κατώτατη φωτοδίοδος ανάβει με πράσινο χρώμα. Ο φορτιστής προσπαθεί να φορτίσει τη μπαταρία. Αν δεν αυξηθεί η τάση ύστερα από κάποιο διάστημα, η ένδειξη αλλάζει στην κατάσταση «Ελαττωματική μπαταρία». Αλλιώς ξεκινά η κανονική φόρτιση της μπαταρίας.

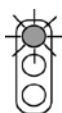

Ελαττωματική μπαταρία

Αν δεν είναι πλέον δυνατή η φόρτιση της μπαταρίας ή αν η μπαταρία είναι ελαττωματική, τότε η επάνω φωτοδίοδος αναβοσβήνει με κόκκινο χρώμα.

6.5 Ρύθμιση πίεσης κουρέματος



Εικ. 8

Ρυθμίστε την πίεση πριν την έναρξη του κουρέματος ως εξής:

- ▶ Γυρίστε τον διακόπτη ρύθμισης προς την κατεύθυνση του βέλους μέχρι να αισθανθείτε μια πρώτη μικρή αντίσταση.
- ▶ Γυρίστε περαιτέρω τον διακόπτη ρύθμισης κατά 1/4 προς την κατεύθυνση του βέλους.
- ▶ Μετά από κάθε νέα ρύθμιση, πρέπει πρώτα να ελέγχετε την απόδοση κοπής στο ζώο προτού συνεχίσετε να χρησιμοποιείτε τη συσκευή.
- ▶ Εάν το αποτέλεσμα του κουρέματος αλλάζει προς το χειρότερο, αυξήστε την πίεση κουρέματος κατά ακόμη 1/4 προς την κατεύθυνση του βέλους. Εάν εξακολουθείτε να μην έχετε το επιθυμητό αποτέλεσμα, πρέπει να αντικατασταθούν ή να ακονιστούν τα κοπτικά.



ΥΠΟΔΕΙΞΗ!

- Όταν η πίεση είναι πολύ χαμηλή, μπορούν να συσσωρευτούν τρίχες ανάμεσα στις λεπίδες. Αυτό οδηγεί σε ένα κακό αποτέλεσμα κουρέματος. Καθαρίστε σε αυτήν την περίπτωση τα κοπτικά όπως περιγράφεται στο κεφάλαιο 6.10.

6.6 Ενεργοποίηση/απενεργοποίηση της κουρευτικής μηχανής



Εικ. 9

- ▶ Για να ενεργοποιήσετε τη μηχανή κουρέματος, ρυθμίστε το διακόπτη στη θέση **I**.
- ▶ Για να απενεργοποιήσετε τη μηχανή κουρέματος, ρυθμίστε το διακόπτη στη θέση **0** (βλ. εικ. 9).

6.7 Χρήση της κουρευτικής μηχανής

- ▶ Πλησιάστε το ζώο από εμπρός.
- ▶ Ακινητοποιήστε το ζώο που πρόκειται να κουρέψετε και ηρεμήστε το.
- ▶ Ενεργοποιήστε την κουρευτική μηχανή στο οπτικό πεδίο του ζώου.
- ▶ Παρατηρήστε τη συμπεριφορά του ζώου κατά το κούρεμα.
- ▶ Απενεργοποιήστε την κουρευτική μηχανή μετά το κούρεμα.

6.8 Αλλαγή κοπτικού



Εικ. 10

- ▶ Απενεργοποιήστε την κουρευτική μηχανή ρυθμίζοντας το συρόμενο διακόπτη στη θέση «0».
- ▶ Γυρίστε τον διακόπτη ρύθμισης προς την κατεύθυνση του βέλους μέχρι να μειωθεί η αντίσταση.
- ▶ Τοποθετήστε τη μηχανή κουρέματος με τις βίδες τις πλάκας χτενιών προς τα επάνω σε επίπεδη επιφάνεια.
- ▶ Ξεβιδώστε τις βίδες της πλάκας χτενιών και αφαιρέστε τα κοπτικά.



Εικ. 11

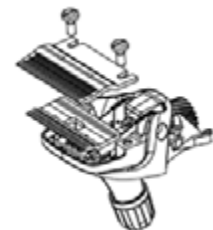

Εικ. 12



ΥΠΟΔΕΙΞΗ!

- ▶ Προσέξτε κατά τη συναρμολόγηση ώστε τα καινούργια και/ή τα ακονισμένα κοπτικά να τοποθετηθούν στη σωστή μεταξύ τους θέση.



Εικ. 13



Εικ. 14

- ▶ Τοποθετήστε την καινούργια άνω λεπίδα στον οδηγό του βραχίονα περιστροφής.
- ▶ Βάλτε μερικές σταγόνες λάδι στην λειασμένη επιφάνεια της επάνω λεπίδας.

- ▶ Συναρμολογήστε τη καινούργια κάτω λεπίδα. Τοποθετήστε την κατά τρόπον ώστε η λειασμένη επιφάνεια της κάτω λεπίδας να προεξέχει από τις άκρες της επάνω λεπίδας κατά περίπου 1,5 - 2 mm.
- ▶ Σφίξτε τις βίδες της πλάκας χτενιών.



ΥΠΟΔΕΙΞΗ!

- ▶ Εργάζεστε μόνο με κοφτερά κοπτικά. Αντικαθιστάτε τις φθαρμένες ή τις ελαττωματικές λεπίδες με σπασμένα δόντια. Το σωστό ακόνισμα των κοπτικών είναι δυνατό μόνο με ειδικά μηχανήματα και από εξειδικευμένο προσωπικό. Στην περίπτωση αυτή επικοινωνήστε με το κέντρο σέρβις.

6.9 Λίπανση



Εικ. 15

Για ένα καλό αποτέλεσμα κουρέματος και για την παράταση της διάρκειας ζωής της κουρευτικής μηχανής, συμπεριλαμβανομένης της κεφαλής κουρέματος, είναι απαραίτητη η επάλειψη ενός λεπτού στρώματος λαδιού μεταξύ της επάνω και της κάτω λεπίδας. Όλα τα άλλα κινούμενα μέρη της κεφαλής κουρέματος πρέπει επίσης να λιπαίνονται.

- ▶ Βάλτε λάδι στα κοπτικά και στο στόμιο λίπανσης της κεφαλής κουρέματος.



ΠΡΟΣΟΧΗ!

ΠΙΘΑΝΗ ΠΡΟΚΛΗΣΗ ΖΗΜΙΩΝ ΣΤΗΝ ΚΟΥΡΕΥΤΙΚΗ ΜΗΧΑΝΗ!

Η ανεπαρκής λίπανση της κεφαλής κουρέματος έχει ως αποτέλεσμα την αύξηση της θερμοκρασίας και τη βράχυνση της διάρκειας ζωής της κουρευτικής μηχανής και του κοπτικού.

- ▶ Λιπαίνετε τα κοπτικά κατά τη διάρκεια του κουρέματος τουλάχιστον ανά 15 λεπτά, ώστε να μην στεγνώνουν.

- ▶ Χρησιμοποιείτε αποκλειστικά το ειδικό λάδι που παρέχεται ή ένα λάδι παραφίνης με προδιαγραφές ISO VG 15.



ΥΠΟΔΕΙΞΗ!

- ▶ Το συνοδευτικό λάδι δεν είναι τοξικό και δεν προκαλεί ερεθισμό του δέρματος ή των βλεννογόνων. Διασπάται σε ποσοστό περίπου 20 % ύστερα από 21 ημέρες (CEL-L-33-T-82).
- ▶ Λιπαίνετε τις λεπίδες πριν από, κατά τη διάρκεια και ύστερα από κάθε χρήση τους.
- ▶ Λιπαίνετε τις λεπίδες το αργότερο όταν αρχίζουν να αφήνουν σημάδια ή να επιβραδύνουν.
- ▶ Βάλτε μερικές σταγόνες λαδιού στην μπροστινή και στην πλάγια πλευρά του κοπτικού (βλ. εικ. 15)
- ▶ Αντικαταστήστε τις κατεστραμμένες λεπίδες αμέσως για την πρόληψη τραυματισμών.

6.10 Καθαρισμός



ΠΡΟΣΟΧΗ!

ΑΔΟΚΙΜΟΣ ΚΑΘΑΡΙΣΜΟΣ.

ΚΙΝΔΥΝΟΣ ΠΡΟΚΛΗΣΗΣ ΖΗΜΙΩΝ ΣΤΗΝ ΚΟΥΡΕΥΤΙΚΗ ΜΗΧΑΝΗ!

- ▶ Καθαρίζετε την κουρευτική μηχανή μόνο με στεγνό πανί και με το συνοδευτικό πινέλο.
- ▶ Μην χρησιμοποιείτε σε καμία περίπτωση πεπιεσμένο αέρα.

Περίβλημα της κουρευτικής μηχανής

- ▶ Καθαρίζετε το περίβλημα της κουρευτικής μηχανής με ένα στεγνό πανί.

Κοπτικό, κεφαλή κουρέματος και βάση φόρτισης

- ▶ Αποσυνδέετε τη βάση φόρτισης από την παροχή ρεύματος.
- ▶ Καθαρίζετε το κοπτικό, την κεφαλή κουρέματος και τη βάση φόρτισης με το συνοδευτικό πινέλο.
- ▶ Λιπαίνετε το κοπτικό, όπως περιγράφεται στο κεφάλαιο 6.9.
- ▶ Αν χρειαστεί, απομακρύνετε τυχόν τρίχες από την εσοχή φόρτισης.
- ▶ Αν χρειαστεί, καθαρίστε τις επαφές με ένα στεγνό πανί.

7 Αποκατάσταση βλαβών

7.1 Υποδείξεις ασφαλείας



ΚΙΝΔΥΝΟΣ!

ΘΑΝΑΣΙΜΟΣ ΚΙΝΔΥΝΟΣ ΑΠΟ ΗΛΕΚΤΡΟΠΛΗΞΙΑ!

Η επαφή με καλώδια ή εξαρτήματα υπό τάση εγκυμονεί θανάσιμο κίνδυνο!

- ▶ Απενεργοποιήστε τη μηχανή προτού προβείτε σε οποιοσδήποτε εργασίες αποκατάστασης βλαβών.
- ▶ Επισκευές σε ηλεκτρικές συσκευές επιτρέπεται να εκτελούνται μόνο από το τμήμα εξυπηρέτησης πελατών ή από επαγγελματίες, οι οποίοι έχουν εκπαιδευτεί από τον κατασκευαστή.

Κατά τη διάρκεια της εγγύησης, η συσκευή επιτρέπεται να ανοίξει μόνο από εξουσιοδοτημένο από τον κατασκευαστή προσωπικό, διαφορετικά παύει να ισχύει η εγγύηση.

7.2 Αιτίες και αποκατάσταση βλαβών

Βλάβη	Πιθανή αιτία	Αποκατάσταση βλάβης
Η επάνω λεπίδα κινείται πολύ λίγο.	Σπασμένα φυλλοειδή ελατήρια. Ο έκκεντρος τετράγωνος δακτύλιος και/ή ο έκκεντρος άξονας έχουν φθαρεί (ανεπαρκής λίπανση).	Επικοινωνήστε με το τμήμα εξυπηρέτησης πελατών.
Η επάνω λεπίδα δεν κινείται	Ελαττωματικό γρανάζι.	Επικοινωνήστε με το τμήμα εξυπηρέτησης πελατών.
Εμπλοκή του κουμπιού ρύθμισης.	Το σπείρωμα είναι ακάθαρμο ή έχει σκουριάσει. Εμπλοκή του ελατηρίου πίεσης.	Επικοινωνήστε με το τμήμα εξυπηρέτησης πελατών.
Υπάρχει κενό μεταξύ των φυλλοειδών ελατηρίων και της αγκύρωσης της κεφαλής.	Οι βίδες της πλάκας χτενιών είναι χαλαρές.	Σφίξτε τις βίδες της πλάκας χτενιών.
Υπάρχει κενό μεταξύ του βραχίονα περιστροφής και των φυλλοειδών ελατηρίων.	Τα φυλλοειδή ελατήρια και/ή οι βίδες κυλινδρικής κεφαλής έχουν φθαρεί.	Επικοινωνήστε με το τμήμα εξυπηρέτησης πελατών.
Ο βραχίονας περιστροφής μετακινείται δύσκολα προς τα επάνω και προς τα κάτω.	Το χιτώνιο κεντραρίσματος έχει χαθεί.	Επικοινωνήστε με το τμήμα εξυπηρέτησης πελατών.
Η κουρευτική μηχανή κόβει ελάχιστα ή καθόλου	Τα κοπτικά έχουν στομώσει	Επικοινωνήστε με το τμήμα εξυπηρέτησης πελατών.
	Τα κοπτικά δεν έχουν ακονιστεί σύμφωνα με τις προδιαγραφές	
	Τα κοπτικά δεν έχουν λιπανθεί	Λιπαινετε τα κοπτικά ανά 15 λεπτά.
	Η πίεση κουρέματος είναι πολύ χαμηλή.	Αυξήστε την πίεση κουρέματος όπως περιγράφεται στο κεφάλαιο 6.5.
	Σπασμένα φυλλοειδή ελατήρια.	Επικοινωνήστε με το τμήμα εξυπηρέτησης πελατών.
	Οι τρίχες του ζώου είναι πολύ βρεγμένες.	Κουρεύετε μόνο στεγνές τρίχες.
	Τρίχες έχουν παγιδευτεί ανάμεσα στην επάνω και στην κάτω λεπίδα.	Αποσυναρμολογήστε τα κοπτικά, καθαρίστε, λιπάνετε και επανασυναρμολογήστε τα, ρυθμίστε την πίεση κουρέματος.
	Υπερβολικός τζόγος της κεφαλής κουρέματος.	Επικοινωνήστε με το τμήμα εξυπηρέτησης πελατών.
Τα κοπτικά δεν έχουν ευθυγραμμιστεί σωστά.	Ευθυγραμμίστε σωστά τα κοπτικά, βλέπε Εικ. 14.	

Βλάβη	Πιθανή αιτία	Αποκατάσταση βλάβης
Το μοτέρ δεν λειτουργεί ή σταματά αμέσως.	Η πίεση κουρέματος είναι υπερβολική.	Ελαττώστε την πίεση κουρέματος όπως περιγράφεται στο Κεφάλαιο 6.5. Ακονίστε τις λεπίδες.
	Η μπαταρία έχει εκφορτιστεί.	Φορτίστε τη μπαταρία.
	Οι επαφές είναι ακάθαρτες.	Καθαρίστε τις επαφές της κουρευτικής μηχανής και της μπαταρίας.
	Η μπαταρία είναι ελαττωματική.	Αντικαταστήστε τη μπαταρία.
	Οσμή πυρκαγιάς από το περιβλήμα του μοτέρ/το μοτέρ, καμμένο μοτέρ.	Επικοινωνήστε με το τμήμα εξυπηρέτησης πελατών.
	Εμπλοκή της κεφαλής κουρέματος.	Αντιμετωπίστε την εμπλοκή της κεφαλής.
Το μοτέρ λειτουργεί πολύ αργά.	Ελαττωματικό μοτέρ ή/και ηλεκτρονικό σύστημα.	Επικοινωνήστε με το τμήμα εξυπηρέτησης πελατών.
	Τα κοπτικά δεν έχουν λιπανθεί επαρκώς.	Λιπάνετε τα κοπτικά.
	Η πίεση κουρέματος είναι υπερβολική.	Ελαττώστε την πίεση κουρέματος όπως περιγράφεται στο Κεφάλαιο 6.5.
	Η μπαταρία είναι σχεδόν εξαντλημένη.	Φορτίστε τη μπαταρία.
Το τμήμα μοτέρ θερμαίνεται.	Ελαττωματικό μοτέρ ή/και ηλεκτρονικό σύστημα.	Επικοινωνήστε με το τμήμα εξυπηρέτησης πελατών.
	Η πίεση κουρέματος είναι υπερβολική.	Ελαττώστε την πίεση κουρέματος όπως περιγράφεται στο Κεφάλαιο 6.5.
Η διάρκεια μίας φόρτισης είναι πολύ σύντομη και/ή οι λεπίδες θερμαίνονται.	Ελαττωματικό μοτέρ.	Επικοινωνήστε με το τμήμα εξυπηρέτησης πελατών.
	Τα κοπτικά δεν λιπάνθηκαν επαρκώς	Λιπάνετε τα κοπτικά.
Η κατώτατη φωτοδιόδος της βάσης φόρτισης δεν ανάβει με πράσινο χρώμα.	Χρησιμοποιήθηκαν εξαντλημένες, όχι πλήρως φορτισμένες ή ελαττωματικές μπαταρίες.	Χρησιμοποιείτε μόνο γνήσιες άθικτες, πλήρως φορτισμένες μπαταρίες.
	Η βάση φόρτισης δεν είναι συνδεδεμένη με την παροχή ρεύματος.	Συνδέστε τη βάση φόρτισης με την παροχή ρεύματος.
Όταν τοποθετείται η άδεια μπαταρία στη βάση φόρτισης, δεν ξεκινά η κανονική διαδικασία φόρτισης.	Το ηλεκτρονικό σύστημα ή το τροφοδοτικό είναι ελαττωματικό.	Επικοινωνήστε με το τμήμα εξυπηρέτησης πελατών.
	Οι επαφές της μπαταρίας και/ή της βάσης φόρτισης είναι ακάθαρτες.	Καθαρίστε τις επαφές.
	Η μπαταρία είναι ελαττωματική.	Αντικαταστήστε τη μπαταρία.
Η κατώτατη φωτοδιόδος ανάβει με πράσινο χρώμα.	Το ηλεκτρονικό σύστημα είναι ελαττωματικό.	Επικοινωνήστε με το τμήμα εξυπηρέτησης πελατών.
	Η μπαταρία έχει εκφορτιστεί εντελώς και η βάση φόρτισης προσπαθεί να ανεβάσει την τάση της μπαταρίας.	Αν επιτύχει αυτό, ξεκινά η κανονική φόρτιση. (Μην αποθηκεύετε ποτέ τις μπαταρίες σε εκφορτισμένη κατάσταση). Αν δεν πετύχει αυτό, η επάνω φωτοδιόδος ανάβει με κόκκινο χρώμα (βλ. επόμενο σημείο στον πίνακα).

Βλάβη	Πιθανή αιτία	Αποκατάσταση βλάβης
Η επάνω φωτοδιόδος ανάβει με κόκκινο χρώμα.	Η μπαταρία είναι ελαττωματική.	Αντικαταστήστε τη μπαταρία.

8 Ανταλλακτικά

Βλέπε σχέδιο ανταλλακτικών στο τέλος αυτού του εγχειριδίου.



ΠΡΟΣΟΧΗ!

ΕΣΦΑΛΜΕΝΑ Η ΕΛΑΤΤΩΜΑΤΙΚΑ ΑΝΤΑΛΛΑΚΤΙΚΑ ΜΠΟΡΟΥΝ ΝΑ ΠΡΟΚΑΛΕΣΟΥΝ ΖΗΜΙΕΣ, ΔΥΣΛΕΙΤΟΥΡΓΙΑ Η ΚΑΤΑΣΤΡΟΦΗ ΤΗΣ ΣΥΣΚΕΥΗΣ ΚΑΙ ΕΓΚΥΜΟΝΟΥΝ ΚΙΝΔΥΝΟΥΣ ΓΙΑ ΤΗΝ ΑΣΦΑΛΕΙΑ.

- Χρησιμοποιείτε μόνο γνήσια ανταλλακτικά του κατασκευαστή. Αγοράστε τα ανταλλακτικά αυτά από αντιπροσώπους ή απευθείας από τον κατασκευαστή.



ΥΠΟΔΕΙΞΗ!

- Η χρήση μη εγκεκριμένων ανταλλακτικών ακυρώνει όλες τις αξιώσεις εγγύησης, τις υπηρεσίες, τις αποζημιώσεις και την ευθύνη του κατασκευαστή ή των πρακτόρων, των αντιπροσώπων και των διανομένων του.

Κατά τη διάρκεια της εγγύησης, η συσκευή επιτρέπεται να ανοίξει μόνο από εξουσιοδοτημένο από τον κατασκευαστή προσωπικό, διαφορετικά παύει να ισχύει η εγγύηση.

Θέση Αριθ.	Όνομασία	Αριθ. τεμαχίων
	Κουρευτική μηχανή	
1	Κεφαλή κουρέματος βοοειδών πλήρης	1
2	Ρυθμιζόμενη κεφαλή βοοειδών	1
3	Βίδα αποστάτης	1
4	Άτρακτος ρυθμιζόμενης κεφαλής	1
5	Βίδα PH M5x14	2
6	Περίβλημα κεφαλής κουρέματος βοοειδών	1
7	Ελατήριο πίεσης	1
8	Μπράτσο πίεσης	1
9	Έκκεντρος τετράγωνος δακτύλιος	1
10	Βίδα κυλινδρικής κεφαλής με άξονα M3x6	2
11	Φυλλοειδές ελατήριο	2
12	Βραχίονας περιστροφής	1
13	Βίδα πλάκας χτενιών Βοοειδές/άλογο	2
14	Χιτώνιο κεντραρίσματος κομπλέ	2
15	Ασφαλιστική ροδέλα για άξονα μέγ. 3.73	1
16	Ασφαλιστική ροδέλα για άξονα μέγ. 6	1
17	Εκκεντροφόρος άξονας, βοοειδή	1

Θέση Αριθ.	Όνομασία	Αριθ. τεμαχίων
18	Ρουλεμάν εκκέντρου κομπλέ	1
19	Γρανάζι Z27 διπλό ευθύγραμμο	1
27	Λαστιχένιο πέλημα	1
30	Επάνω τμήμα περιβλήματος	1
31	Συρόμενος διακόπτης	1
32	Ασφάλεια διακόπτη	1
33	Κάτω τμήμα περιβλήματος	1
34	Στήριγμα μοτέρ μπροστά	1
35	Στήριγμα μοτέρ πίσω	1
36	Μπαταρία ιόντων λιθίου	1
37	Πλακέτα PCB μηχανής	1
38	Επαφή διακόπτη	1
39	Βίδα με επίπεδη χαραγμένη κεφαλή M2.6x6	2
40	Εκ των προτέρων συναρμολογημένο επάνω περίβλημα, με συρόμενο διακόπτη	1
41	Κορδόνι	1
45	Μοτέρ πλήρες	1
50	Πλήρης βάση φόρτισης	1
51	Επάνω τμήμα περιβλήματος βάσης φόρτισης	1
52	Βίδα PT KA30x16	15
53	Πλάκα βάσης φόρτισης	4
54	Φωτοδηγός	1
55	PCB βάσης φόρτισης	1
60	Τροφοδοτικό	1
61	Βύσμα ΕΕ	προαιρετ.
62	Βύσμα Αυστραλίας	προαιρετ.
63	Βύσμα ΗΒ	προαιρετ.
64	Βύσμα ΗΠΑ	προαιρετ.

9 Διάθεση αποβλήτων



ΠΡΟΣΟΧΗ!

Περιβαλλοντικές ζημιές από εσφαλμένη διάθεση αποβλήτων!

- ▶ Ο άχρηστος ηλεκτρονικός εξοπλισμός, τα λιπαντικά και άλλα βοηθητικά υλικά υπόκεινται σε ειδική επεξεργασία και πρέπει να απορρίπτονται μόνο από εξειδικευμένες εταιρείες!



ΥΠΟΔΕΙΞΗ!

- ▶ Παραδώστε την κουρευτική μηχανή για απόρριψη σε ένα κέντρο σέρβις ή στο πλησιέστερο συνεργείο ηλεκτρικών ειδών.

内容

1	安全性	3
1.1	一般	3
1.2	取扱者の資格	3
1.3	機器により起きる危険性	4
1.3.1	電流による危険	4
1.3.2	毛刈り刃	5
1.3.3	バッテリー	5
1.3.4	動物	6
1.4	個人用保護具 (PPE)	6
2	一般	7
2.1	保証規定	7
2.2	顧客サービス	7
2.3	責任の制限	8
2.4	著作権	8
2.5	使用される記号	8
2.6	使用目的	9
3	仕様	10
3.1	バリカン	10
3.2	充電器及びバッテリー	10
3.3	バッテリー	10
3.4	操作条件	10
4	構成と機能	10
4.1	構成	10
4.2	機能説明	11
5	輸送、梱包と保管	11
5.1	箱の内容	11
5.2	梱包	11
5.3	保管	11
6	操作	12
6.1	使用する場所	12
6.2	充電器のセットアップ	12
6.3	バッテリーの充電	12
6.4	充電状況表示	13
6.5	毛刈り圧力の調整	14
6.6	バリカンのオンとオフの切替	15
6.7	バリカンを使って	15
6.8	刃の交換	15
6.9	潤滑	16
6.10	清掃	17
7	トラブルシューティング	17
7.1	安全についての案内	17
7.2	誤作動の原因とその修正	18
8	スペアパーツ	20
9	廃棄	21

1 安全性

1.1 一般



!危険

安全に関する指示を守らないと危険です!

この取扱説明書に記載されている安全上の注意を守らないと、製品や人身に損傷を与えるや負う可能性があります。

- ▶ この取扱説明書の警告及び指示を守ってください。

次の安全に関する指示を守ってください:

- ▶ バリカンのスイッチがオンの時はその場を離れないでください。
- ▶ バリカンは子供の手の届かない場所に保管してください。

1.2 取扱者の資格

- バリカンを取扱うのは、責任の有る仕事を行う人が操作してください。薬物やアルコールや投薬等により正常な能力が発揮できない人は、バリカンを使用する事はできません。
- バリカンを取扱う人は、毛刈りを行う動物についての経験が必要です。
- 子供(8歳以下)はバリカンの取扱は行わないでください。

権限の無い人



!注意

許可されていない人の取扱は危険です!

ここに記載されている要件に満たない、許可されていない人は作業範囲での危険を認識していません。

- ▶ 毛刈りをしている場所は、許可の無い人の立入りは禁止です。
- ▶ 許可が有るか解らない人は、確認してから離れるよう指示してください。
- ▶ 許可の無い人が作業場所から離れるまでは、作業を中断してください。

1.3 機器により起きる危険性

1.3.1 電流による危険



!危険

電流には死に至る危険があります。

電流の流れる導体や部品との接触により死に至る危険があります。

- ▶ バリカンの修理は専門のディーラー又はサービスセンターで修理致します。特に充電器の損傷した電源コードは必ず修理をご依頼ください。
- ▶ バリカンは濡さないでください、ショーツする可能性があります。湿気を帯びていると思われる場合は、スイッチをオンにせず修理をご依頼ください。
- ▶ 濡れた動物の毛刈りをしないでください。
- ▶ バリカンを水やその他の液体に浸さないでください。
- ▶ 充電器のプラグを抜く場合は、コードを引っ張らずプラグを持って引抜いてください。
- ▶ バリカン使用前に、外観上損傷が無いか確認してください。損傷の有るバリカンは使用しないでください。
- ▶ 充電器の電源プラグを損傷の無いコンセントに差込むだけです。
- ▶ 電源コードをバリカンに巻きつけたり、熱を持った表面に物を近づけないでください。
- ▶ 充電器のプラグを差し込む前に、主電源の規格（電圧と周波数）を確認してください。これらのデータは本体に損傷が無いよう適正でなければなりません、不確かな場合は専門の業者にお問合せください。
- ▶ どんな状況でもバリカンは分解しないでください。
- ▶ 電氣的、機械的構造が変更された場合感電する危険があります。
- ▶ バリカンが乾いている状態の時に、ブラシやクリーニングブラシを使って掃除してください。
- ▶ 作業する前には電源を切り、バッテリーを外してください。
- ▶ 純正のバッテリー以外は使用しないでください。
- ▶ 純正電源のみを使用してください。間違った電源を使用して保証されません。
- ▶ 充電器及びバッテリーは、直射日光に当てたり湿度の高い場所に放置しないでください。

1.3.2 毛刈り刃



！注意

組合わせたスライドする刃の危険！

スライドする毛刈り用の刃の鋭い部分で怪我をする可能性があります。

- ▶ 取扱には注意してください。
- ▶ スライドする毛刈り用の刃には触れないでください。
- ▶ バリカンの電源をオフにしても、電源に接続されている時は刃の周辺には触れないでください、刃やヘッドに触れる時は電源からプラグを抜いてください。



！注意

火傷の危険性！

ヘッドへの注油が不足すると熱を持ちます、これは動物にも影響を与える可能性があります。

- ▶ 毛刈りの時にはヘッドにオイルを注油してください、少なくとも15分おきには注油口より注油して刃が乾かないようにします。

1.3.3 バッテリー



！注意

バッテリーを正しく取り扱わないと怪我をする恐れがあります！

充電式バッテリーは特別な注意を払って取り扱ってください。

- ▶ オリジナルのバッテリーをお使いください。
- ▶ バッテリーは火に入れたり高温の場所に放置しないでください、爆発の危険があります。
- ▶ 損傷したバッテリーは使用しないでください。
- ▶ バッテリーと充電器は直射日光が当たる場所や湿度の高い場所に放置しないでください。
- ▶ バッテリーは短絡させないでください、過熱により発火する可能性があります。
- ▶ バッテリーは絶対に分解しないでください、誤った使用により液体が漏れると皮膚刺激を起こす場合があります。液体には触れないでください、触れた場合は直ぐに洗い流してください、液体が目に入った場合は10分間水で洗い流して、出来るだけ早くに医師の診察を受けてください。

1.3.4 動物



！注意

動物による怪我の危険性！

器具の音に動物が反応する可能性があります、蹴ったり攻撃や動物の体重が怪我の原因となる可能性があります。

- ▶ 毛刈りは経験のある人が行ってください。
- ▶ 作業を始める前に動物をしっかりと固定し、落ち着かせてください。
- ▶ 作業には充分注意してください。
- ▶ 必要に応じて交代の人を呼んでください。



記

誤った使用によりバッテリーの寿命が短くなる事があります！

バッテリーは誤った使い方で性能を低下させる事があります。

- ▶ オリジナルの充電器をお使いください。他の充電デバイスはバッテリーを破壊する可能性があります。
- ▶ 長時間使用しない場合は、充電器の電源を抜いてください。
- ▶ 充電器が電源装置に接続されていない場合は、バッテリーを充電器から取り外します。
- ▶ 充電器の開口部又はバリカンのバッテリーホルダーに違う物を入れないでください。
- ▶ 充電できないバッテリーは交換してください、充電器が破損に繋がります。

1.4 個人用保護具 (PPE)



！注意

間違った保護具や、保護具を無くした場合、怪我をする危険があります！

怪我をする可能性を最小限にする為に、作業を行う時は個人用保護具をお使いください。

- ▶ 作業を行う時は、常にその作業に必要な保護具を着用してください。



滑りにくい靴で、滑りやすい場所の滑りを防止します。



跳んだ部品から目を守る為のゴーグル。



密着性の低い防護服、引っ張りに弱い物は避けて、細身で突起部分が無い物を着用してください、その主な目的は動きのある機械部品に挟まれないようにする為です。

指輪やチェーン、その他のジュエリーも着用しないでください。



怪我から守るために手袋を着用してください。



器具を使用している時の騒音は通常65 dB(A)です。器具を使用する時は常に耳の保護具を使用する事をお勧めします。

2 一般

これらの指示により、このバリカンを安全かつ効率的に使用する事ができます。お使いの前にはこれらの指示をよくお読みください。

安全にお使いになる為の基本条件は、このマニュアルに記載された全ての安全に関する指示と取扱に関する指示を守る事です。

このインストラクション(指示)は保存してください。もし誰かにバリカンを譲り渡す時はこの取扱説明書も一緒に渡してください。

2.1 保証規定

保証規定は、製造元の一般的な使用条件に記載されています。

2.2 顧客サービス

当社には顧客サービス部門、認定サービスセンター、技術情報センターがあります。

更に、当社スタッフは常に製品の改良に役立つ情報やフィードバックに関心を持っています。

2.3 責任の制限

このマニュアルに記載された内容は、適用される標準と規則を考慮しておりますが、長年の経験から得たことや最新の技術を取り入れています。

製造元は以下の原因による損害には責任を負えません：

- 操作説明書を無視した場合。
- 指定されていない部品等を使用した場合。
- 訓練を受けていない人が使用した場合。
- 技術的な変更。
- 純正品以外のスペアパーツを使用した場合。

特別なバージョンの場合、記載された説明や画像が実際の製品と異なる場合があります。追加のオプションや最新の技術的アップグレードの場合等があります。

2.4 著作権

この製品は著作権で保護されています、製品の複製や画像の複製は製造元の書面による承諾が有る場合にのみ行う事ができます。

2.5 使用される記号



!危険

この危険レベルの警告は、直ぐに危険な状況を示しています。

危険な状況を回避しないと、死亡または重傷を負う可能性があります。

- ▶ 危険を避けるために指示に従ってください。



!注意

この危険レベルの警告は、もしかすると危険な状況を示しています。

危険な状況を回避しないと、怪我をする可能性があります

- ▶ 危険を避けるために指示に従ってください。



!通知

この危険レベルの警告は、物的損害を受ける状況を示しています。

危険な状況を回避しないと、財産に損害を受ける可能性があります。

- ▶ 危険を避けるために指示に従ってください。



!記

- ▶ この助言は製品の操作を簡素化する追加情報を示します。

2.6 使用目的

このバリカンが牛、馬の毛を刈る為に使用します。
上記以外へのご使用は許可されておりません。



！注意

不正使用の危険があります！

危険は許可されていない及び/又は他の物の使用により生じる可能性があります。

- ▶ 指示通りにお使いください。
- ▶ この操作説明書に記載された手順に従ってお使いください。

許可されていない使用による損害は、いかなる請求も認められません。

取扱は使用者自身の責任で行ってください。



！注意

間違った使用によるリスク！

特に以下の機器の使用は禁止されています：

- ▶ 人間に対しての使用。
- ▶ 他の動物、特に襲われる危険の有る動物への使用。

3 仕様

技術的進化のために、変更や改良が行われることがあります。

3.1 バリカン

ハンドル	Ø 54 mm
長さ	280 mm
重量 バッテリー付	1.02 kg
モーターパワー	仕様表をご参照ください
スピード	仕様表をご参照ください
ノイズ放出	65 dB (A) (EN 60745-1:2009)

変動 3 dB (A)

3.2 充電器及びバッテリー

電圧 仕様表をご参照ください

最大消費電流 仕様表をご参照ください

周波数 仕様表をご参照ください

3.3 バッテリー

タイプ リチウムイオン

電圧 10.8 V

容量 仕様表をご参照ください

3.4 操作条件

温度範囲 0 - 40 °C

最大相対湿度 75 %

4 構成と機能

4.1 構成

- 1 刃
- 2 ヘッド
- 3 潤滑剤注油口
- 4 毛刈り圧調整ネジ
- 5 モーターユニット
- 6 オン/オフ スイッチ
- 7 バッテリーフック
- 8 ストラップ



図 1

4.2 機能説明



図 2

このバリカン、牛と馬の毛刈りに使用します。2枚の櫛状の刃でカットしていきます。動物の体に近い下刃(2)はハウジングに固定されています、上刃(3)は下刃に対して左右にスライドします。上刃は回転レバーにより動くよう設定されています、上下の刃の毛刈り圧力は調整ネジによりヘッドを介して調整できます(1)。

5 輸送、梱包と保管

5.1 箱の内容

- 1 バリカン
- 1 刃のセット
- 1 充電器
- 予備バッテリー(デバイスに依存)
- 1 プラグ付きアダプター
- 1 スクリュードライバー
- 1 ボトル入り潤滑オイル
- 1 クリーニングブラシ
- 1 梱包と保管用ケース
- 1 取扱説明書



!記

- ▶ 内容をチェックして、損傷等が無いことを確認してください。もし不足が有ったり損傷が有った場合は早めに販売店等に報告してください。

5.2 梱包

包装には環境にやさしい材料だけを使用しています。



包装の返却は資源を節約し廃棄物の量を減らせます。その地域の規則に従っていない梱包材料は処分してください。

5.3 保管

以下の条件でバリカンや付属品を保管してください。

- ▶ 野外に保管しないでください。
- ▶ 乾燥したほこりの無い状態に保ってください。
- ▶ 直射日光を避けてください。
- ▶ 機械的な振動や衝撃を避けてください。
- ▶ 保管温度:0 ~ 40 °C

- ▶ 3ヶ月以上保管した場合は、全ての部品を定期的に点検してください。
- ▶ バリカンを使用しない時はケースに保管してください、またケースは掃除してバリカンは潤滑してフィルターを掃除しておいてください(腐食の危険性があります)。

6 操作

6.1 使用する場所

- ▶ マニュアルを守ってください(仕様を参照してください)。
- ▶ 屋外の電源コンセントには、残留電流装置を取付けてください(RCD)。
- ▶ 作業場所には十分な照明をお使いください。
- ▶ 電気コンセントは容易に使えなければなりません、また器具を主電源から素早く取り外せるようにしてください。
- ▶ 子供の手の届かない場所でお使いください。
- ▶ 充電器のコードは張り過ぎたり、ねじったりしないでください。
- ▶ 換気を十分に行ってください。

6.2 充電器のセットアップ

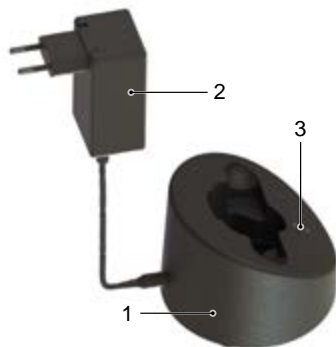

- ▶ 充電器(1)はしっかりとした、水平で乾いた清潔な場所に置いてください。
- ▶ ACアダプター(2)を充電器に接続します。
- ▶ ACアダプターを電源コンセントに接続します。
- ▶ 下部の緑色LEDランプ(3)が連続点灯している時は、ACアダプターが正しく電源に接続されている事を示し、充電器に電源が供給されています。充電器は仕様できます(6.4 参照)。

図 3

6.3 バッテリーの充電



- ▶ バッテリーフック(1)の両側を押して、バッテリーを取り外します。
- ▶ バッテリーの端子に異物や汚れが無いかをチェックしてください。

図 4



- ▶ 無理な力を掛けずにバッテリーを充電器の指定された位置へ上から挿入します。

図 5



- ▶ バッテリーが充電されます。LEDランプを見れば充電状態が標示されています(6.4 参照)。バッテリーの充電が完了すると全てのLEDランプが赤から緑に変わり、充電器は「トリクル充電」に切り替わります。

図 6



- ▶ バッテリーフック(1)が両側にはまるまで、充電されたバッテリーをバリカンに押し込みます。

図 7

6.4 充電状況表示

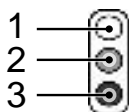

これらの操作で、LEDは次のようになります:

- | | |
|---|-----------|
| 1 | LEDスイッチオフ |
| 2 | LED赤点灯 |
| 3 | LED緑点灯 |

4つの充電状況はLEDに表示されます:



ACアダプター接続

下部の緑ランプが連続点灯してACアダプターが正しくコンセントに接続された事を示します。充電器に電源が通り準備完了です。

通常の充電

緑のランプはバッテリーが充電された事を表します。充電は状況によって表示方法が異なります。



空バッテリー 0%充電



約 30 % 充電



約 75 % 充電



約 90 % 充電

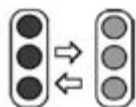

放電

バッテリーが深く放電されると、下のLEDが緑色に点灯します。充電器はバッテリーを充電しようと試みます。しばらくして電圧が上がらない場合は「バッテリー不良」の表示が出ます、もしも充電できる場合は通常の充電が開始されます。

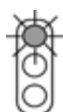

不良バッテリー

バッテリーを充電出来ない場合や、バッテリーに問題がある場合は、一番上のLEDが赤く点滅します。

6.5 毛刈り圧力の調整



図 8

毛刈りを開始する前に、毛刈り圧力を次のように設定します:

- ▶ 調整ネジを矢印の方向に回して、抵抗を感じるようにします。
- ▶ ネジを矢印の方向にもう一度1/4回転回してください。
- ▶ 新しく調整し直した場合は、さらにねじ込む前に必ず動物でカット性能を確認してください。確認できたら、さらにねじ込んでください。
- ▶ 毛刈りの品質が低下した場合は、調整ネジを矢印の方向にもう1/4回転回して、毛刈り圧力を強めてください。それでも望む結果が得られない場合は、刃を交換するか研磨する必要があります。



! 記

- ▶ 毛刈り圧力が低過ぎると刃の間に毛が集まる可能性があります、その結果毛刈りの品質が低下します。この場合前途の毛刈り刃を参照してください。(6.10 項参照)

6.6 バリカンのオンとオフの切替



図 9

- ▶ バリカンをオンにするには、ON/OFFスイッチをIの位置にスライドします。
- ▶ バリカンをオフにするには、ON/OFFスイッチを0の位置にスライドします。(図9参照)

6.7 バリカンを使って

- ▶ 動物の前方から開始してください。
- ▶ 毛刈りする動物を捕まえて、落ち着かせてください。
- ▶ あなたが動物の見える範囲に居る間、バリカンをオンに切り替えます。
- ▶ 毛刈り中は動物の行動を観察してください。
- ▶ 毛刈りが終了したら、バリカンのスイッチをオフに切り替えます。

6.8 刃の交換



図 10

- ▶ スイッチを「0」の位置にスライドさせてバリカンをオフにします。
- ▶ 抵抗が小さくなるまで調整ネジを矢印の方向に回してください。
- ▶ 刃止めネジを上に向けて、平らな場所に置いてください。



図 11

- ▶ 刃止めネジを緩めて刃を取り外します。



図 12

!記

- ▶ 新しい刃又は尖った刃を取付ける際は、刃が正しい位置に取り付けられている事を確認してください。

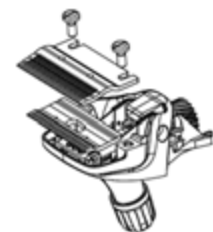

図 13



図 14



!記

- ▶ 尖った刃でのみお使いください、切れない刃と刃は櫛を破損します。毛刈り刃の適切な研磨は専門の器具を使用する専門家のみが作業できます、刃を研磨したい場合はサービスセンターへご連絡ください。

6.9 潤滑



図 15

よい状態に毛刈りでき、バリカンヘッドを含むバリカンの寿命を延ばす為には、上下の刃の間に薄い油膜を塗布する必要があります。バリカンヘッドの他の部分にも注油する必要があります。

- ▶ 刃と潤滑剤注油口からオイルを適量注油します。



!通知

バリカンが壊れる可能性!

バリカンヘッドの給油が不十分だと、温暖化に繋がりました刃の寿命を短くします。

- ▶ 毛刈り中は少なくとも15分おきに、刃に十分な注油を行い乾燥しないようにしてください。

- ▶ 付属の特殊オイル又は、ISO VG 15 仕様に準じたパラフィンオイルのみをご使用ください。

 !記

- ▶ 付属のオイルには毒性物質は含まれていませんので、皮膚や粘膜に刺激を与えません。開封後21日後には約20%低下します (CEL-L-33-T-82)
- ▶ 使用前、使用中、使用後には刃に注油を行ってください。
- ▶ 刃は刈り残しや毛刈りが遅くなったら交換か研磨してください。
- ▶ 刃の前面と側面に数滴のオイルを塗布します (図15参照)
- ▶ 怪我をしないよう注意して、破損した刃又はノッチ付きの刃をすぐに交換してください。

6.10 清掃

 !通知

不適切な清掃。

バリカンを傷つける可能性があります!

- ▶ バリカンを掃除する為に用意された乾いた布とブラシだけを使用してください。
- ▶ 掃除の為に圧縮空気 (コンプレッサー) を使用しないでください。

バリカンボディー

- ▶ バリカンのボディーは乾いた布で掃除してください。

刃、ヘッド、充電器

- ▶ 充電器をコンセントから外してください。
- ▶ 付属のブラシを使用して、ヘッドと充電器及び刃を掃除してください。
- ▶ 6.9項の説明に従って刃に注油してください。
- ▶ 充電電池から毛を取り除いてください。
- ▶ 必要に応じて乾いた布で端子を掃除してください。

7 トラブルシューティング

7.1 安全についての案内

 !危険

電流からは死に至る危険があります!

電流の流れる導体又は部品に触れると死に至る危険性があります!

- ▶ 問題の箇所を探す前に、装置の電源を切ってください。
- ▶ 電気装置の修理は、工場のサービス部門または専門の訓練を受けた者のみ行えます。

保証期間中は、製造元が認可した者のみをご使用頂けます。そうでない場合は保証が無効となります。

7.2 誤作動の原因とその修正

故障	考えられる原因	処置
上刃があまり動かない。	リーフスプリングの破損。	顧客サービスへ連絡してください。
	シャフト又はブロックの摩耗(不十分な潤滑による)。	
上刃が動かない	ギヤの破損。	顧客サービスへ連絡してください。
調整ネジの詰まり。	ネジ溝の汚れ又は錆。	顧客サービスへ連絡してください。
	プレッシャースプリングの詰まり。	
ヘッドマウントのリーフスプリングが緩い。	刃止めネジの緩み。	刃止めネジを締めます。
旋回レバーとリーフスプリングの間が空く。	リーフスプリング及び/又はシリンダーヘッドネジの摩耗。	顧客サービスへ連絡してください。
旋回レバーが上下に動きにくい。	センタリングスリーブが無い。	顧客サービスへ連絡してください。
バリカンが全く切れない	刃が鈍い	顧客サービスへ連絡してください。
	刃が適切に研磨されていない	
	刃に潤滑されていない	15分おきに刃へ潤滑してください。
	毛刈り圧力が低すぎる。	毛刈り圧力の上げ。 (6.5 項参照)
	リーフスプリングの破損。	顧客サービスへ連絡してください。
	動物の毛が濡れ過ぎている。	乾いた毛だけを刈ってください。
	上刃と下刃の間に毛が入っている。	刃を取り外します、綺麗にして注油し再び取り付けます、圧力調整をします。
	バリカンヘッドの遊びが多過ぎる。	顧客サービスへ連絡してください。
	刃が正しい位置にセットされていない。	刃を正しい位置に取付ます。 (図14参照)

故障	考えられる原因	処置
モーターが直ぐに動かなくなったり止まったりする。	毛刈り圧力が強すぎる。	毛刈り圧力を減らしてください、刃を鋭くしてください。(6.5 項参照)
	バッテリーが放電する。	バッテリーの充電。
	端子が汚れている。	バリカンの電源をオフにしてください、バリカンとバッテリーの端子を掃除してください。
	バッテリーが故障している。	バッテリーの交換。
	モーターハウジングやモーターから焦げた臭がする。	顧客サービスへ連絡してください。
	バリカンヘッドの詰まり。	詰まりを取り除いてください。
	モーターや電子機器に不具合がある。	顧客サービスへ連絡してください。
モーターの回転が遅い。	刃への潤滑不足。	刃への注油。
	毛刈り圧力が強すぎる。	毛刈り圧力の低減。(6.5 項参照)
	バッテリー残量が無い。	バッテリーの充電。
	モーターや電子機器に不具合がある。	顧客サービスへ連絡してください。
モーターユニットが発熱する。	毛刈り圧力が強すぎる。	毛刈り圧力の低減。(6.5 項参照)
	モーターに欠陥がある。	顧客サービスへ連絡してください。
バッテリーの充電時間が短か過ぎたり、刃に熱を持つ。	刃に十分な潤滑がされていません。	刃への注油。
	完全に充電されていないかバッテリーの不良。	完全に充電された純正のバッテリーのみをご使用ください。
充電器の一番下のLEDが緑色に点灯しない。	充電器が電源に接続されていない。	充電器のコンセントを差し込んで接続してください。
	本体又はバッテリーに問題があります。	顧客サービスへ連絡してください。
放電されたバッテリーを挿入しても充電が開始しない。	バッテリー端子や充電器が汚れている。	端子を掃除してください。
	バッテリーが故障している。	バッテリーの交換。
	バッテリーが故障していません。	顧客サービスへ連絡してください。
一番下のLEDが緑に点灯。	バッテリーは放電しようとしてますが、充電器はバッテリー電圧を上げようとしています。	成功すれば通常の充電が開始されます。(放電していない電池を保管します)。
		成功しなかった場合一番下のLEDランプの赤が点灯します(次の表を参照)。
上のLEDが赤に点灯。	バッテリーが故障している。	バッテリーの交換。

8 スペアパーツ

この取扱説明書の末尾にあるスペアパーツリストを参照してください。



！注意

間違った又は欠陥のあるスペアパーツは、損傷、誤作動及び故障に繋がり、安全性を失い危険を受ける可能性があります。

- ▶ メーカー指定の純正スペアパーツのみをご使用ください。スペアパーツは正規の販売店又は製造元よりご購入ください。



！記

- ▶ 純正以外の部品を使用した場合、製造業者又はその従業員、販売店及び代理人に対する全ての保証、サービス、補償及び責任賠償請求は無効となります。

保証期間中は、製造元が認可した者のみをご使用頂けます。そうでない場合は保証が無効となります。

番号	品名	数量
	バリカン	
1	牛用バリカンヘッド	1
2	牛用テンションナット	1
3	ディスタンススクリュー	1
4	テンションスリーブ	1
5	スクリュー-M5x14	2
6	クリッパーヘッドケース	1
7	プレッシャースプリング	1
8	プレッシャプレート	1
9	クランクドライブブロック	1
10	ソケットヘッドキャップスクリュー-M3x6	2
11	ラミナテッドスプリング	2
12	ドリビングキャリア	1
13	コームプレートスクリュー(牛/馬)	2
14	センタリングブッシュ	2
15	サークリップ 3.73	1
16	サークリップ 6	1
17	クランクシャフト	1
18	クランクスピニングスリーブ	1
19	コグホイールZ27	1
27	ラバーベース	1
30	アッパーハウジングカバー	1

番号	品名	数量
31	スイッチレバー	1
32	スイッチ用キャッチスプリング	1
33	モーターハウジングロアー	1
34	フロントモーターホルダー	1
35	リアモーターホルダー	1
36	リチウムイオンバッテリー	1
37	PCB	1
38	コンタクトスイッチ	1
39	スクリューM2.6×6	2
40	アッパーモーターハウジングスイッチレバー付アッセン	1
41	コード	1
45	モーターコンプリート	1
50	チャージャーコンプリート	1
51	チャージャートップハウジング	1
52	スクリューKA30×16	15
53	ベースプレート	4
54	ライトコンダクター	1
55	PCB	1
60	パワーパック	1
61	プラグEU	オプション
62	コネクタオフ	オプション
63	プラグGB	オプション
64	プラグUS	オプション

9 廃棄



!通知

不適切に処分されると環境被害に繋がります!

- ▶ 電気廃棄物、潤滑油及びその他の工具には特別な廃棄物処理が必要で、これらは認定された専門家により処分されます。



!記

- ▶ バリカンを処分する場合、サービスセンターまたはお近くの専門業者にて廃棄してください。

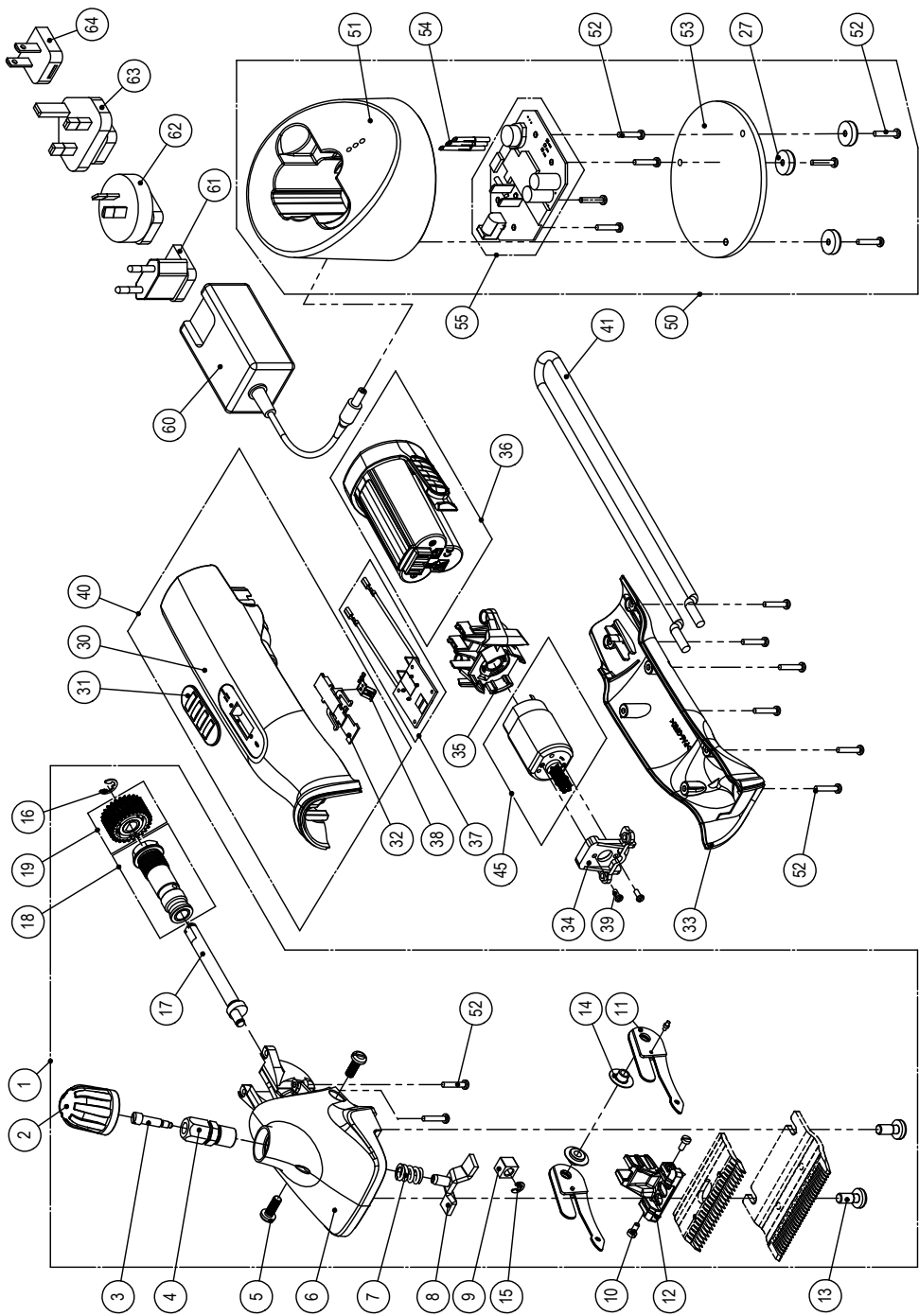

garantia

Item	Artico	Tuote	
Artículo	Artikel	Προϊόν	
Article	Artikel	アイテム	
Artikel	Artikel		
Articolo	Artikkel		

Serial no.	No. di serie	Serie nummer	
No. de serie	No. de série	Sarjanro	
No. de série	Serie nr.	Αρ. σειράς	
Seriennummer	Serie Nr.	シリアル	
	Serienr.		

garantie

Date of purchase	Data di vendita	Köpdatum	
Fecha de compra	Data de compra	Kjøpsdato	
Date d'achat	Datum van	Ostopäivä	
Kaufdatum	aankoop	Ημερομηνία αγοράς	
	Købsdato	購入日	

warranty

Stamp and signature	Stämpel och	
Sello y firma	namnteckning	
Cachet et signature	Stempel og	
Stempel und	underskrift fra forretningen	
Unterschrift		
Timbro e firma	Myyjän leima ja allekirjoitus	
Carimbo e assinatura	kirjoitus	
Stempel en handtekening	Σφραγίδα και υπογραφή	
Stempel og underskrift	스탬프와署名	

In case of claim, please return your machine with the instruction manual and the warranty card directly to your local distributor. Please do not cut off the warranty card from the instruction manual.

© 2020 Heiniger AG. All rights reserved.

This instruction manual may not be duplicated or distributed, neither completely nor in extracts, or by electronic or mechanical means (including photocopying), transmitted or used for the purpose of competition without authorisation from Heiniger AG.

Subject to change without notice.

Contact:

Heiniger AG
 Industrieweg 8
 CH - 3360 Herzogenbuchsee
 Switzerland

Tel. +41 (0)62 956 92 00
 marketing(at)heiniger.com

Original-Betriebsanleitung
 Translation of the original instructions
 Traduction de la notice originale
 Traduzione delle istruzioni originali
 Traducción del manual original
 Vertaling van de originele gebruikshandleiding
 Oversættelse af den originale brugsanvisning
 Översättning av bruksanvisning i original
 Oversettelse av den originale brukerveiledningen
 Alkuperäisten ohjeiden käännös
 Tradução do manual original
 Μετάφραση πρωτοτύπου οδηγιών χρήσης
 オリジナルの取扱説明書の翻訳

